

## CONVOCATORIA A COMPOSITORES PARA TRABAJO FINAL DE LICENCIATURA:

Tema: “Diálogo entre compositores e instrumentistas: construcción colaborativa en la producción e interpretación de nuevas obras”

**Estudiante: Mayra Tomás**

Asesor: Prof. Daniel Halaban

Co-asesor: Eduardo Spinelli

**Obra: “Tres cuadros” para Viola, pista electroacústica y video.**

**Postulante: Emiliano Terráneo**

Profesor y Licenciado en Composición Musical (Facultad de Artes, UNC)

---

### Fundamentación

“Tres cuadros” está pensada para viola solista amplificada con efectos en vivo, pista electroacústica, video y luces. La propuesta se configura como una convivencia de distintos planos de sentido. En primer lugar, se busca la construcción de un **proceso** que inicia en el cuadro N°1, se desarrolla en el N°2 y culmina con el N°3. Esta transición se da entre un primer momento que se pretende calmo, lento y placentero, similar a los tiempos de la naturaleza, y un tercer momento de mayor tensión, disparidad y confusión, como una antítesis del punto de partida, en la última sección. Esto se traduce en la música, en la que la Viola tiene un rol protagonista al recorrer este proceso a través del timbre y la sonoridad en su amplio espectro de posibilidades técnicas. Ese protagonismo sonoro es mediado por la intérprete, que decide y construye el devenir de la obra a partir de la propuesta del compositor, del efecto de delay (que cambia según el cuadro), de los diversos sonidos del paisaje sonoro y de su propia escucha.

El **video** refuerza estos sentidos al exponer un paisaje en el cuadro N°1 y su posterior transformación en el N°3, mediada por grabaciones de la intérprete ejecutando su instrumento en dicho paisaje en el cuadro N°2, mostrando así en el medio la convivencia de dos performances (una en el pasado, otra en vivo). Se pretende que lo que ejecute la instrumentista en el video del cuadro N° 2 sea construido entre ella y el compositor a través de diferentes improvisaciones. La **iluminación** refuerza tanto la presencia de la intérprete como los momentos de escucha al apagarse.

La ejecución en vivo estará basada en un **video-partitura** que contiene diversos gestos musicales pertenecientes a cada sección, dentro de los cuáles la instrumentista tiene cierto rango de libertad. Se pretende que esta partitura sea elaborada y revisada en el trabajo junto a la intérprete y a partir de sucesivas experimentaciones e improvisaciones.

En el siguiente cuadro puede observarse una síntesis de la propuesta completa:

Sección		1. Construcción de un paisaje			2. Recuerdo de un paisaje			3. Destrucción de un paisaje		
		1.1	1.2	1.3	2.1	2.2	2.3	3.1	3.2	3.3
Duración		3 min			3 min			3 min		
		30"	2 min	30"	30"	2 min	30"	30"	2 min	30"
Viola	Timbre	silencio	armónicos, cuerdas al aire, flautando, sul tasto	silencio	silencio	cuerda pisada, pizzicato, pizz. armónico, ord.	silencio	silencio	sul ponticello, spazzollatto, col legno batutto	silencio
	Ritmo		lentitud			lentitud hacia movimiento			movimiento extremo	
	Energía		poca tensión			menor tensión hacia mayor tensión			mucha tensión	
	Densidad Cronométrica		baja hacia alta			alta, desordenada, desmesurada			alta	
Pista	Canal 1: Efecto: delay	Viola	66%	solo delay	solo delay	1% a 99% dif. RL	solo delay	solo delay	99% a 1%	solo delay
	Canal 2	paisaje sonoro bosque solo	paisaje sonoro bosque solo	paisaje sonoro bosque solo	paisaje sonoro bosque solo	paisaje sonoro con intérprete en el video	paisaje sonoro bosque solo	paisaje sonoro bosque solo	paisaje sonoro bosque solo hacia silencio	silencio

Video		bosque solo		bosque, entra intérprete		bosque solo, transición a rojo	rojo
Luces sobre la intérprete		Tenue		Se ilumina intérprete en escena		Se ilumina intérprete en escena	

# “Tres cuadros” para viola, pista electroacústica y video

Compositor: Emiliano Terráneo

## Video-partitura<sup>1</sup>

### Indicaciones generales:

- Los criterios generales de ejecución son:
  - siempre legato
  - arco (no pizz., legno o dedos)
  - posición normal (no sul tasto ni sul ponticello)
  - presión de arco normal (no mucha presión ni flautando)
  - senza vibrato
- Los gestos pueden durar y repetirse lo que se desee mientras aparezcan en la pantalla
- La pantalla en blanco equivale al silencio, en el cual se recomienda escuchar lo que se va construyendo en la pista electroacústica.

### I. Construcción de un paisaje

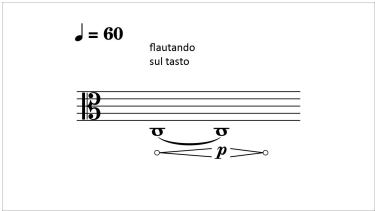
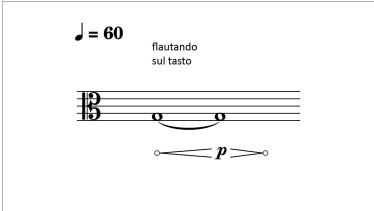
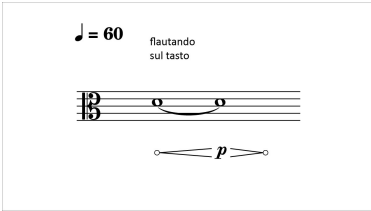
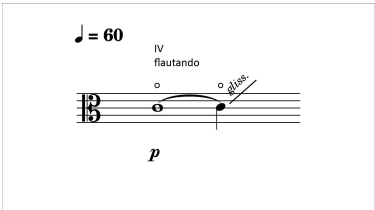
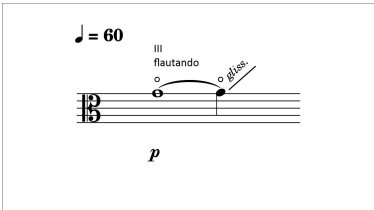
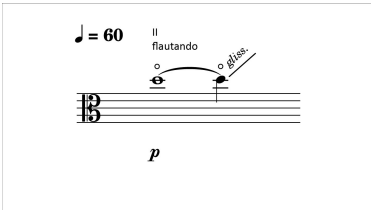
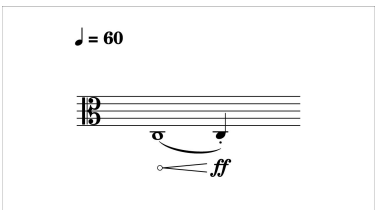
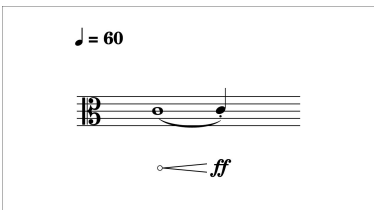
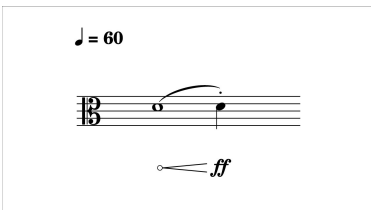
<sup>1</sup> Se detallan solo los gestos musicales a utilizar, no así su orden temporal.

## II. Recuerdo de un paisaje

♩ = 60

S.V. → M.V. *tr*

*p < f > pp*

♩ = 60

S.V. → M.V. *tr*

*p < f > pp*

♩ = 60

S.V. → M.V. *tr*

*p < f > pp*

♩ = 60

sul tasto

*p*

♩ = 60

sul tasto

*p*

♩ = 60

sul tasto

*p*

♩ = 60

*p*

♩ = 60

*p*

♩ = 60

*p*

## III. Destrucción de un paisaje

♩ = 60

P.N. → S.P.

*p < f > p*

♩ = 60

P.N. → S.P.

*p < f > p*

♩ = 60

P.N. → S.P.

*p < f > p*

muted strings  
spaziolatto

*f*

col legno batutto

*p - f*

chicharra

*f < fff*

♩

*fff*

muted strings  
pizz.

*fff*

percussion on the box with nails and fingers

*p - f*

**“Tres cuadros” para viola, pista electroacústica y video  
Compositor: Emiliano Terráneo**

**Video<sup>2</sup>**

**I.Construcción de un paisaje y II. Recuerdos de un paisaje**

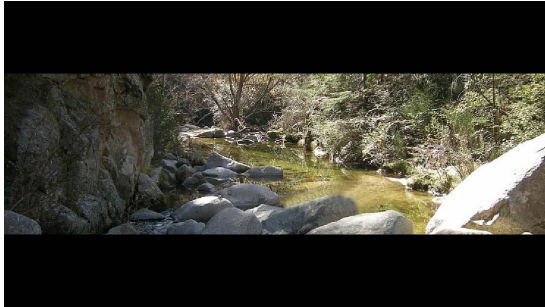

**III. Destrucción de un paisaje**



---

<sup>2</sup> Imágenes ilustrativas. El video será grabado junto a la intérprete durante el proceso creativo.





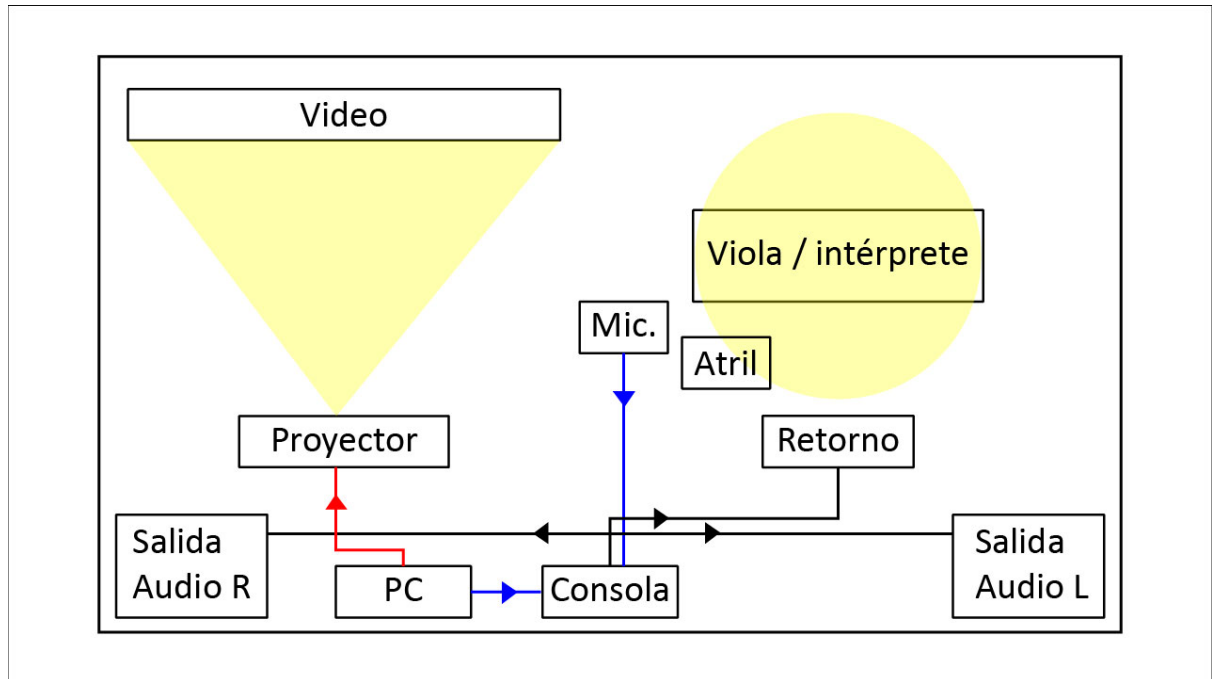

**“Tres cuadros” para viola, pista electroacústica y video**  
**Compositor: Emiliano Terráneo**

**Disposición espacial**



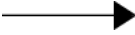

**“Tres cuadros” para viola, pista electroacústica y video**  
**Compositor: Emiliano Terráneo**

**Glosario**

<b>Signo</b>	<b>Indicación</b>
S.V.	Senza Vibrato
M.V.	Molto Vibrato
P.N.	Posición Normal
S.P.	Sul Ponticello
	Armónico Natural
	Armónico Artificial
	Nota lo más aguda posible
	Pizzicato Bartók
	Nota de duración indeterminada
	Transición entre una técnica y otra
	Continuar el gesto el tiempo que se desee
	Ejecutar de manera azarosa e indeterminada lo indicado dentro del rectángulo

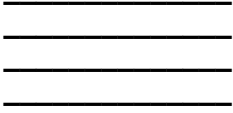

	Spazzolato
<i><b>p - f</b></i>	Variar entre las dinámicas indicadas
	Una línea: altura indeterminada
	Cuatro líneas: representan las cuerdas del instrumento