

Laura C. Aguilar / Manuel Alazraki / Carlos F. Primo

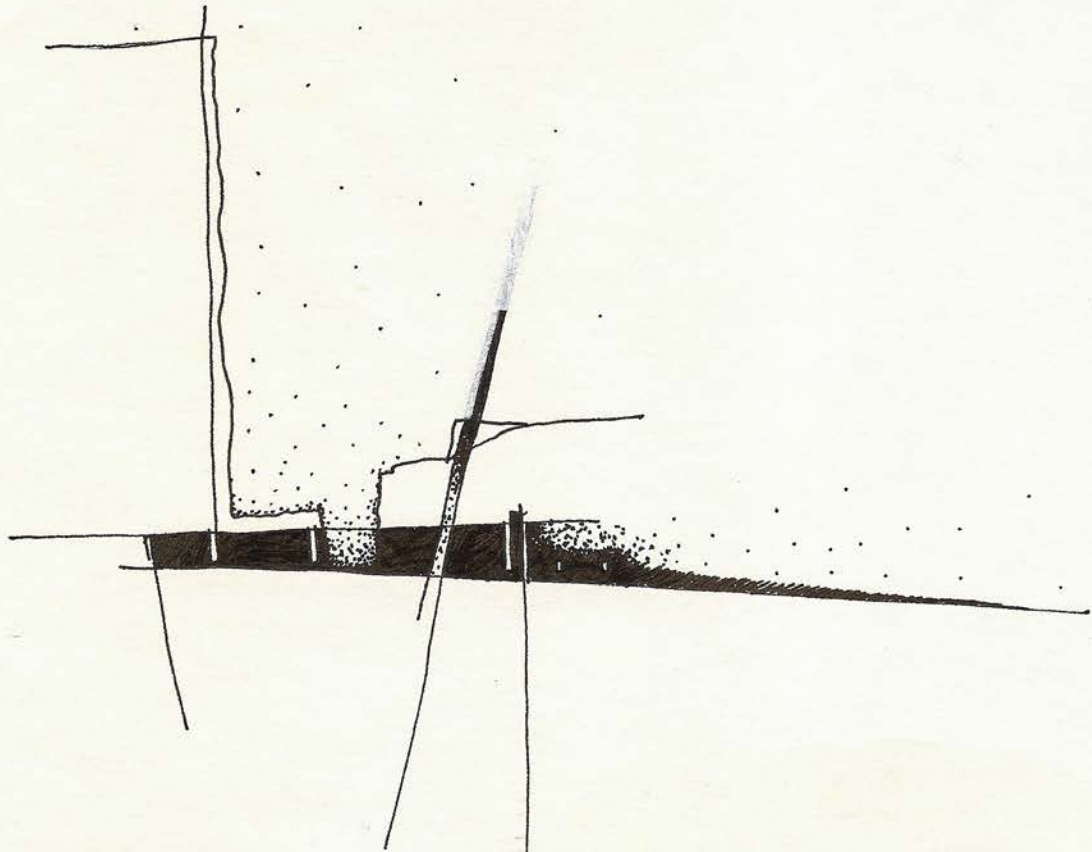

DESARROLLO  
HISTÓRICO  
DEL ESPACIO  
UNIVERSITARIO  
Y SU RELACIÓN  
CON LA CIUDAD

# DESARROLLO HISTÓRICO DEL ESPACIO PÚBLICO Y SU RELACIÓN CON LA CIUDAD

Laura C. Aguilar ; Manuel Alazraki ; Carlos F. Primo. -  
1a ed. - Córdoba 2013.

Editorial de la Facultad de Arquitectura, Urbanismo y Diseño  
de la Universidad Nacional de Córdoba

E-Book.

ISBN: 978-987-1494-38-5

1. Historia de la Arquitectura. I. Alazraki, Manuel II. Primo, Carlos F. III. Título  
CDD 720.09

Fecha de catalogación: 24/10/2013

Comité de referato:

Arq. Nora Gutierrez Crespo

Arq. Mariela Marchisio

## Índice

- Introducción
- La ciudad medieval y la tipología conventual.
- Humanismo, Reforma y Contrarreforma
- Primeros modelos universitarios de E. W.
- La universidad científica en el E. W. en Europa
- La Bauhaus (como nuevo método de enseñanza)
- El modelo multipolar contemporáneo y su inversión en la ciudad medieval.
- Modelos universitarios (teóricos)
- La Universidad Argentina

## Introducción:

Cuando surgieron las universidades, en los siglos XII y XIII, carecían de medios materiales, los universitarios de Medicina echaron mano de iglesias y claustros, los que los tomaron en alfiler y reducidos urbanos donde reunirse para tomar "lecciones" ya que carecían de recinto propio y definido. La aparición de éstas, se explica entre otros factores, por el Renacimiento urbanístico de la Edad Media.

En el siglo XIV se construyeron las primeras edificaciones universitarias, concebidas para el efecto académico.

En el siglo XV, la riqueza material de las universidades habían aumentado, gracias a los edificios fueron dotados especialmente. Al finalizar el siglo por todas partes se encuentran bibliotecas universitarias.

El tipo de arquitectura para universidades del continente europeo se desarrolló durante el siglo XVI: fue una gran manzana, alta en el tejido urbano, con un patio cuadrado rodeado de galerías de uno o dos pisos. Cuando se fundaron las universidades del nuevo mundo, a manera de las europeas, tuvieron como cuna: Claustros, iglesias, conventos.

El siglo XVI fue la edad de la anatomía, aparece el microscopio, y se escriben los primeros tratados. Las instituciones emprendieron, entonces la renovación de la educación médica.

A principios del siglo XVII Bacon, ofreció un esquema que dividía a la ciencia en tres partes: La historia natural, La historia de las curiosidades, y maravillas de la naturaleza y la historia de las alteraciones que el hombre produce en la cosa natural. Es quizás el primero en introducir el concepto del laboratorio tal como conocíamos inducen a cambios en la concepción física de la universidad. La ciencia natural, a la cual en este siglo se le comenzó a dar importancia, eran ciencias competidoras de las artes liberales durante los siglos XVIII y XIX.

Los primeros esquemas educativos de E.E.U.U fueron importados de Gran Bretaña (como el plan de Harvard y el Nassau Hall de Princeton) estos se convirtieron a su vez en prototipos de otros que agregaron además residencias y las actividades deportivas.

En el siglo XIX el estilo académico de la universidad Alemana y Europea ganó la admiración de los norteamericanos, quienes la imitaron en su campus.

Después de la segunda guerra mundial, la polifacética distribución del campus, vieron surgir en ellas, novedosas construcciones, obra de los arquitectos más famosos del mundo. Fue el triunfo de lo Moderno sobre el variado eclecticismo arquitectónico del XIX.

En nuestros días muchas universidades, continúan en uso de sus viejos edificios, otros dividen los usos funcionales para lo académico y lo científico.

Nuestro siglo ha exigido crear dentro de todos de vías y circulaciones, con campus, diversidad y pluralidad de edificios para diversas facultades y funciones.

## La ciudad Medieval y la tipología conventual...

La relación entre la ciudad y la universidad a fines del siglo XI depende del lugar donde se desarrolla la tipología.

En Italia, tanto en Viena como en Bolonia, se verifica una estrecha relación con los tejidos.

En Francia, se invierte una organización de edificios superior en los monasterios aislados (figura 1), el resto de las escuelas, más importantes, eran en parte de Catedral como las de Chartres, Orléans y París, tenían una fama que superó los confines locales.

De la planimetría de la ciudad de París (1300 d.c) se puede observar como la gran parte de los edificios universitarios se ubicaban en la orilla izquierda del Sena, consideraciones análogas se aprecian en la planimetría de Bolonia (figura no 2)

Podemos entonces afirmar que en la Europa continental, la reorganización de la cultura medieval y su equipar cultural es un fenómeno netamente urbano, el tipo edilicio utilizado es el monástico transportado a la ciudad, dado el carácter humanístico y teológico de los estudios.

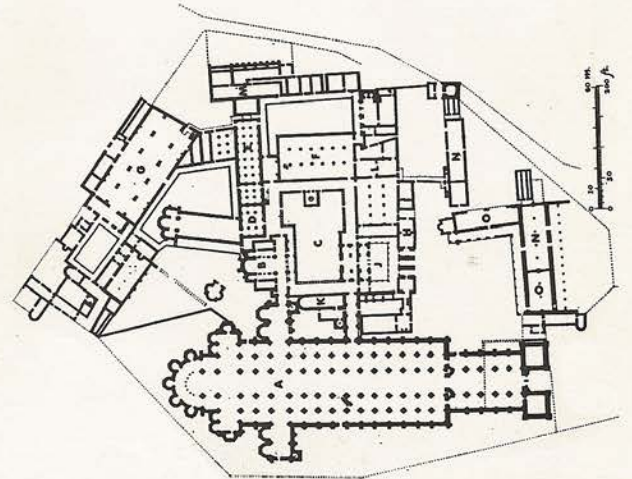
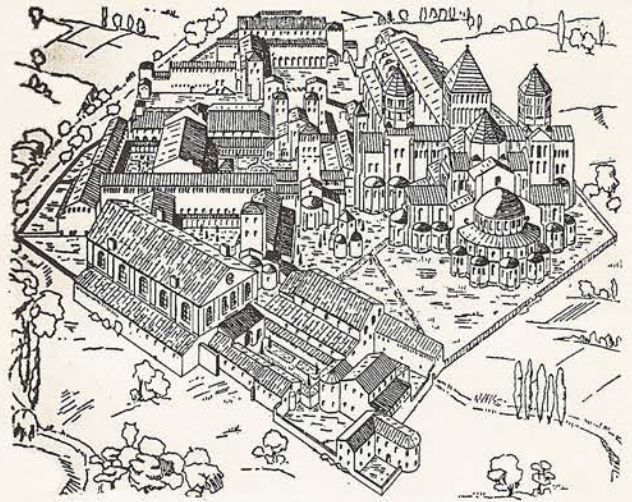
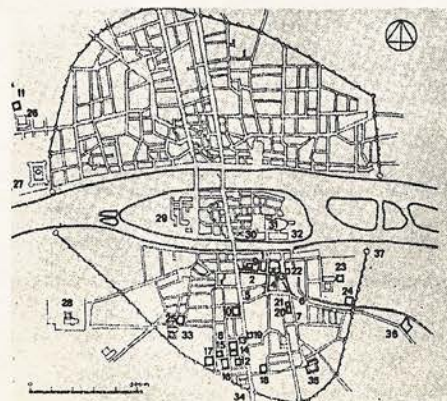

Fig. 1 : Abadía Benedictina de Cluny en 1154 . Planta y Vista aerea

Fig 2 : Ciudad de París en el 1300, se observa ya ubicación de las universidades en las margenes del Sena. Planta



En la relación entre universidad y ciudad en Gran Bretaña, el concepto que prevalece no es aquel de crecimiento de la ciudad sino el de formación de las clases dirigentes londinenses.

Los primeros cambios fueron fundados en el siglo XIII en Oxford y Cambridge, se trataba de estructuras educativas artificiales apoyadas en pequeños núcleos urbanos, con herencia de la estructura abacial.

En Cambridge se aprecia una sucesión regular de corte cuadrado y la capilla está puesta generalmente al lado del corte principal (figura 3) este esquema de organización no va a ser puesto en discusión durante casi cuatro siglos.

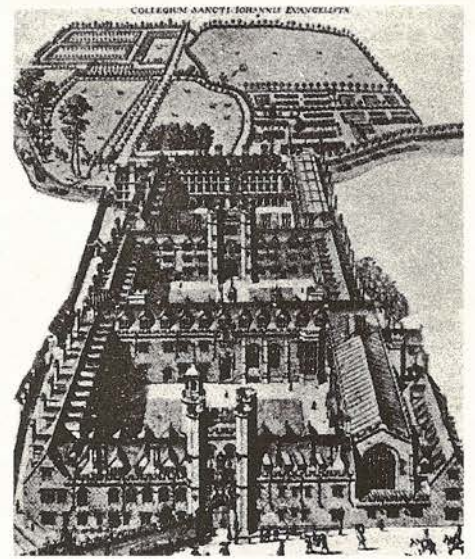

Fig. 3: Cambridge en el siglo XVII planimetría y vista general

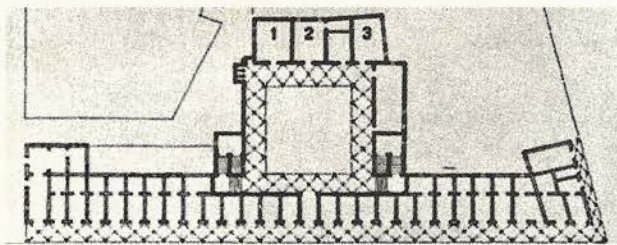

Fig 4: Arco cuadrado de Bolonia por A. Terribilia en 1562 Planta y Vista.

### Humanismo Reforma y Contrarreforma.

Durante el siglo XVI se refuerzan las estructuras universitarias en toda Europa.

En Italia se asiste a la consolidación de la característica urbana de las instituciones universitarias.

En el arco cuadrado de Bolonia (1562) se abandona la tipología conventual para utilizar la de Palacio, colocado en el interior de un espacio abierto que aloja en el plano de la calle, negocio, fuente de crédito para la misma institución (figura nº 4)

En el palacio de la Sapienza se verifica la transición, propia del edificio eclesial.

La disposición de tres naves (donde se ven enfiladas las aulas), donde la central es a cielo abierto y las laterales abovedadas, las aulas dispuestas como capilla lateral. El altar mayor está ocupado por la iglesia barroca de Sant'Ivo (figura nº 5)

Fig 5: Capilla de Sant'Ivo. Completamiento realizado por Bonomini Planta y Vista

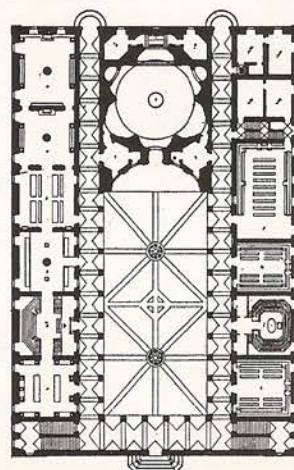

En Alemania a causa de la mayor independencia cultural, legado de la Reforma Literaria y del crecimiento económico, también se verifica el reorgnamiento de la estructura universitaria. Retomando de manera ejemplar la tipología con ventral demortando una extraordinaria vitalidad de este modelo.

En Altdorf (1571), la parte habitada se apoya en las murallas de la ciudad. El complejo constituye una excepción en el interior del tejido residencial minucioso. No se pone como un emergente monumental, pero sí como una zona distinta apartado de la ciudad que lo contiene (figura nº 6)

Fig 6: Ciudad de Altdorf vista aerea

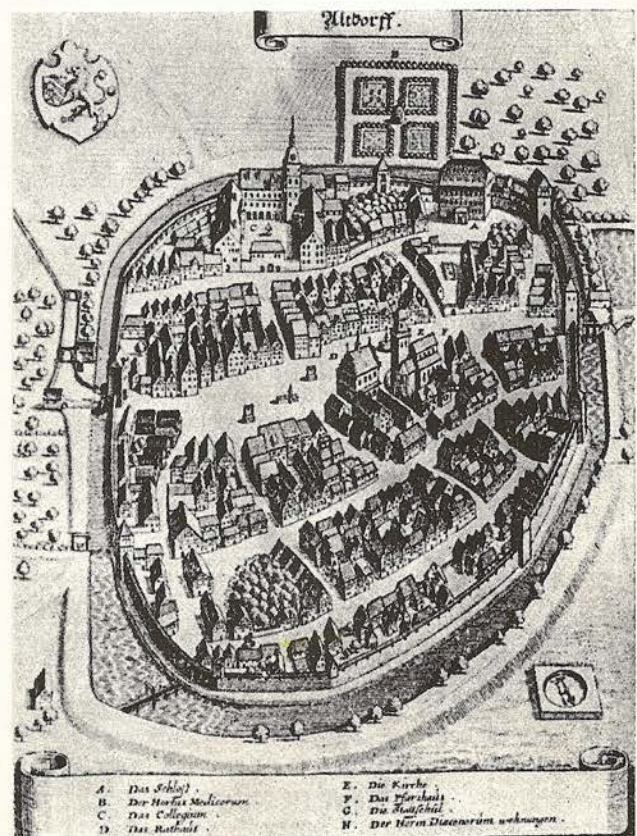



Primeros modelos Universitarios Estado Unidoses

El florecimiento de la Universidad en E.E.U.U. tiene su comienzo en 1677, con la construcción de Harvard Hall y el Masschusetts Hall, con lo cual se completa el primer campus americano (figura nº 7)  
La referencia obligada eran los colegios universitarios de Oxford, tal referencia era limitada por la disposición de los edificios y la relación con la ciudad.  
En realidad la tipología edilicia era un tipo de edificio aislado, con cuerpo de fábrica.

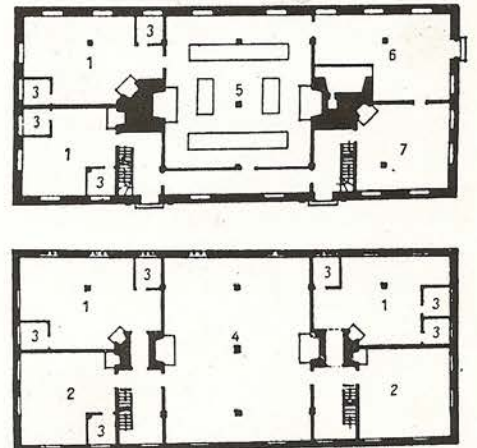

Fig 7: Harvard Hall (1677)  
1 Cámara de estudiante 2 Cámara de tutores 3 Estudio 4 Biblioteca  
5 Hall 6 cocina 7 despensa.  
planta y vista.



Tomás Jefferson realiza entre los años 1817 a 1826 la Universidad de Virginia (sobre el filo del Humintino y la academia) se trata de un pequeño alojamiento reparado para cada grupo de estudiante, un local para la clase y dos recámaras para ellos mismos. A esto se agrega los alojamientos para una parte de los estudiantes, se abren sobre una calle cubierta, que une toda la ciudad que miran a una plaza verde y arbolada. También aquí se ve una arquitectura de pabellones, pero más cerrada y de tipo casi urbano. Avilada de la ciudad (figura n° 8).

Es este un modelo propio, con profunda diferencia de los modelos aristocráticos y cerrados de los colegios británicos, que tomó gran prestigio y fue desarrollado por largo tiempo en E. E. U. U.

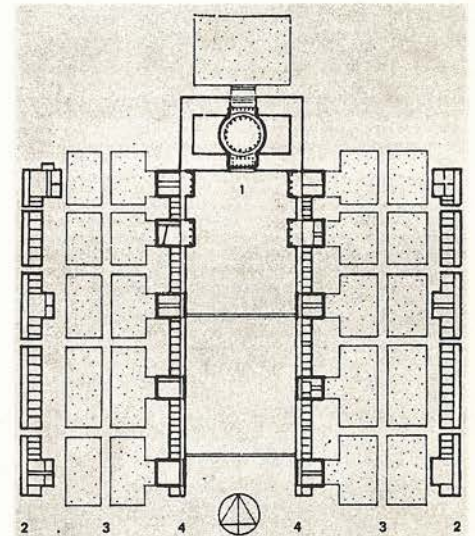
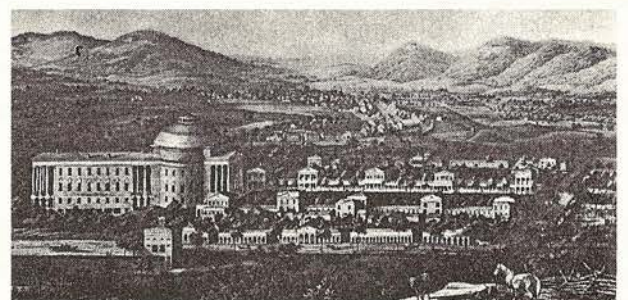

Fig 8: Universidad de la ciudad de Virginia de T. Jefferson.  
 1 Aula Magna 2 Habitaciones de profesores y estudiantes 3 Jardines  
 4 Aulas. Planta y Vista



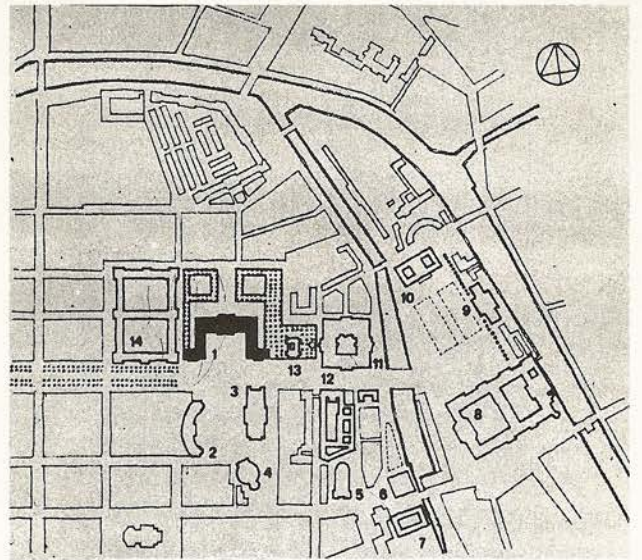

Fig 9 : Centro urbano de Berlín  
 1 Universidad 2 Biblioteca  
 12 Palacio Real 14 Academia de Ciencias

La Universidad científica en el 800 en Europa:

A mediados del 800 en Francia y Alemania se producen importantes innovaciones destinadas a cambiar radicalmente, la tipología edilicia, para la Universidad.

Mientras en Francia existe una neta prevalectancia de la Academia, Alemania es un lugar de formación científica, y transformada su estructura en laica y estatal.

La Universidad se vuelve así, un monumento urbano, símbolo del creciente nivel de poder de la nación.

La Universidad de Berlín y de Viena surgen en el centro urbano, como parte de un tejido monumental directamente representativa del poder político. (figuras no 9 y 10)

Fig 10 : Universidad de Viena edificada en 1873 por Max Von Fintel. Planta y Vista.

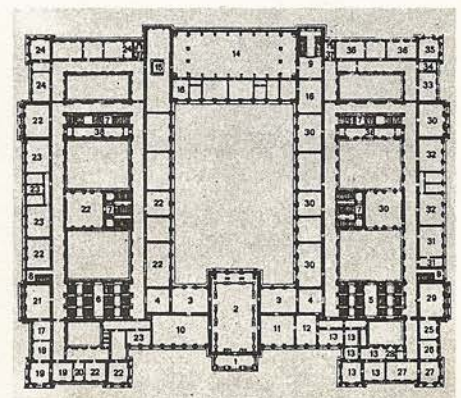

□ esfuerzo por adecuar la tipología edilicia a la compleja exigencia de la Universidad científica, llevan a un tipo nuevo de tejido universitario articulado en babilonías, bien representado en la Universidad Científica de Estrasburgo (1828) (figura no 11). Esto originaría el modelo sobre el cual en nuestro siglo se verán edificar las ciudades de los estudios de Milán y Roma.

Fig 11: Univ. Científica de Estrasburgo. Babilonías interiores en el verde. Planta.

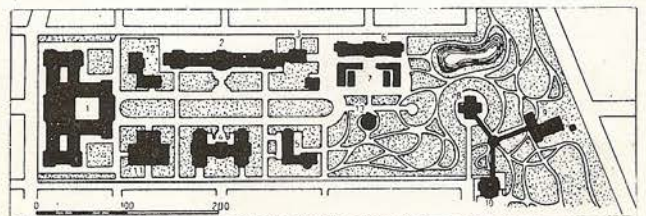

## La Bauhaus

Es el resultado de la fusión de la antigua Escuela Superior de Arte y Oficio del Gran Ducado de Sajonia.

En su manifiesto y primer programa difundido por Gropius, aparecen ya los dos ideas fundamentales del nuevo proyecto.

1 Entre artista y artesano no hay ninguna diferencia sustancial

2 En la nueva actividad constructora del futuro confluirán la pintura y la escultura con la arquitectura:

Considerar que todo el espectro de lo diseñado donde el objeto cotidiano más pequeño a la arquitectura y la ciudad, constituiría un continuo homogéneo que podía ser abordado con el mismo método, independiente de la escala y del contexto, fue su mayor utopía.

Fig. 12 : Bauhaus en Dessau (1925-26)  
diseño Walter Gropius planta y vista.

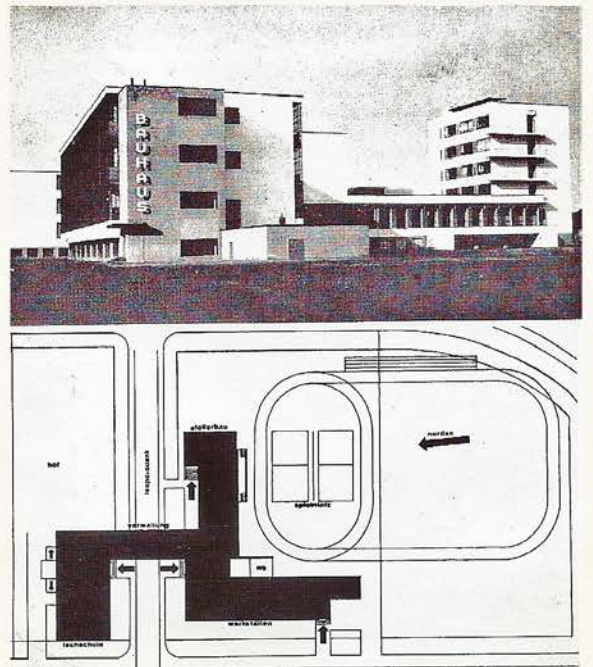

En cuanto al edificio, su actitud anti-monumental en una arquitectura que es al mismo tiempo taller y escuela, y que pretende dar forma al ideal del trabajo como educación, coincide con la actitud urbanística.

La Bauhaus, considerando como en un modo plástico se invertaba "en" y necesitaba de un nudo complementario de calles y de múltiples puntos de vista. Solo mediante esto era posible captar todo su valor espacial, indudablemente concebido y proyectado en los términos de la llamada cuarta dimensión.

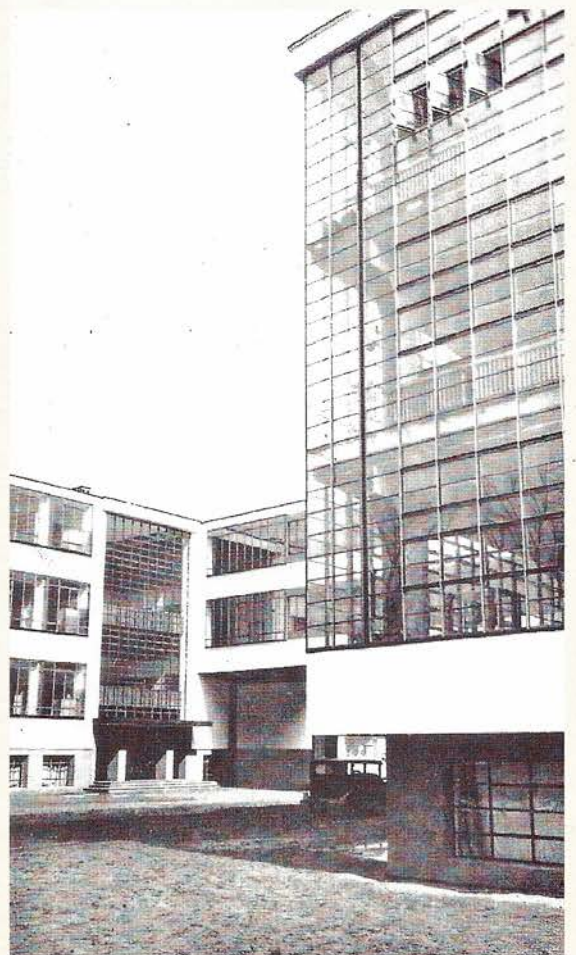
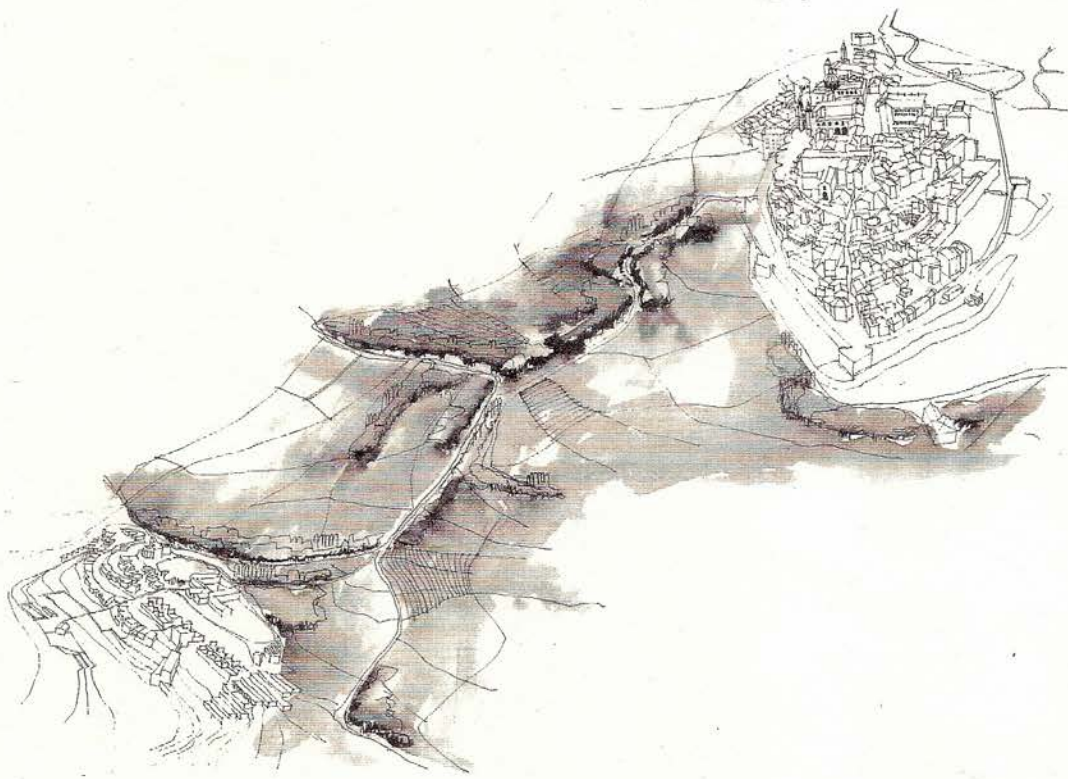

Fig 13: Bauhaus, vista de los talleres



Intervenciones coordinadas:

- . Complejo universitario en la afueras de la ciudad ...
- . Restauración de obras del centro histórico: Teatro / Anzú, mercado, (espacio urbano más grande de la ciudad) ...

Se genera sobre el eje Norte-Sur  
que conecta Rimini con Ravenna, a lo  
de se orientan los edificios institucio-  
cionales:

Palacio Ducal..  
Catedral...

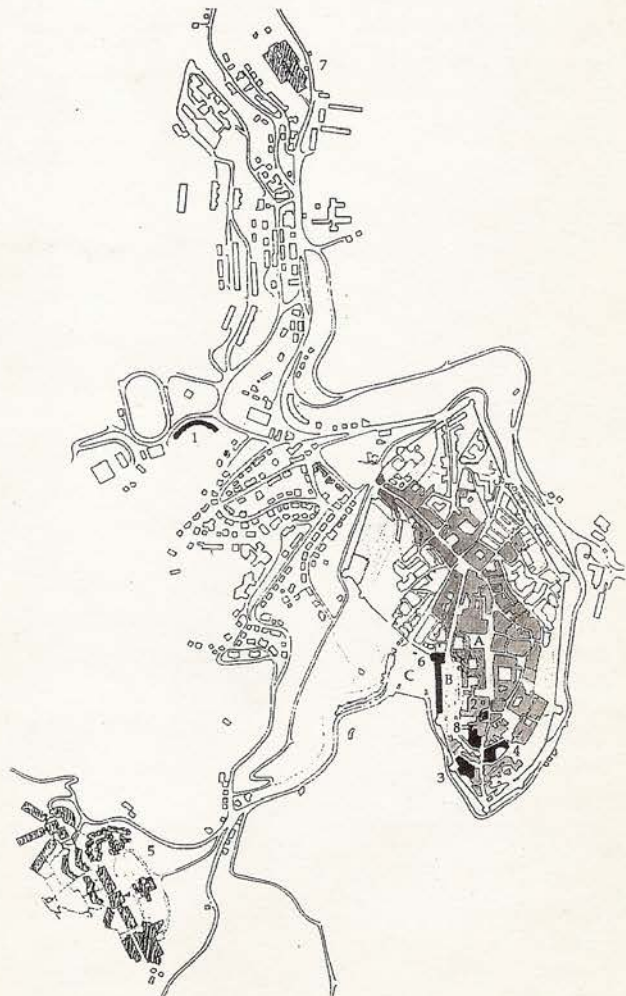

Giulio Carlo realiza el plan  
maestro con intervenciones coordi-  
nadas,....



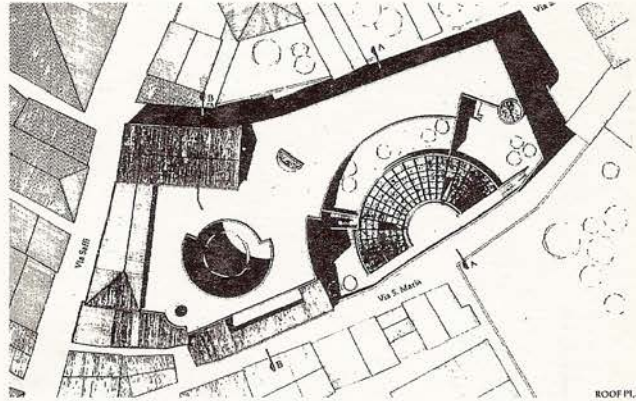

### La facultad del Magisterio

Antiguo convento del siglo XIX, se encuentra en el sector sur de la ciudad, caracterizado por edificación de 1600 y 1700.

Los exteriores fueron preservados y los interiores renovados, de manera de no cambiar la fachada de la ciudad. Fue una escala institucional lo que permitió acomodar la actividad universitaria.

El anfiteatro retoma la idea original del lugar que ocupó. Desde la afuera de la ciudad se destaca el vacío dentro de la compactidad de la trama ladrillera de la ciudad.



### Maquiterio

Intervenciones sobre construcciones preexistentes, rescatando el espíritu de las construcciones demolidas y del verde. Preferencia al borde exterior de la manzana para no alterar el tejido urbano, el interior es totalmente renovado.

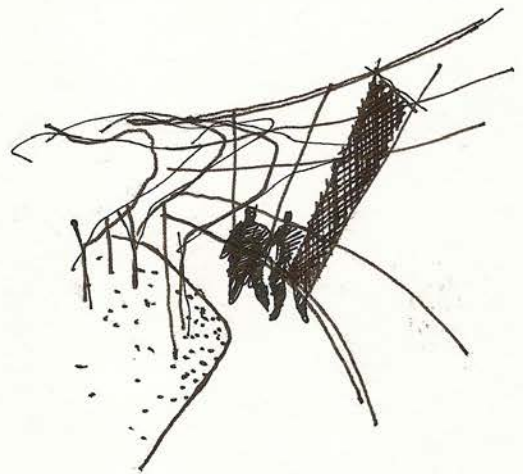
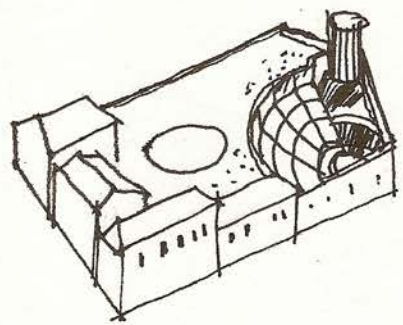
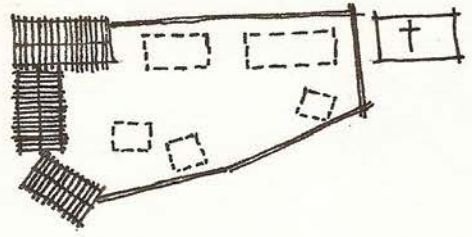

Diferenciación de las actividades importantes del programa a través de formas fuertes que se distinguen de la estética de la ciudad vieja

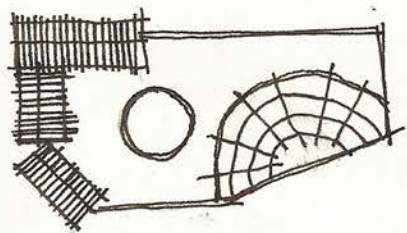

Situación de la forma en relación a la  
función:  
el círculo tiene vocación de "lugar de  
reunión"...

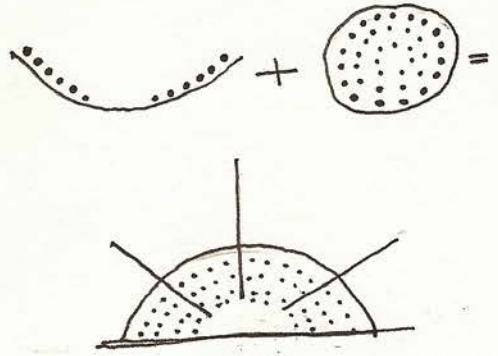

Linea vertical magisterio...

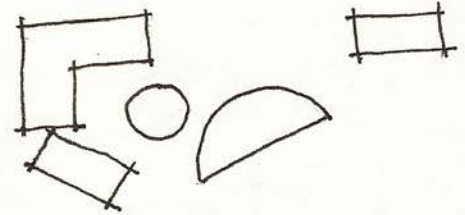

Convento de la Dominica . L. Kahn.

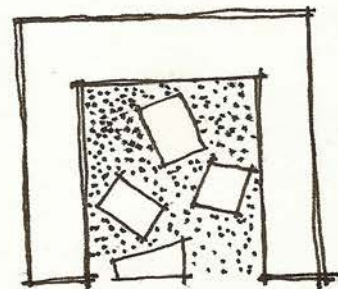

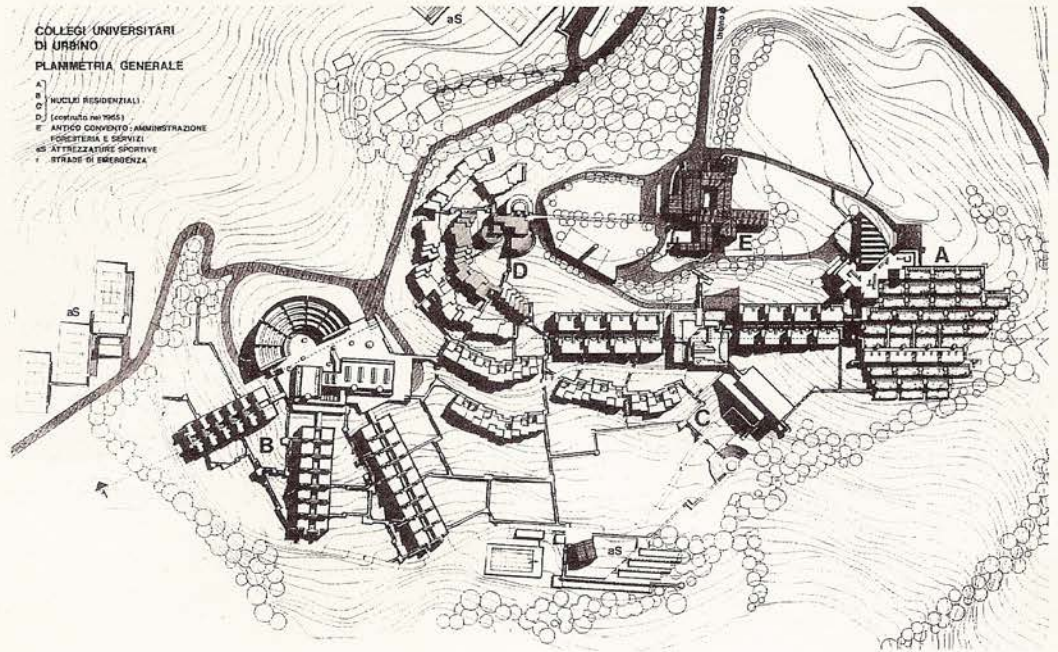

Collegio Universitario (en la afuera de la ciudad de Ursino)

La ciudad está al fondo, los edificios debían estar fuera, porque de lo contrario la población del centro histórico, hubiera sido reemplazado por los estudiantes: se trata de interpretar, repetir la articulación de los espacios, la cualidad de los espacios de la ciudad y restituir su esencia espacial.

A medida que aumentaba el número de estudiantes, se necesitaban espacios más grandes, como en una ciudad, espacios comunes para distintos usos, salas teatrales, locales comerciales, plazas, restaurantes, etc..



Colegio

1 Antiguo monasterio Capuchino ahora ay  
rilo de ancianos. De Carlo vincula el auto  
con la zona comercial del colegio

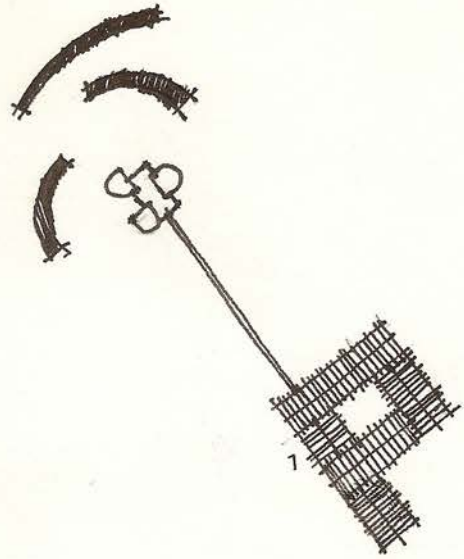

Realiza el concepto de la misma forma que  
está hecha la ciudad. Las habitaciones se  
acomodan al terreno.  
No están en la montaña, sino que son de  
la montaña

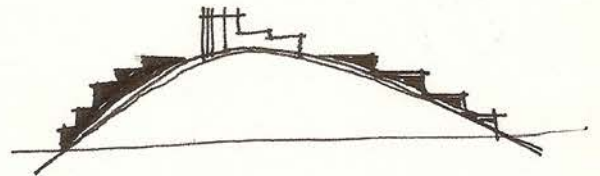

1 Espacios servidos en distintos niveles  
2 Espacios servicios  
4 Teatro lectura

Conecta con los servicios la área más  
importante de edificio.

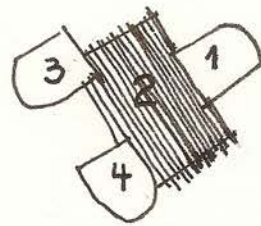

La forma cóncava del corte de la vivienda brinda privacidad a cada núcleo individual, agregando además espacio de expansión.

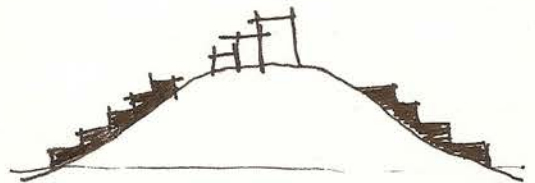

Dinámica centrífuga...  
Idea de crecimiento (similar a la ciudad)  
Dado alrededor de un único foco central.

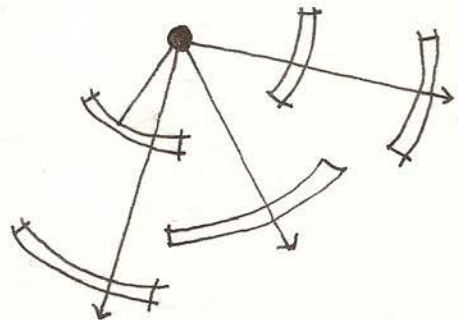

## Modelo Universitario (teórico)

### Campus

Esta completamente separado de la ciudad y su relación con ella consiste en usarla. Pero la relación del campus (verdaderamente es con otros campus).

El campus es concebido como una estructura especializada.

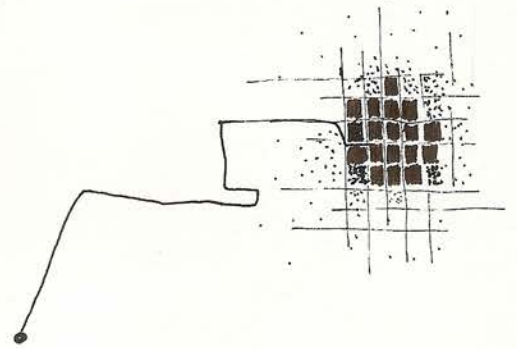

### Ciudad Universitaria

Es un tipo de universidad europea, se caracteriza por ser el hito central de la ciudad, ésta la rodea.

La Universidad es la ciudad que no existe por sí misma.

La cultura como hecho objetivo debe proceder por su cuenta y la universidad debe transformar la cultura con su aporte.

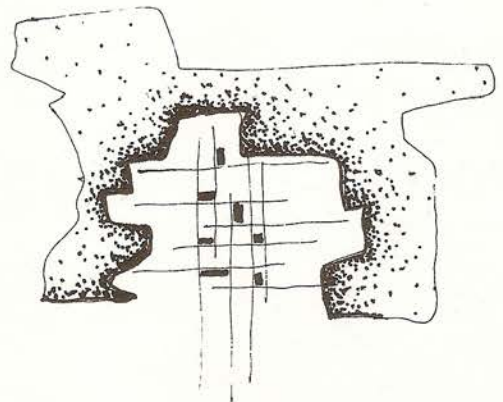

### Universidad Desagregada

La ciudad, y dentro de ella pedazos de universidad.  
Las facultades están desagregadas, se pone en relación con la ciudad (la universidad).

A veces no se da un verdadero contacto con la ciudad, creyendo una situación similar a la del campus.

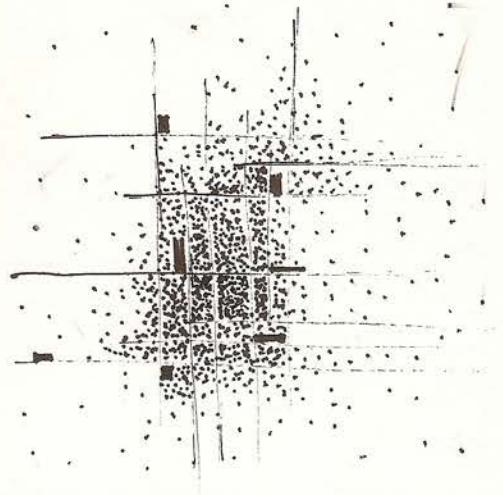

### Universidad Multipolar

a) Polo central: tiene lugar la conceptualización y la explotación técnica de los problemas con instrumentos de alta especialización

b) Polo periférico: donde se hace la traducción de lo que ha sido elaborado en los primeros y recepción de lo que ocurre en el mundo circundante.

c) Polo intermedio: centro de servicios que pueden ser usados con temporalidad por los grupos universitarios y la ciudad (gimnasio, biblioteca, aula)

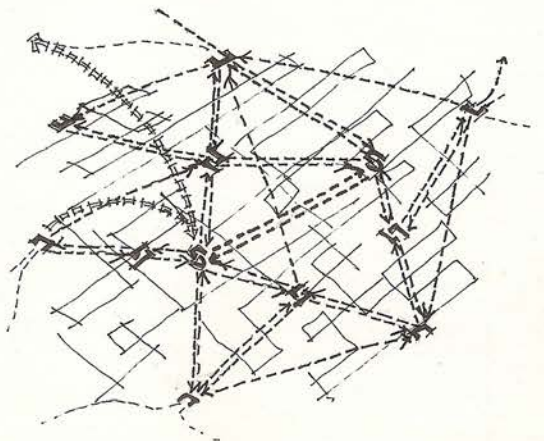



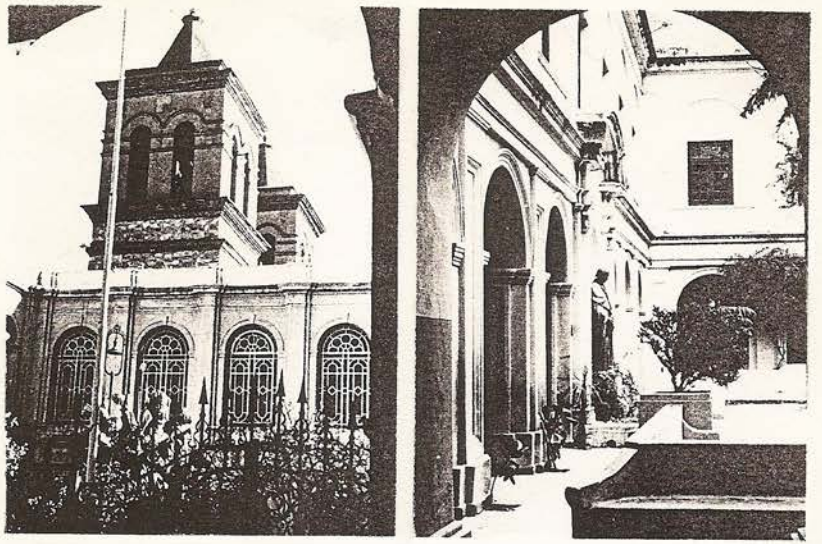

### La Universidad Argentina

La manzana que primitivamente había sido señalada para "convoyto de monjas", fue adjudicada por el Cabildo a los padres de la Compañía de Jesús en 1599.

Los jesuitas trasladaron a dicho sitio la escuela de primera letra, el noviciado y el convento o seminario. Fundan en esa época el Colegio Máximo, el que habría de ser la base de la Universidad. Un plano de 1748 muestra las construcciones realizadas, hasta ese entonces, cuyo esquema era el del patio rodeado de galería a la cual daban la distinta dependencia.

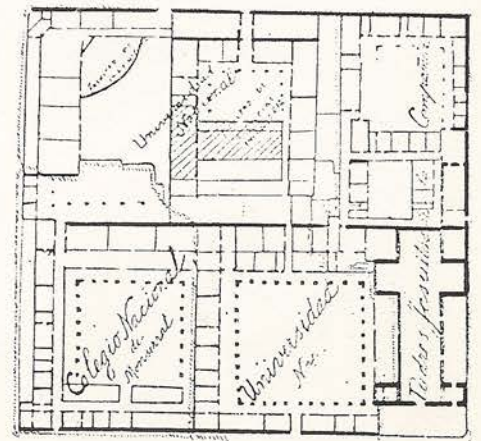

Las primeras redes fueron  
desarrolladas sobre la base del  
prestigio social y académi-  
co de ciertas carreras tra-  
dicionales. Cada una de ellas  
fue diseñada según la red  
estilística de lo revival,  
a lo cual se atribuía la  
representatividad de ese  
prestigio social y acadé-  
mico.

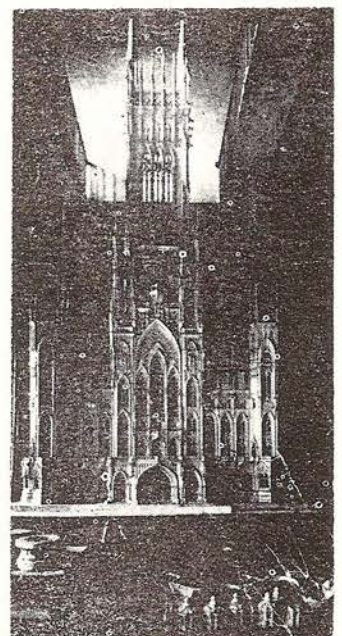
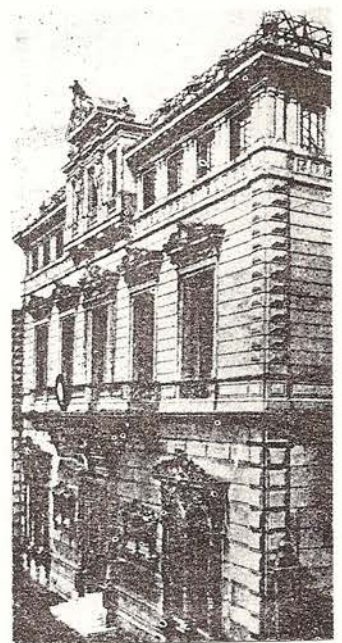

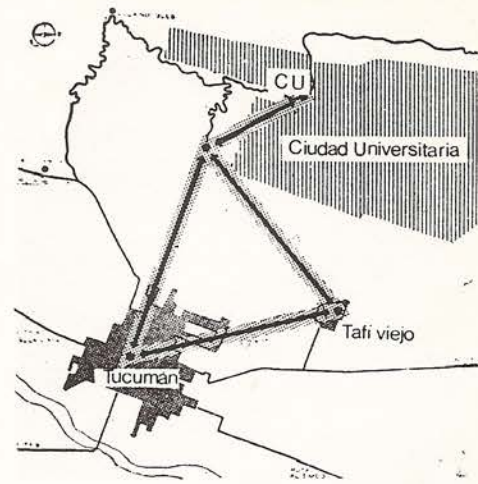

La etapa inmediatamente posterior está representada por el primer intento de reunir en un conjunto los edificios aislados para lograr la "Ciudad Universitaria". La polémica sobre departamentalización aportó sus contradicciones al proceso de diseño de los edificios universitarios. Estos fueron generados sobre la base de tramas circulatorias y de una clasificación analítica de tipologías espaciales que se insertan en esa trama.



Los países de alto desarrollo tecnológico crearon su modelo propio: el "hipercampus". Mientras en el resto del mundo se iban realizando, América Latina debió abandonarlas a medio camino.

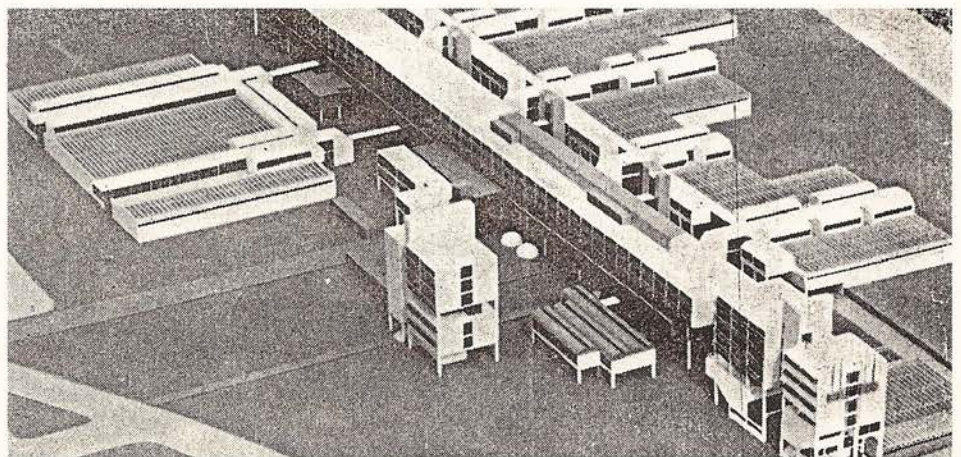

## Bibliografía

- La planta física Universitaria en la historia de la Arquitectura, Alfonso Borrero Cabal (Proa 348, Bogotá 1986)
- Universidad, Institución y Ambiente, Ludovico Quaroni (Cavabeta 423, Marzo 1977)
- Historia de la Arquitectura Contemporánea Renato De Fusco (Madrid 1981)
- Bauhaus, 75 años después... J. Antonio Cortez (Arquitectura Viva n° 37, 1994)
- Giancarlo de Carlo, Zuchi Benedict (Oxford: Butterworth Heinemann 1992)
- Arquitectura Contemporánea Giancarlo de Carlo (Italia 1992)
- Conferencia II foro Internacional de Córdoba Giancarlo de Carlo (Notas desde el sur n° 2, Cba 1993)
- La manzana Jerárquica Horacio Anselmi (El Patrimonio arquitectónico de los Arg. n° 3)
- Arquitectura para la Universidad J. Etlin y A. Varzi (Summa n° 83, Nov 1974)

Este trabajo fue realizado originalmente durante el año 1995, como parte integral de la tesis de grado de los autores, en la Facultad de Arquitectura y Urbanismo de la Universidad Nacional de Córdoba bajo el título: "Universidad Nacional de Villa María, Córdoba, Argentina".

Es reflejo de un particular momento tecnológico en el medio académico, y su construcción está a caballo entre lo analógico y lo digital. Para elaborar el documento se utilizó papel obra de 90grs en el que manualmente se trazaron a lápiz los renglones previstos para el texto, si se presta atención puede descubrirse en algunos sectores los rastros de esta técnica, sobre estas líneas Laura trazo a mano caligráficamente los textos.

Muchos de los gráficos planteados fueron copiados de los libros consignados en la bibliografía mediante fotocopiadoras "laser" (este era el método más avanzado y preciso del momento) luego estas copias serían recortadas y pegadas sobre el mismo papel obra para completar la composición. Sin embargo los gráficos más interesantes (también de puño de Laura) son los esquemas conceptuales realizados directamente sobre el papel y los croquis que se realizaron en mayor tamaño y que fueron reducidos al copiarlos al papel obra, en la fotocopiadora laser. Puede observarse una trama particular de pixelado geométrico lograda a partir de este método. La búsqueda bibliográfica fue también realizada integralmente de manera tradicional en la biblioteca de la F.A.U.D - U.N.C, muchos de los libros y revistas utilizados ya no se encuentran disponibles y son difíciles de conseguir.

El trabajo en papel, se escaneo a una resolución de 300ppp y se retocaron los detalles digitalmente mediante un software de procesamiento de imágenes para estabilizar las diferencias de tono que los diferentes papeles fueron tomando a través del tiempo y para quitar pequeñas marcas de polvo y arañazos producto de la conservación en estos 18 años.

Manuel Alazraki - editor digital

