



# MÚLTIPLO

---

## ARQUITECTURA PARA LA EDUCACIÓN

PRESENTACIÓN DE TESIS DE GRADO  
ANA SOFÍA LEZCANO PALACIOS

PROF. TITULAR: ARQ. CARLO BARBARESSI  
PROF. ADJUNTO: ARQ. ADOLFO MONDEJAR

PROF. ADJUNTA: ARQ. ANA ETKIN  
PROF. ASISTENTE: ARQ. LEANDRO PIAZZI



# #CAPÍTULO 1

TEMA - PROBLEMA

# # PROBLEMA

Deserción escolar

# TEMA



# Menos oportunidades laborales





# T E M A

Acercar a los jóvenes y  
niños a la lectura

P R O B L E M A



# Módulo educativo flexible

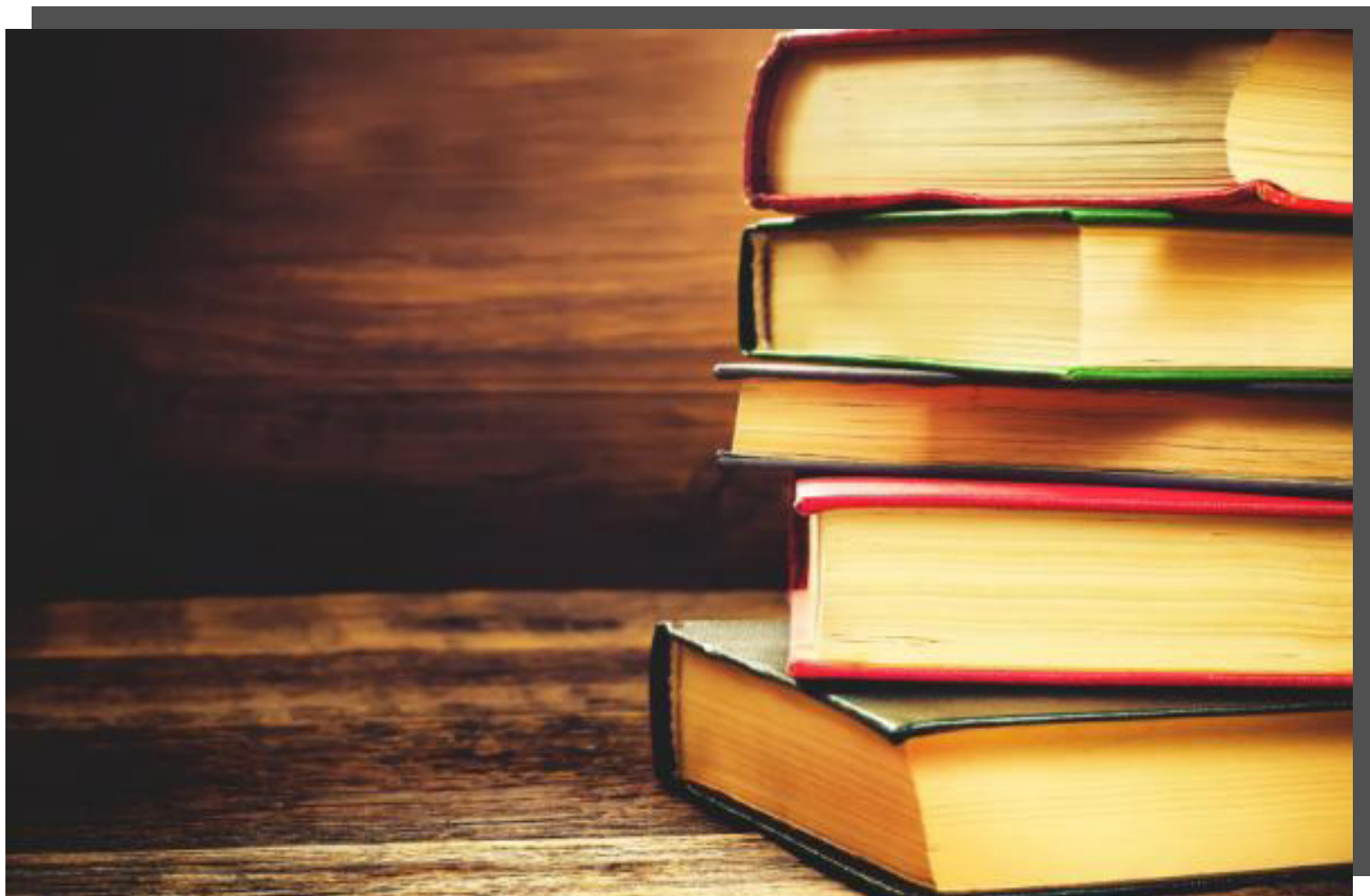

# #CAPÍTULO 2

JUSTIFICACIÓN

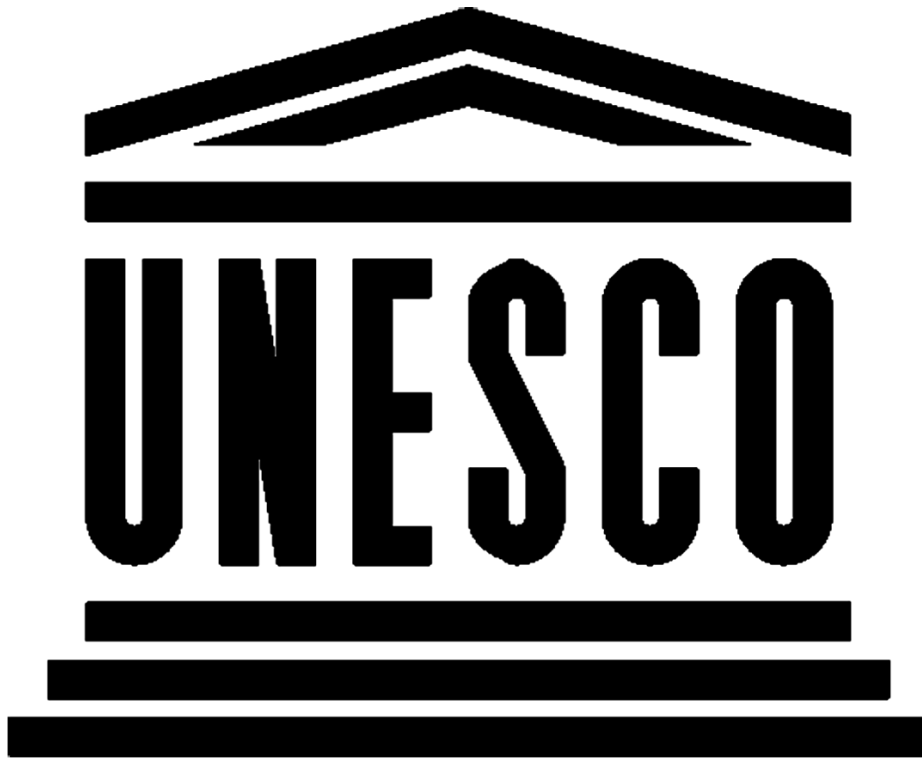

## ¿POR QUÉ?

MISIÓN: Contribuir al desarrollo integral de los miembros de una comunidad activa y a su propia identidad, actuando como puente entre la cultura acumulada y el libre acceso a la información, el conocimiento y la recreación.

# ¿QUÉ ES?

- Favorece la maduración personal
- Potencia las relaciones sociales
- Mejora la autoestima
- Facilita el proceso de inserción social
- Ayuda a adoptar una actitud crítica.
- Tiene una influencia positiva sobre el empleo

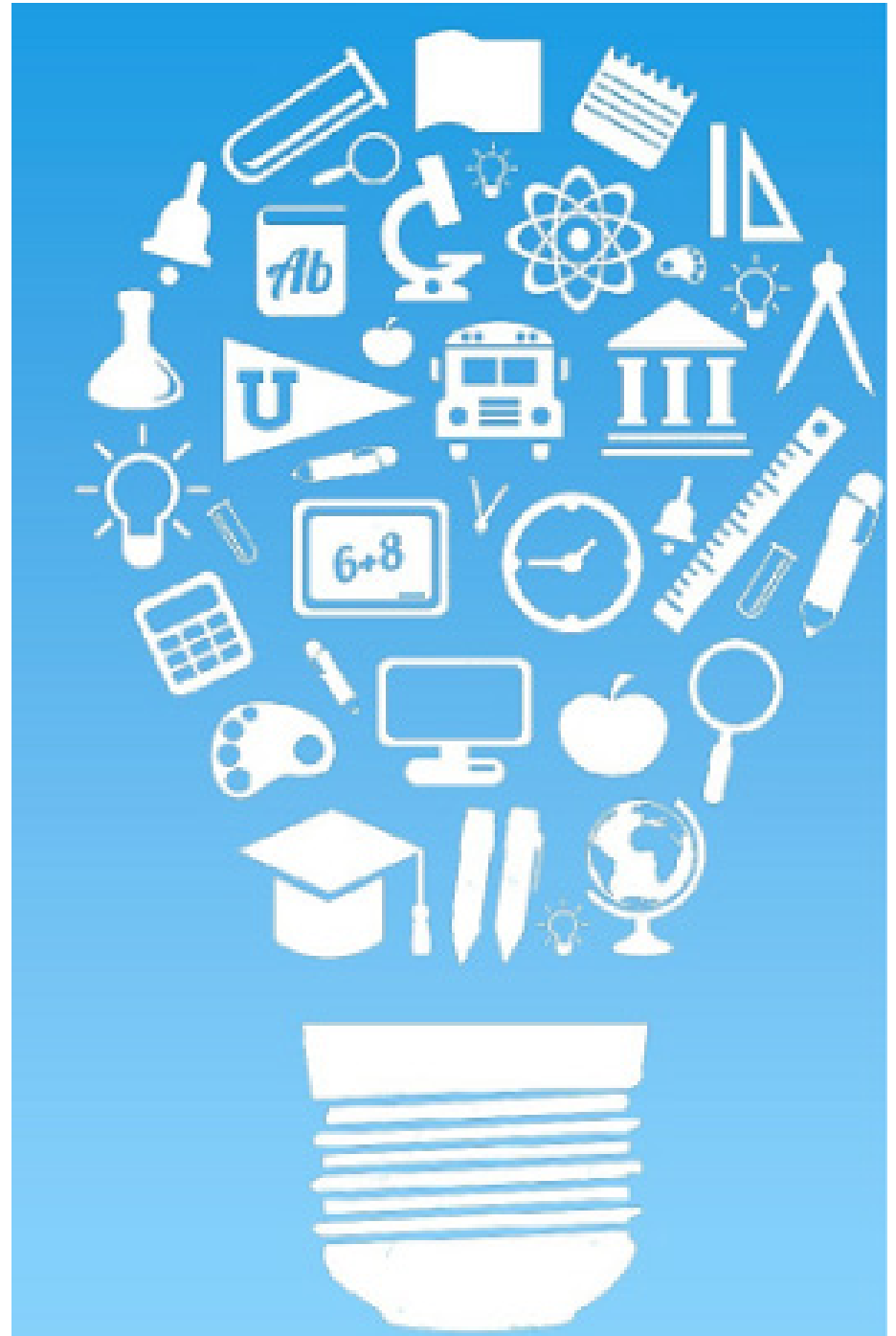



# ¿ QUI E N E S ?

## Nativos Digitales en la Educación

Brecha tecnológica que divide a las generaciones digitales entre inmigrantes (docentes) y nativos (estudiantes).

# ¿ C Ó M O ?

- Debe ser flexible
- Debe promover la igualdad, la justicia, la cooperación y la ayuda humanitaria
- Debe insistir en el modelo de desarrollo sustentable





SABADO 12  
DENOVEMBRE  
17 HORAS.  
PLAZA DEL MERCADO

# 10 AÑOS DE SER VECINOS/AS

MUSICA  
TEATRO  
ACTIVIDADES  
AMISTAD



## ¿ D Ó N D E ?

El Barrio San Vicente es uno de los barrios más tradicionales de la ciudad y posee un alto valor patrimonial.



# ¿ PARA QUÉ ?

- Rescatar la cultura barrial de San Vicente
- Promover el conocimiento
- Favorecer la mixtura de actividades
- Reforzar el sentido de pertenencia y el valor simbólico de los vecinos

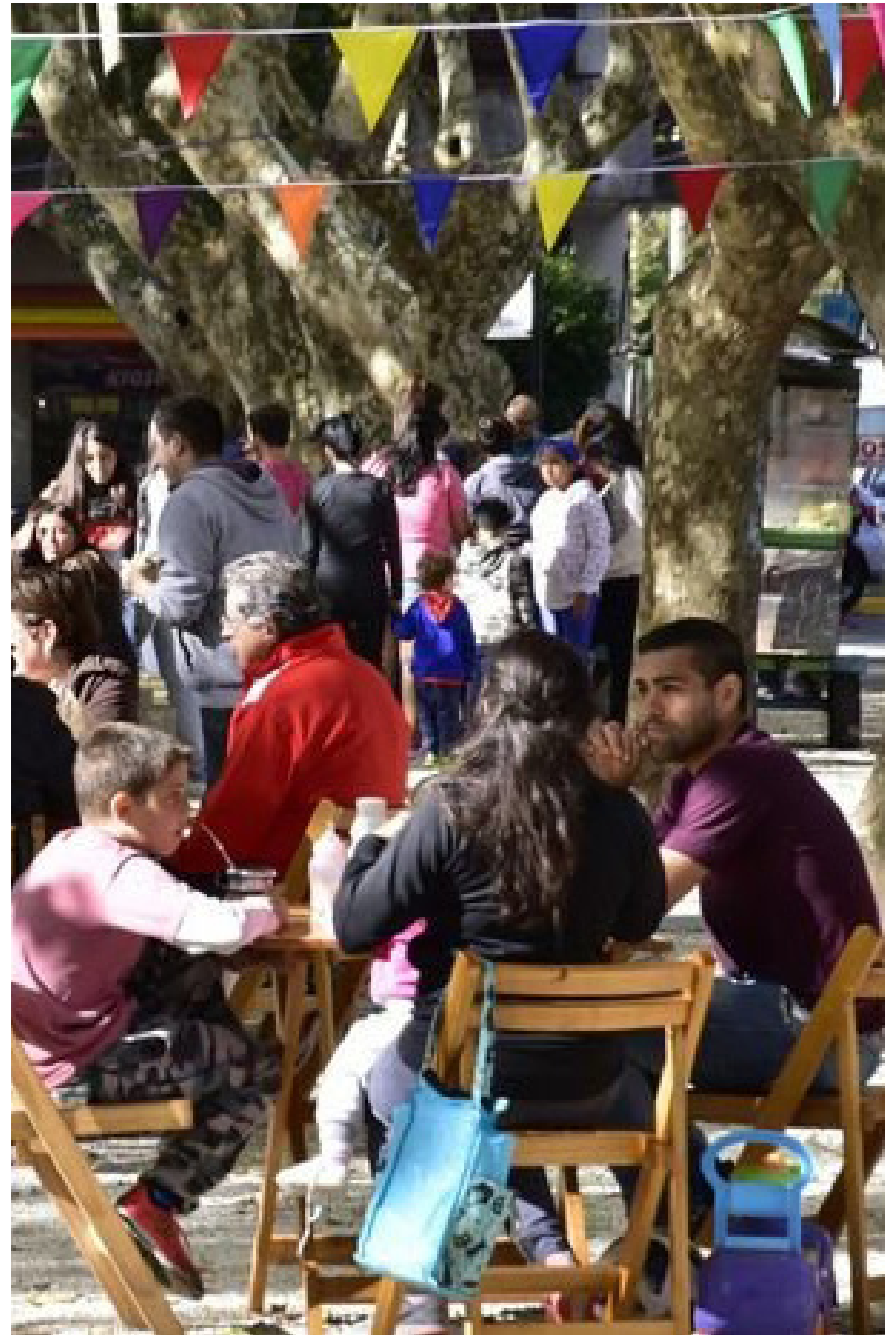

# #CAPÍTULO 3

ESTADÍSTICAS

# ESTADÍSTICAS



Argentina es uno de los países latinoamericanos donde más se destaca el hábito de la lectura.



11% lector frecuente

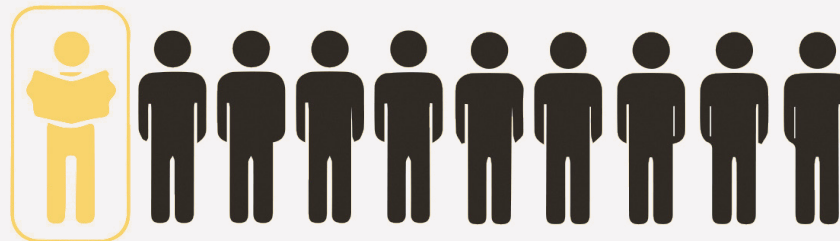

4,6 libros por año



6 hs. por semana



# PERFIL DEL LECTOR FRECUENTE

Por sexo

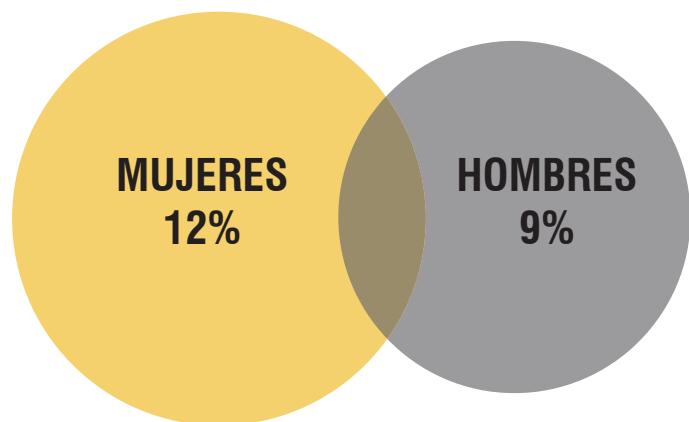

Según estado civil

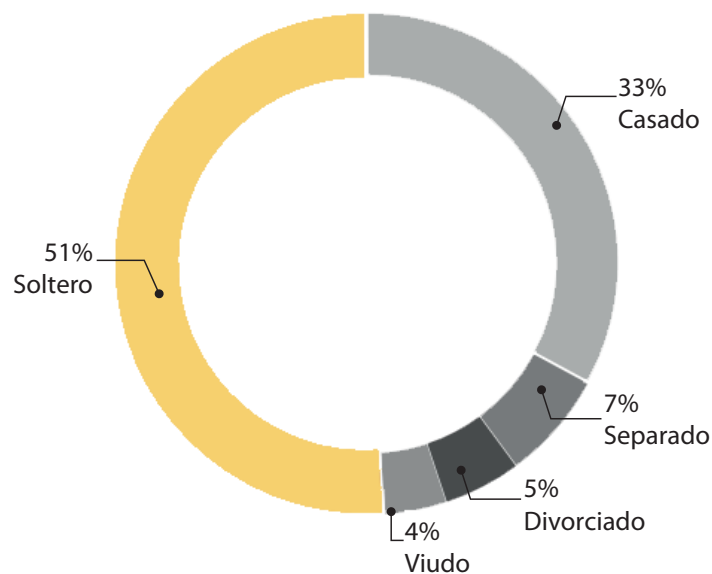

Por nivel socioeconómico

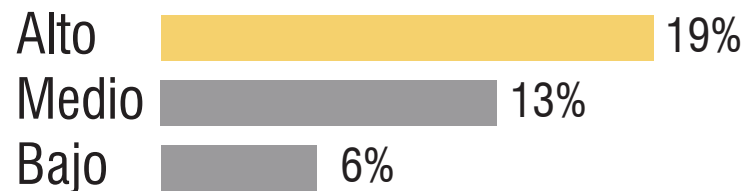

Situación laboral del lector



Por edad

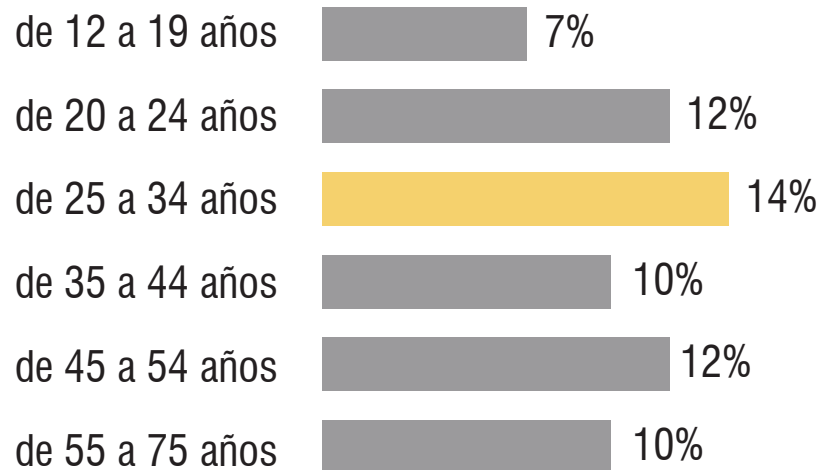

# ESTADÍSTICAS

¿Qué está pasando en San Vicente?



15 establecimientos educativos



Tasa de abandono anual en la Ciudad de Córdoba según año lectivo:

5,0%

En el año 2015

5,0%

En el año 2016

4,6%

En el año 2017

Porcentaje de alumnos que terminan sus estudios según sector

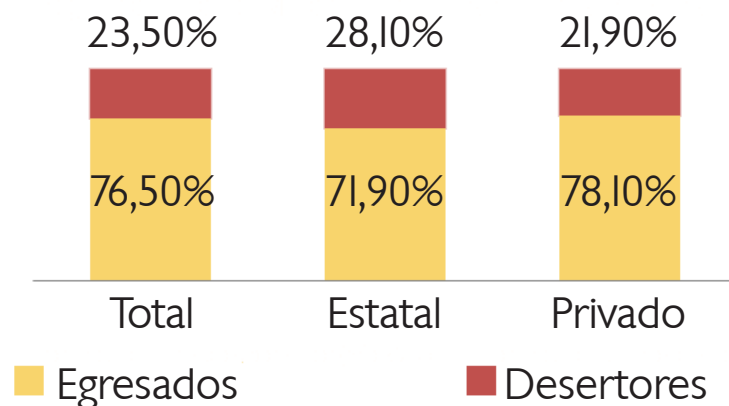

Niños y jóvenes entre los 10 y 19 años de edad sin escolarización

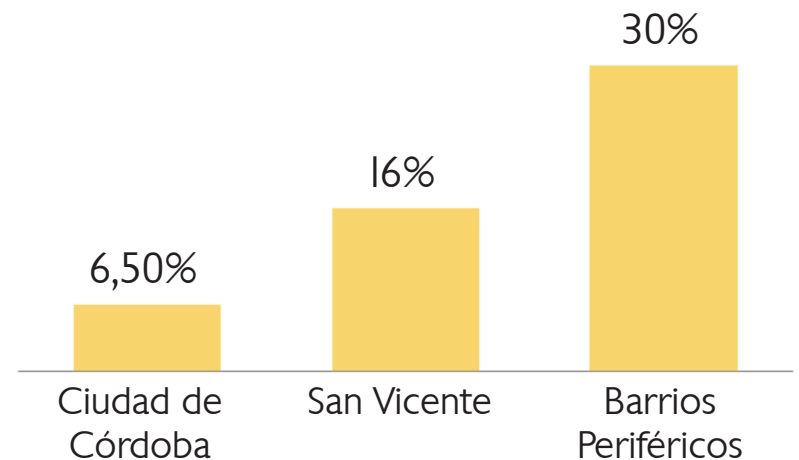

# #CAPÍTULO 4

HIPÓTESIS

# HIPÓTESIS



Equipamiento existente



Lectura y tecnología



Red educativa



Despertar el interés



Salir de la marginalidad



Mejorar la calidad de vida

# #CAPÍTULO 5

UBICACIÓN



# UBICACIÓN GEOGRÁFICA



SECTOR SURDESTE DE LA CIUDAD



BARRIO SAN VICENTE Y BARRIOS PERIFÉRICOS

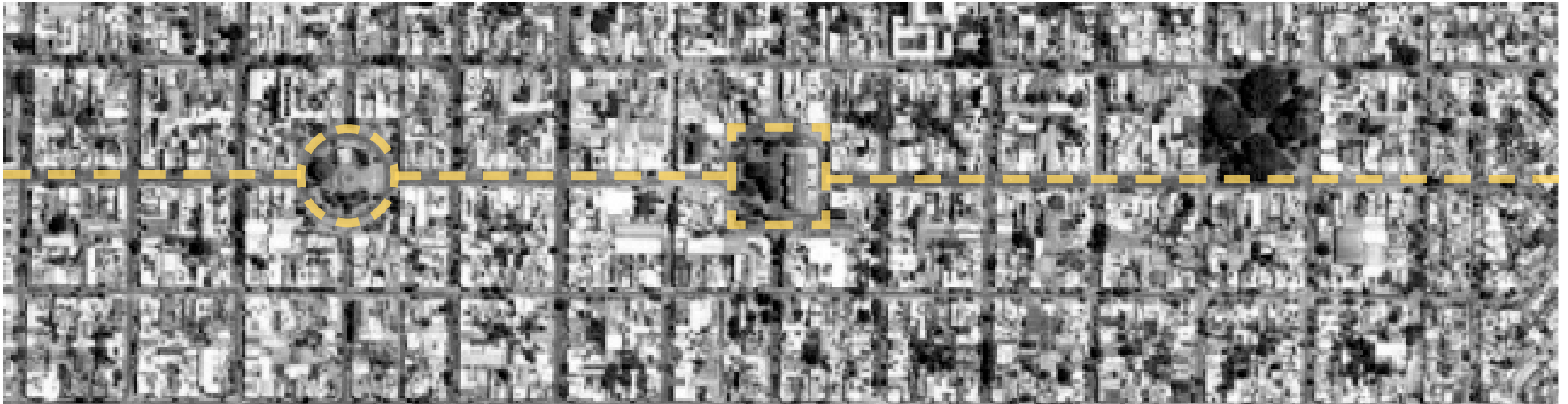

CENTRALIDAD BARRIAL

# DIAGNÓSTICO

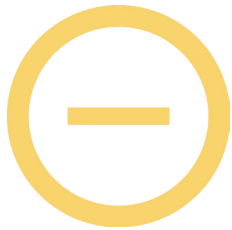

(-) Estancamiento urbano y social



(-) Población envejecida



(-) Asentamientos marginales



(-) Segregación social



(-) Falta de lugares para el encuentro vecinal



(-) Degradación de espacios públicos



(+) Ubicación privilegiada en la ciudad



(+) Múltiples espacios culturales y educativos



(+) Posee infraestructura adecuada



(+) Marcada identidad barrial



(+) Fuerte actividad comercial



(+) Área potencial para una renovación urbana

# #CAPÍTULO 6

PROPUESTA

# ESTRATEGIAS

Red de educativa en los barrios de Córdoba, una vez comprobado su eficiencia en San Vicente como prueba piloto.

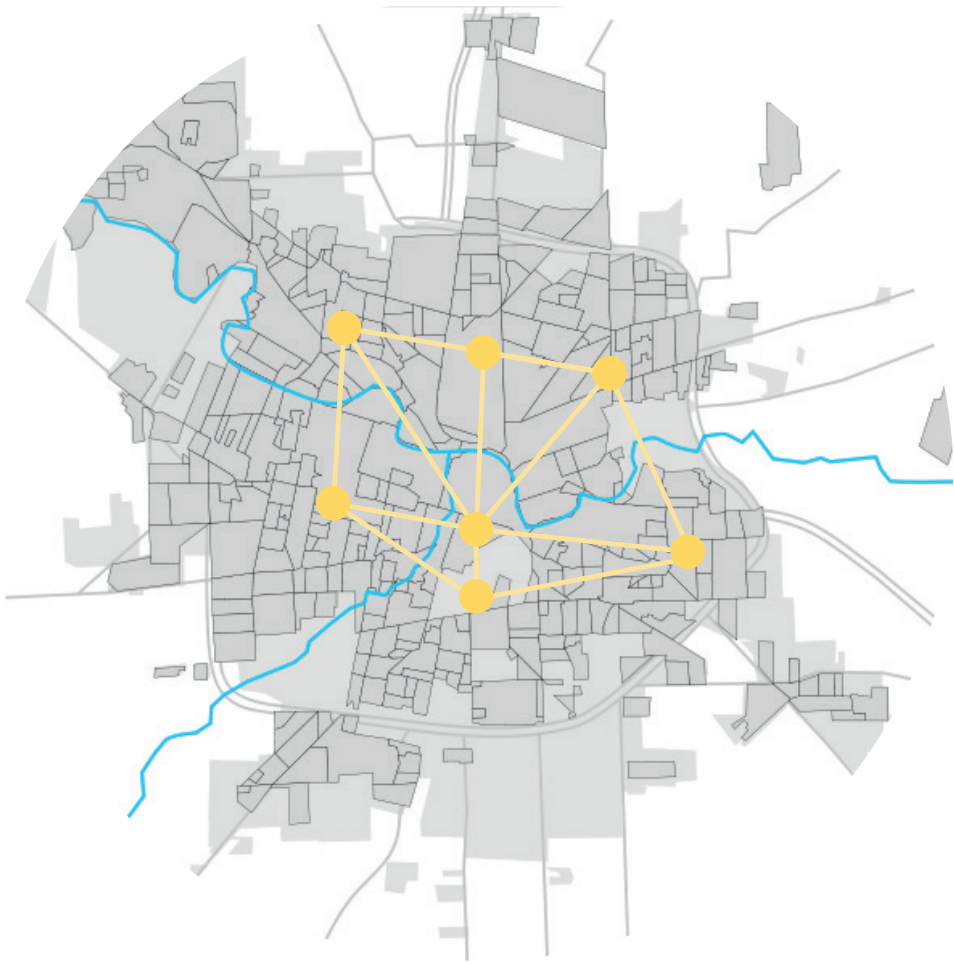

Intervenir dentro de distintos establecimientos educativos, con la intención de generar un sistema de espacios educativos.

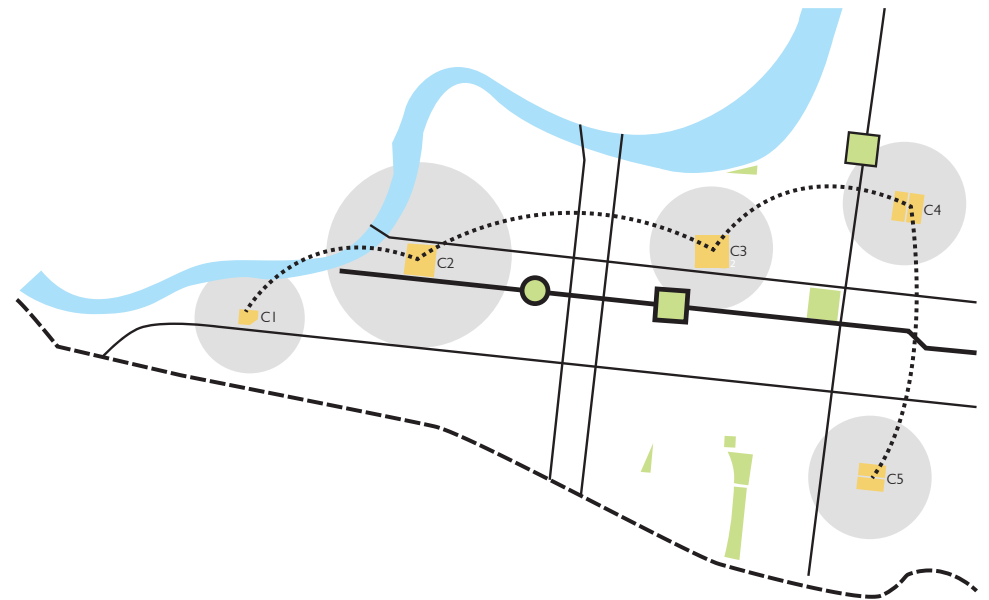

# PREMISAS



Promover la educación no formal



Atraer a los jóvenes



Generar un espacio inclusivo.



Brindar un espacio de encuentro vecinal.



Promover la participación social



Combatir la marginalidad.



Incentivar la lectura y el acceso a la tecnología.



Generar espacio público





# MASTER PLAN

C1

## COLEGIO PRESIDENTE RIVADAVIA

- Situación en esquina
- Edificio con valor patrimonial (Gov. Sabattini 1937)
- Escuela Estatal
- Nivel Primario
- Proximidad a la Maternidad Provincial

C2

## COLEGIO SAN ANTONIO DE PADUA

- Edificio con valor patrimonial
- Institución Religiosa de gestión Privada
- Nivel inicial, nivel primario, nivel secundario y secundario para adultos
- Orientación: Economía y Lenguas

C3

## COLEGIO SANTA MARGARITA DE CORTONA

- Ocupación de la manzana
- Edificio con valor patrimonial
- Institución Religiosa de gestión Privada
- Nivel Inicial y Primario
- Orientación: Ciencias Sociales y Ciencias Naturales

C4

## IPEM 184 MARIANO FRAGUEIRO - ESCUELA GRECIA

- Edificios emplazados en la misma manzana
- Instituciones públicas y estatales
- Nivel secundario (Mariano Fragueiro) - Primario (Grecia)
- Orientación: Gestión Administrativa (Mariano Fragueiro)

C5

## ESCUELA PROVINCIA LA RIOJA - IPEM 15 SANTIAGO AYALA

- Edificios emplazados en la misma manzana
- Instituciones públicas y estatales
- Nivel secundario (Santiago Ayala) - Nivel Inicial y Primario (La Rioja)
- Orientación: Ciclo Básico (Santiago Ayala)

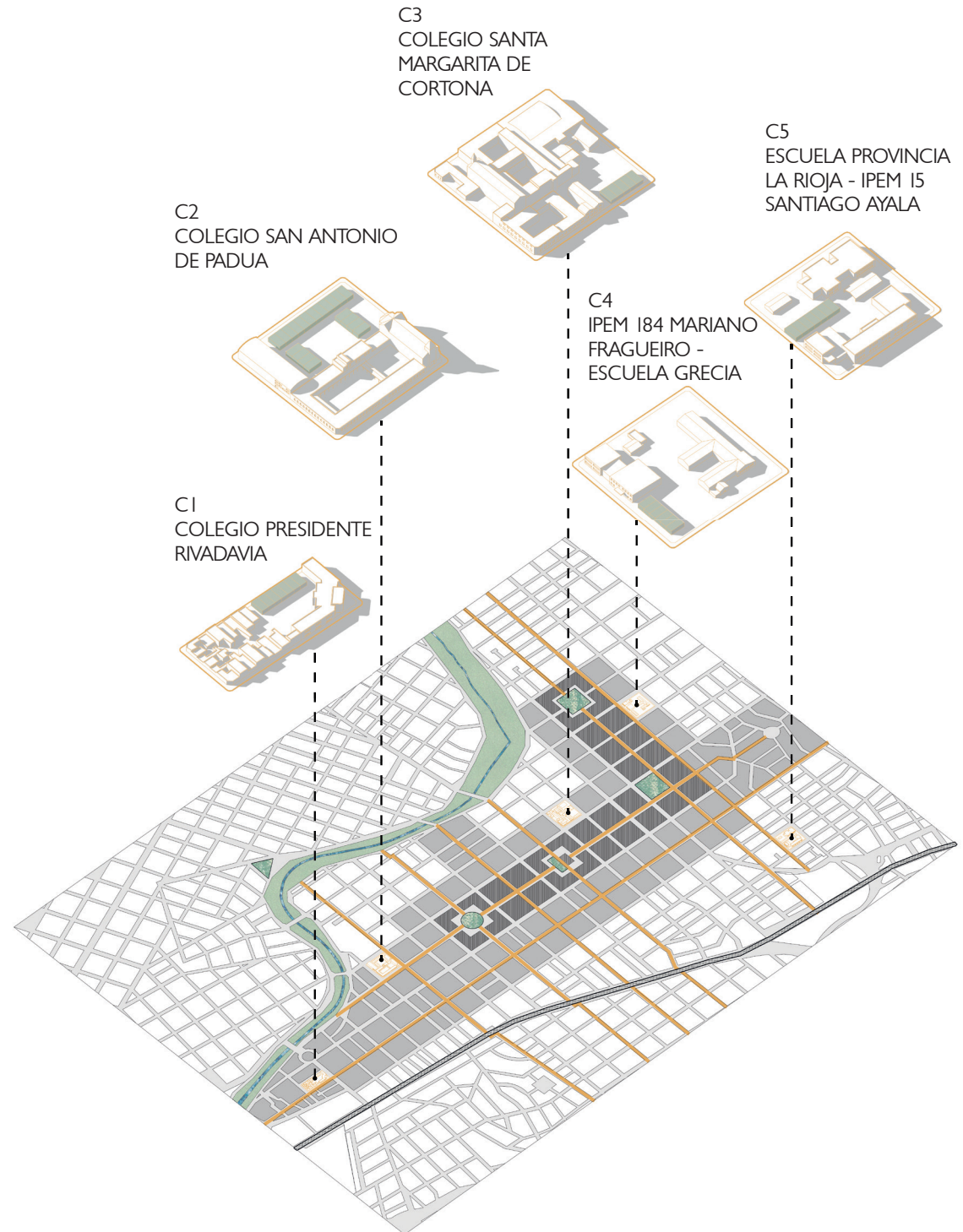



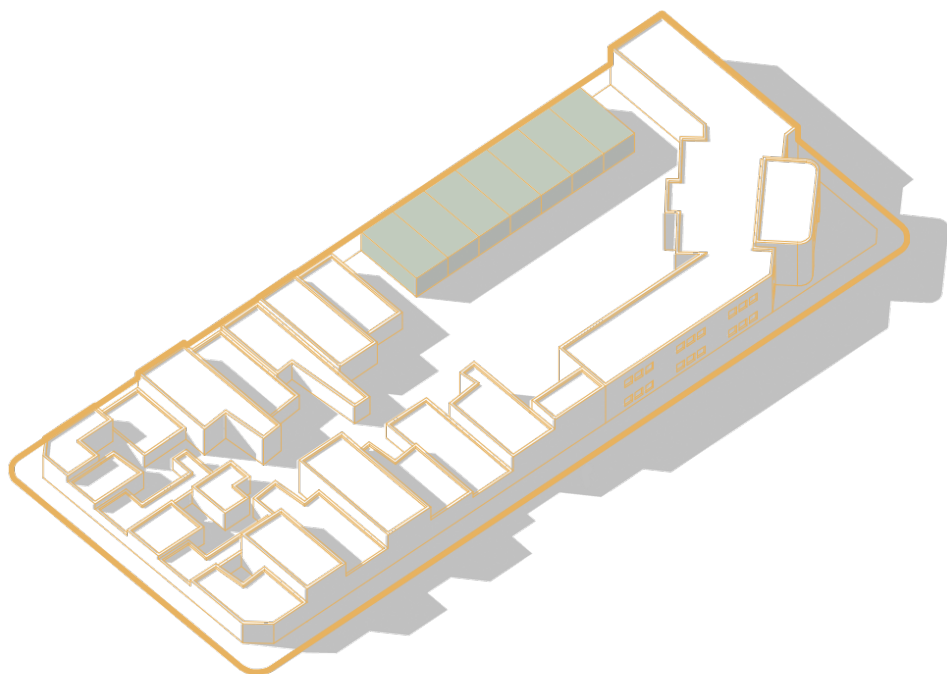

CI  
COLEGIO PRESIDENTE  
RIVADAVIA

C3  
COLEGIO SANTA MARGARITA  
DE CORTONA

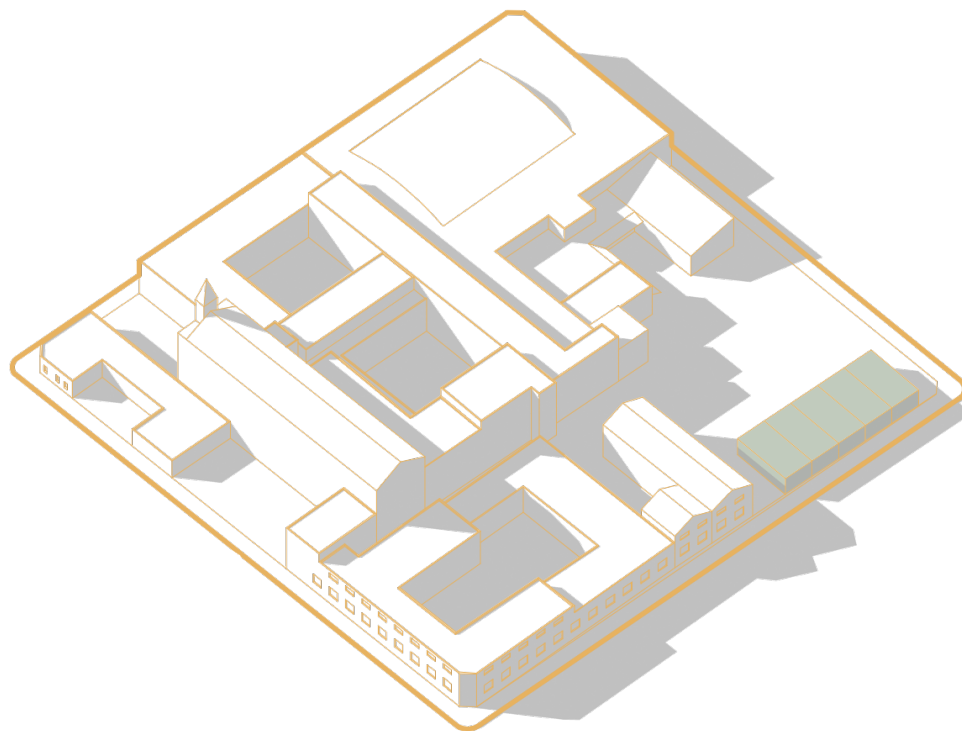



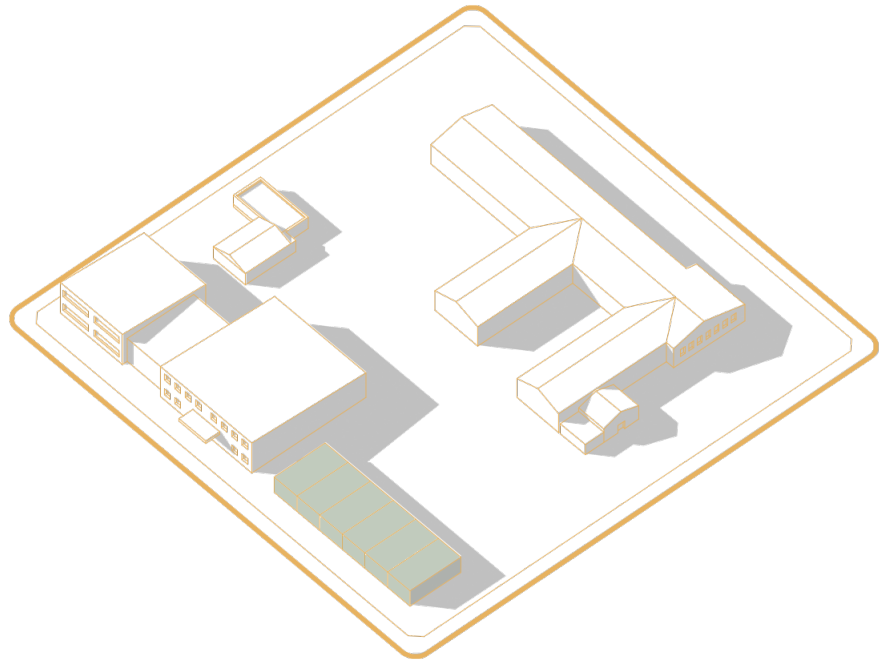

C4  
IPEM 184 MARIANO FRAGUEIRO -  
ESCUELA GRECIA

C5  
ESCUELA PROVINCIA LA RIOJA -  
IPEM 15 SANTIAGO AYALA

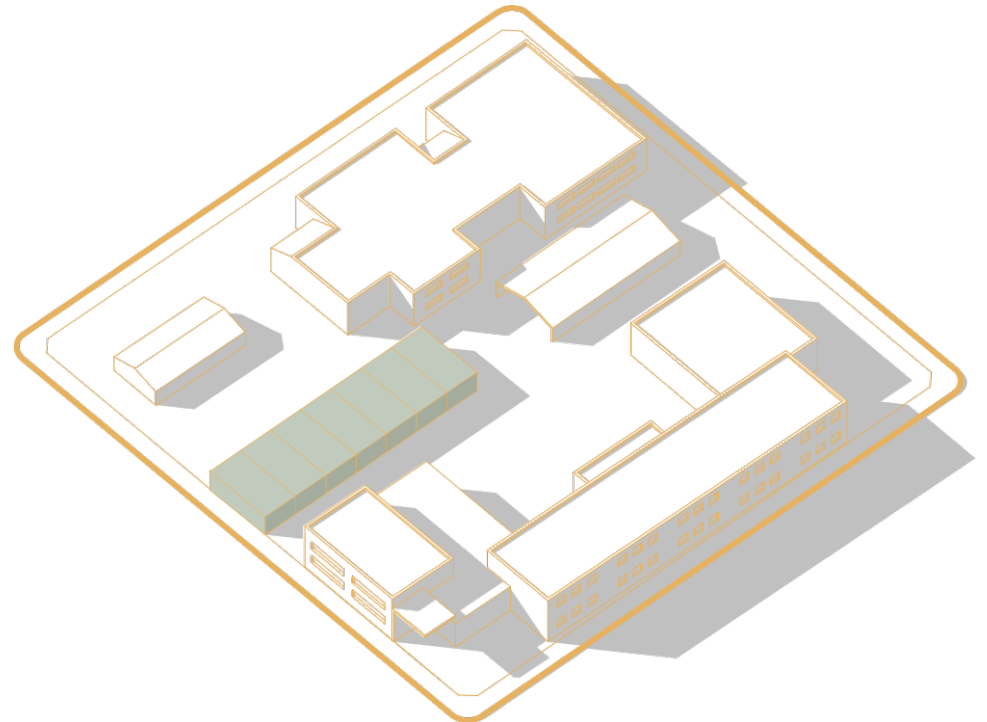

C2  
COLEGIO SAN ANTONIO  
DE PADUA

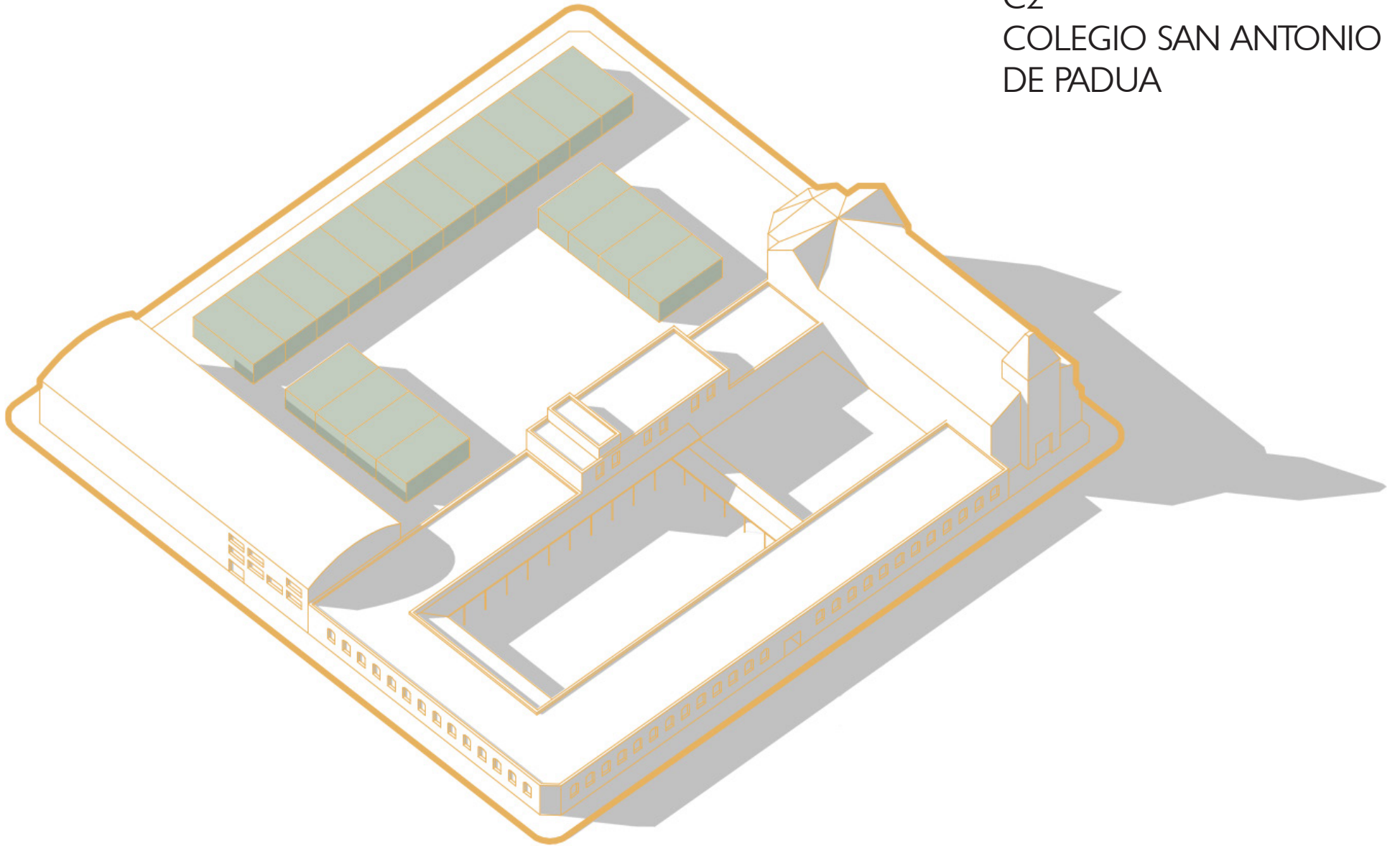

# SITIO

Ejes principales del Sistema preventivo salesiano:

- PATIO
- ORATORIO

PROGRAMA:

- Educación tradicional
- Cursos de formación Profesional
- Talleres de oficio
- Escuela de deporte
- Circo social salesiano
- Actividades de puertas abiertas

NECESIDADES:

- Patio privado para jardín de infantes
- Necesidad de una biblioteca
- Espacio deportivo techado

## SISTEMA PREVENTIVO SALESIANO



Colegio



Sociedad



Labor Social



# CONCEPTO

## IDEA DE MECANO

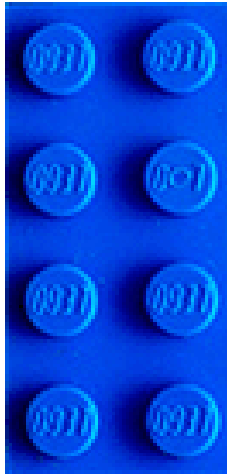

1

Módulo estructural repetible  
que proporciona flexibilidad  
funcional.



$\frac{1}{2}$



$\frac{1}{4}$

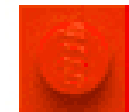

$\frac{1}{8}$

Estructura metálica mutable  
que posibilita su ampliación  
y/o traslado.

# CONCEPTO

MÓDULO SIMPLE

72 m<sup>2</sup>

+ GALERÍAS

24 m<sup>2</sup>

96 m<sup>2</sup>

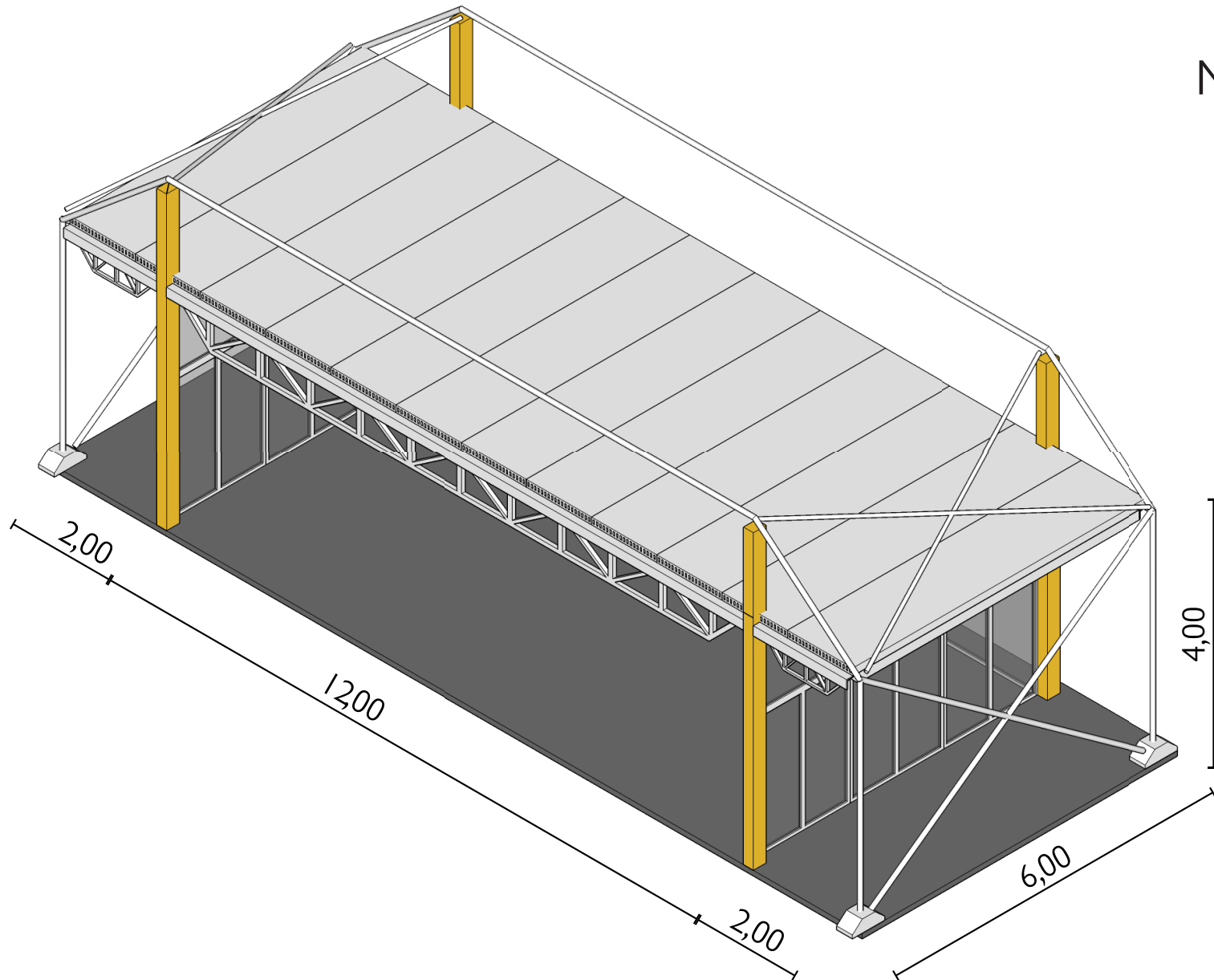

# CONCEPTO

MÓDULO SIMPLE

72 m<sup>2</sup>

+ SERVICIOS

24 m<sup>2</sup>

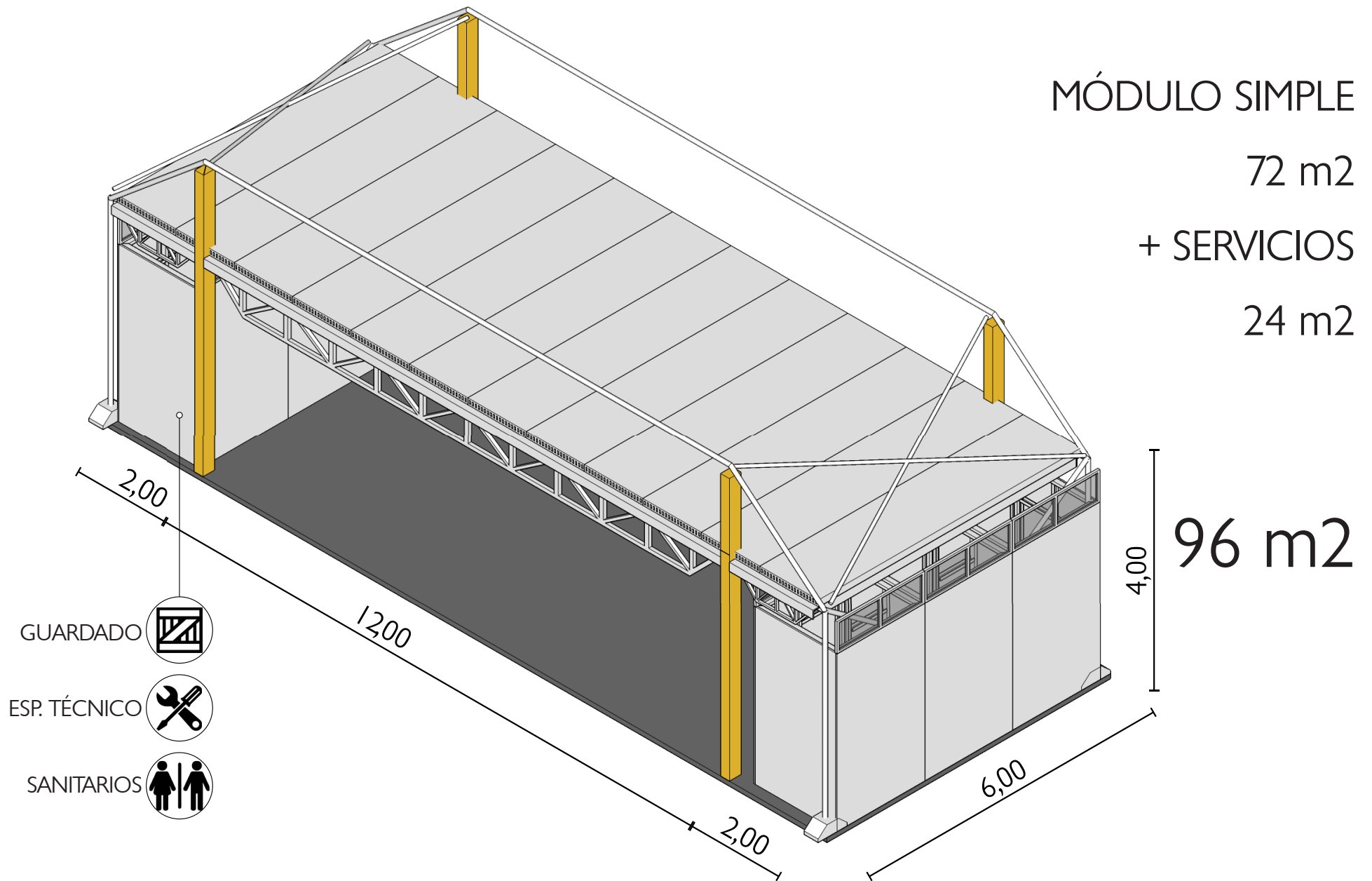



# CONCEPTO

MÓDULO DOBLE

144 m<sup>2</sup>

+ CIRCULACIÓN

24 m<sup>2</sup>

+ SERVICIOS

24 m<sup>2</sup>

**192 m<sup>2</sup>**

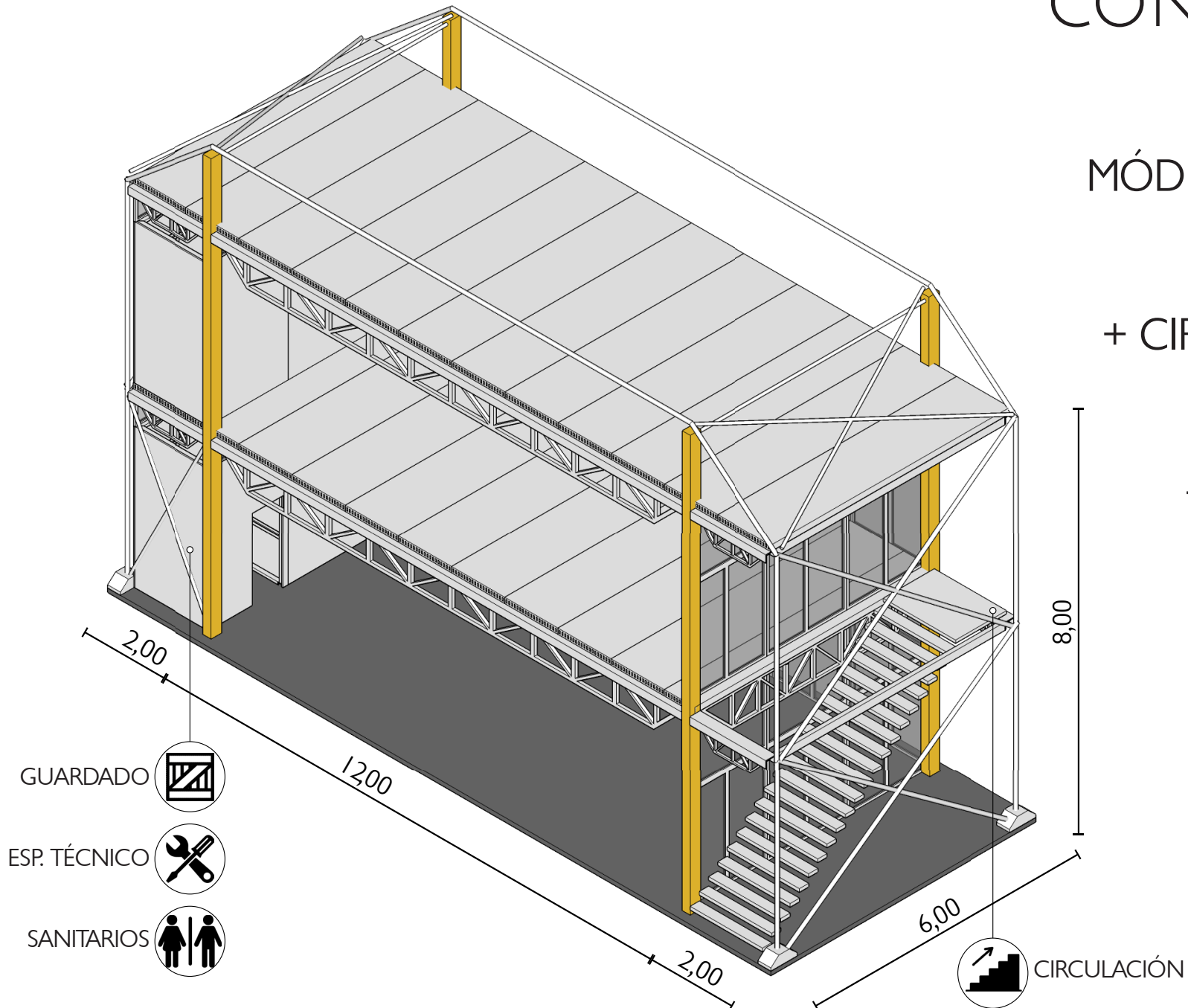



# DESPIECE CONSTRUCTIVO

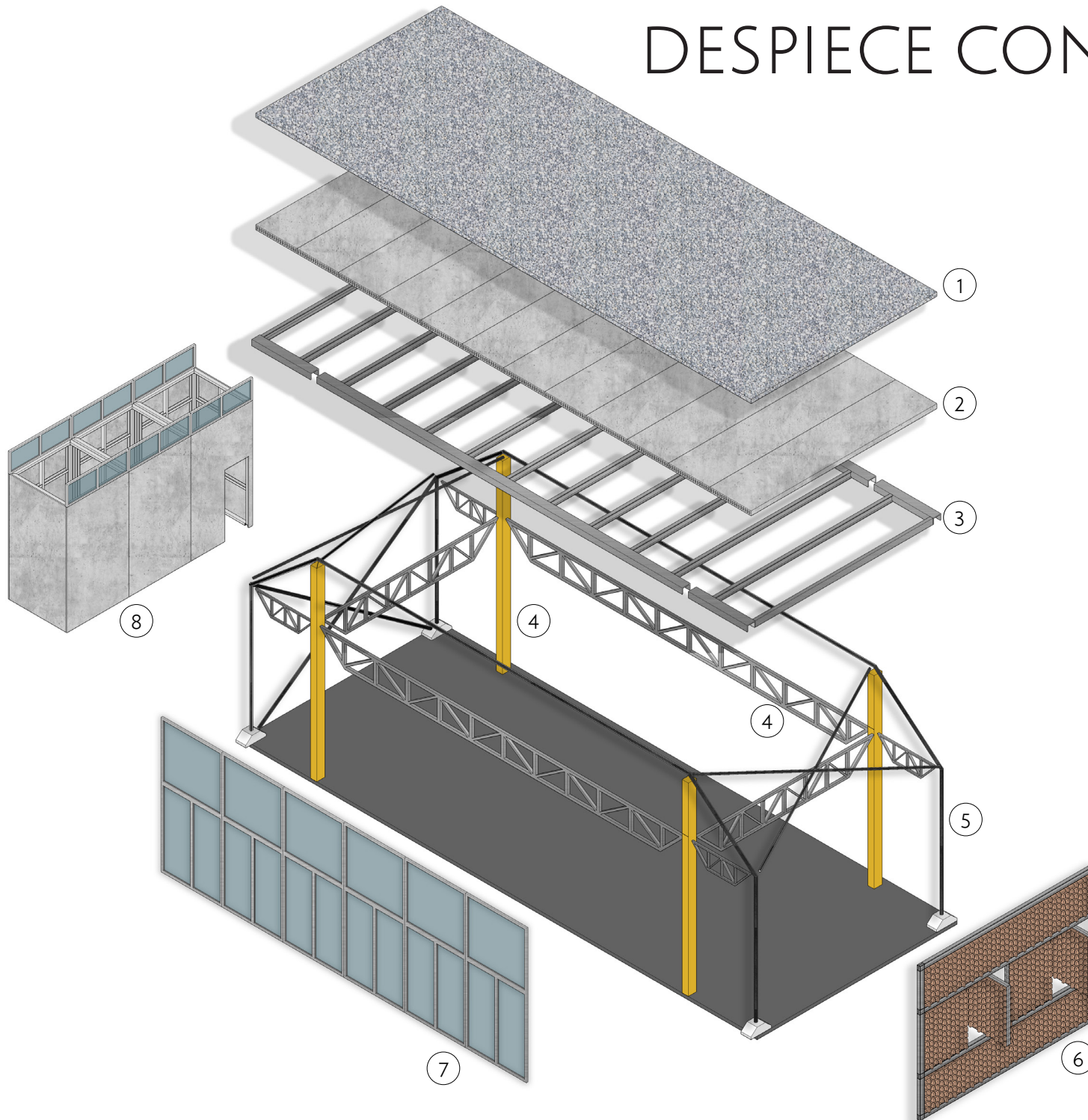

① TERMINACIÓN DE CUBIERTA

② ESTRUCTURA DE CUBIERTA

③ ESTRUCTURA SECUNDARIA

④ ESTRUCTURA PRINCIPAL

⑤ TENSORES

⑥ ALTERNATIVA DE FACHADA  
MURO CRIBADO DE  
LADRILLO COMÚN

⑦ CARPINTERÍA DE ALUMINIO

⑧ PANELES DIVISORIOS  
(ESPACIO DE SERVICIO)

# ALTERNATIVAS

SALA DE NIÑOS

2 módulos

192 m<sup>2</sup>

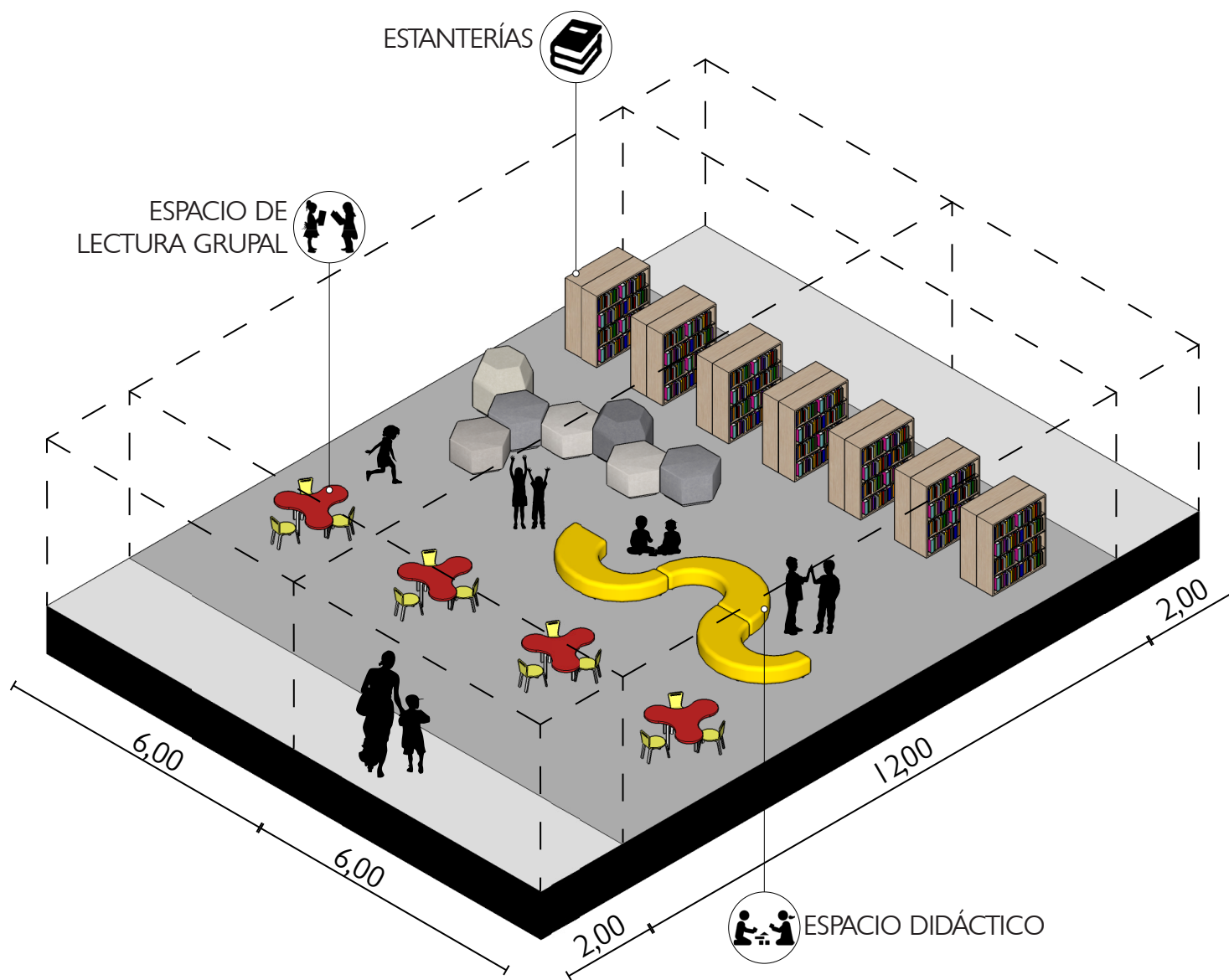

# ALTERNATIVAS

TECNOTECA

2 módulos

192 m<sup>2</sup>

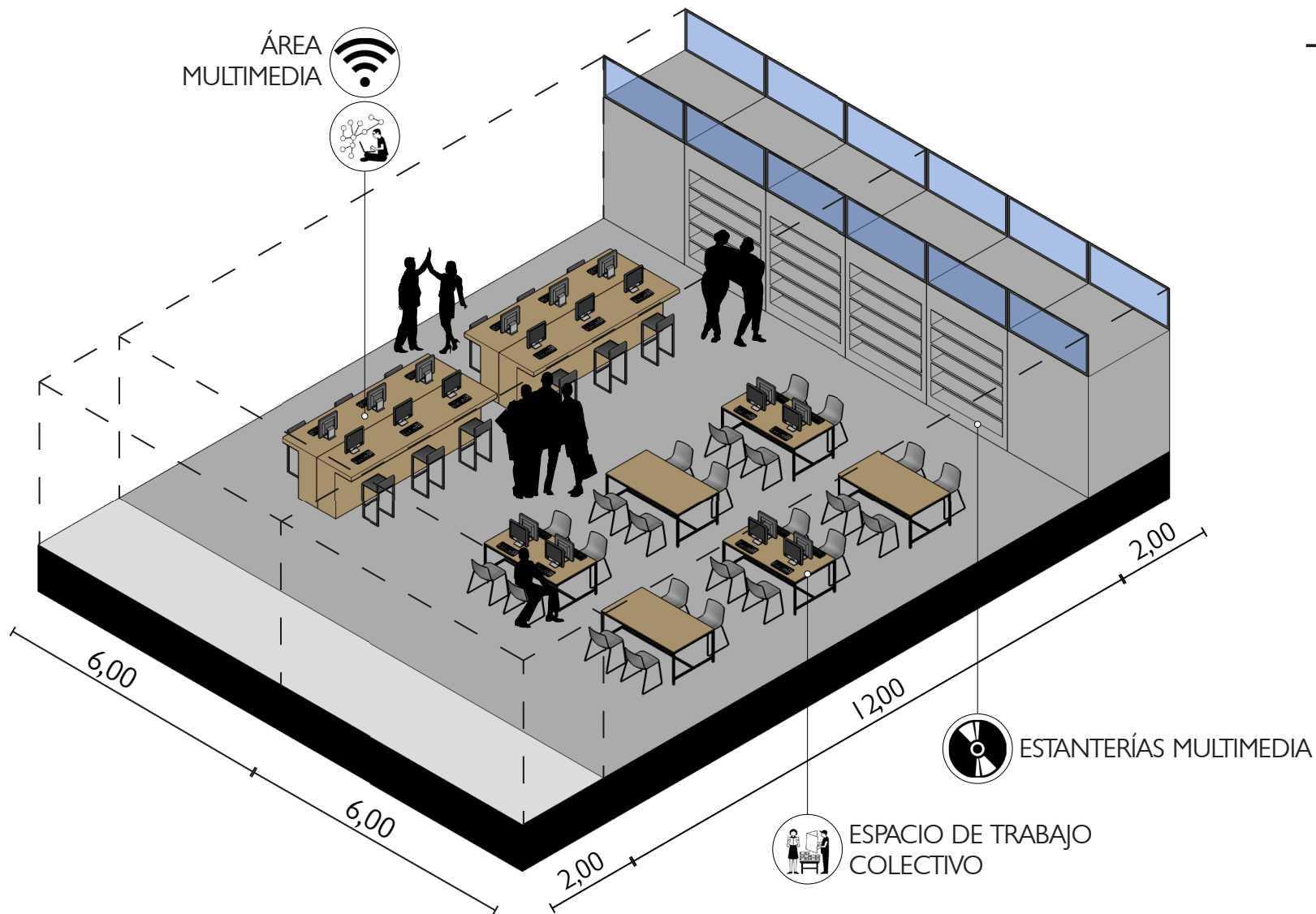

# ALTERNATIVAS

HEMEROTECA

2 módulos

192 m<sup>2</sup>

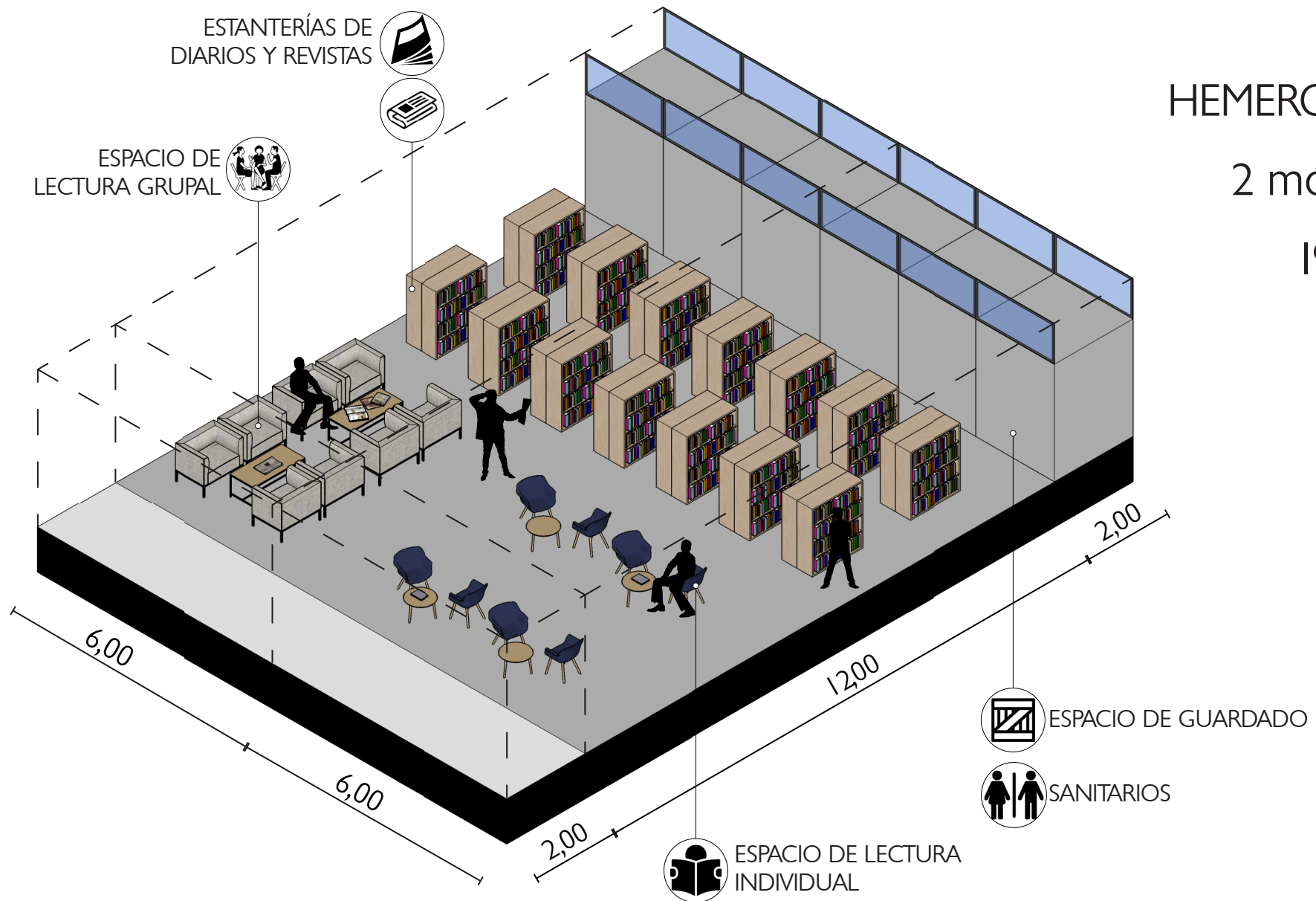



# ALTERNATIVAS

## SALA DE LECTURA GRAL

3 módulos

288 m<sup>2</sup>

ESTANTERÍAS



ESPACIO DE LECTURA  
INDIVIDUAL

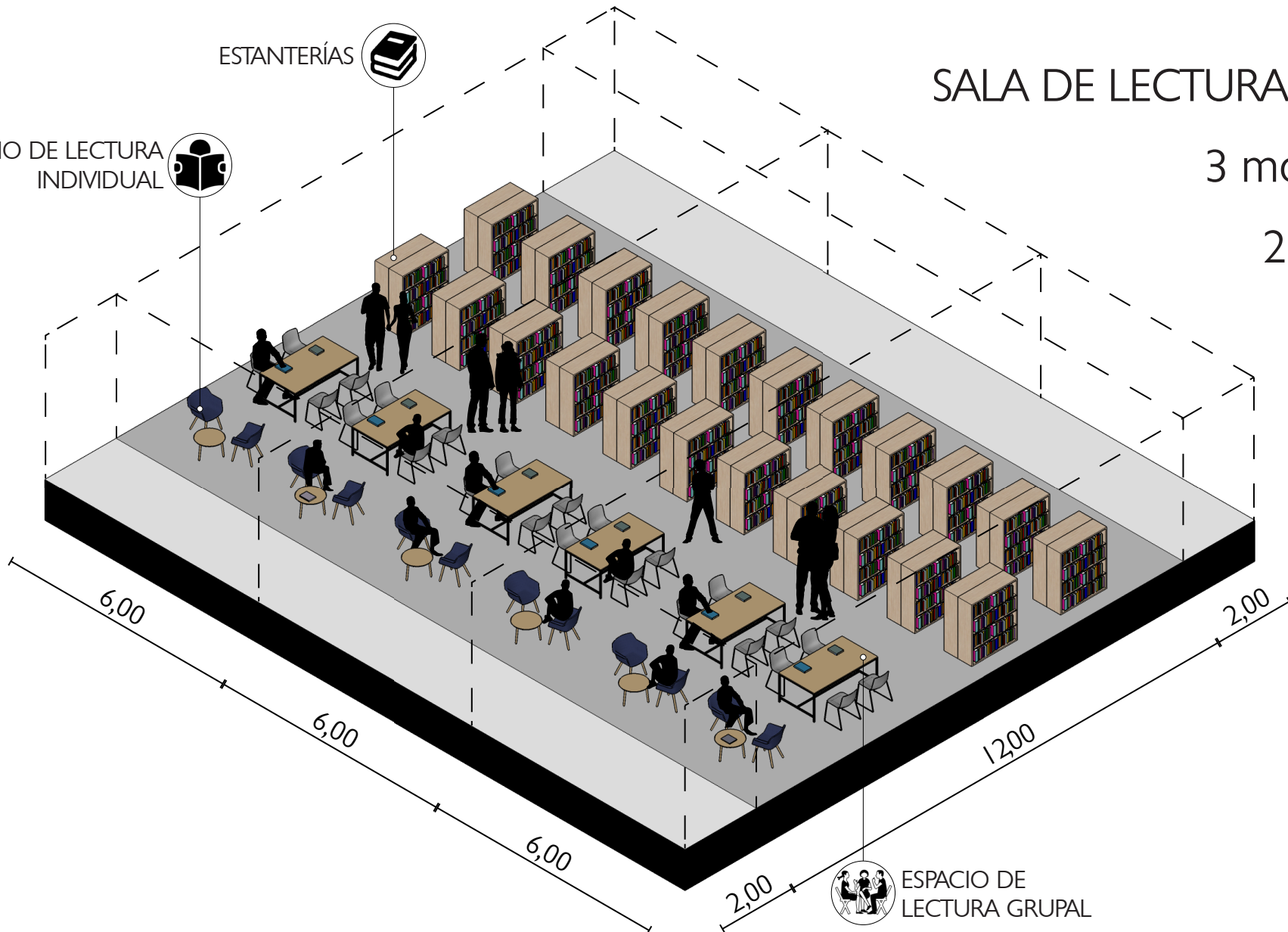

ESPACIO DE  
LECTURA GRUPAL

# ALTERNATIVAS

## JARDÍN DE INFANTES

4 módulos

384 m<sup>2</sup>

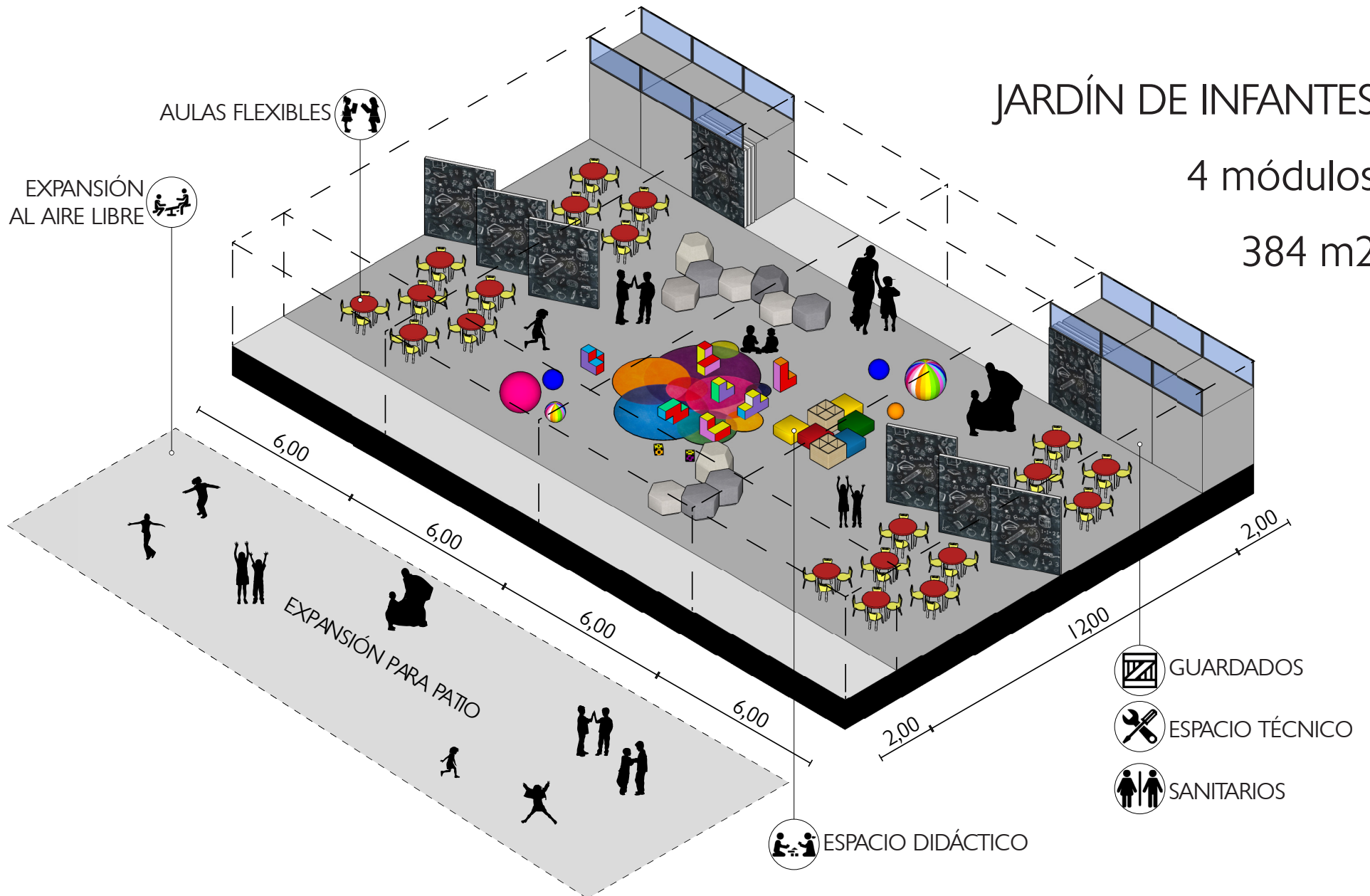

# ALTERNATIVAS

OFICINAS / TALLERES

2 módulos

192 m<sup>2</sup>

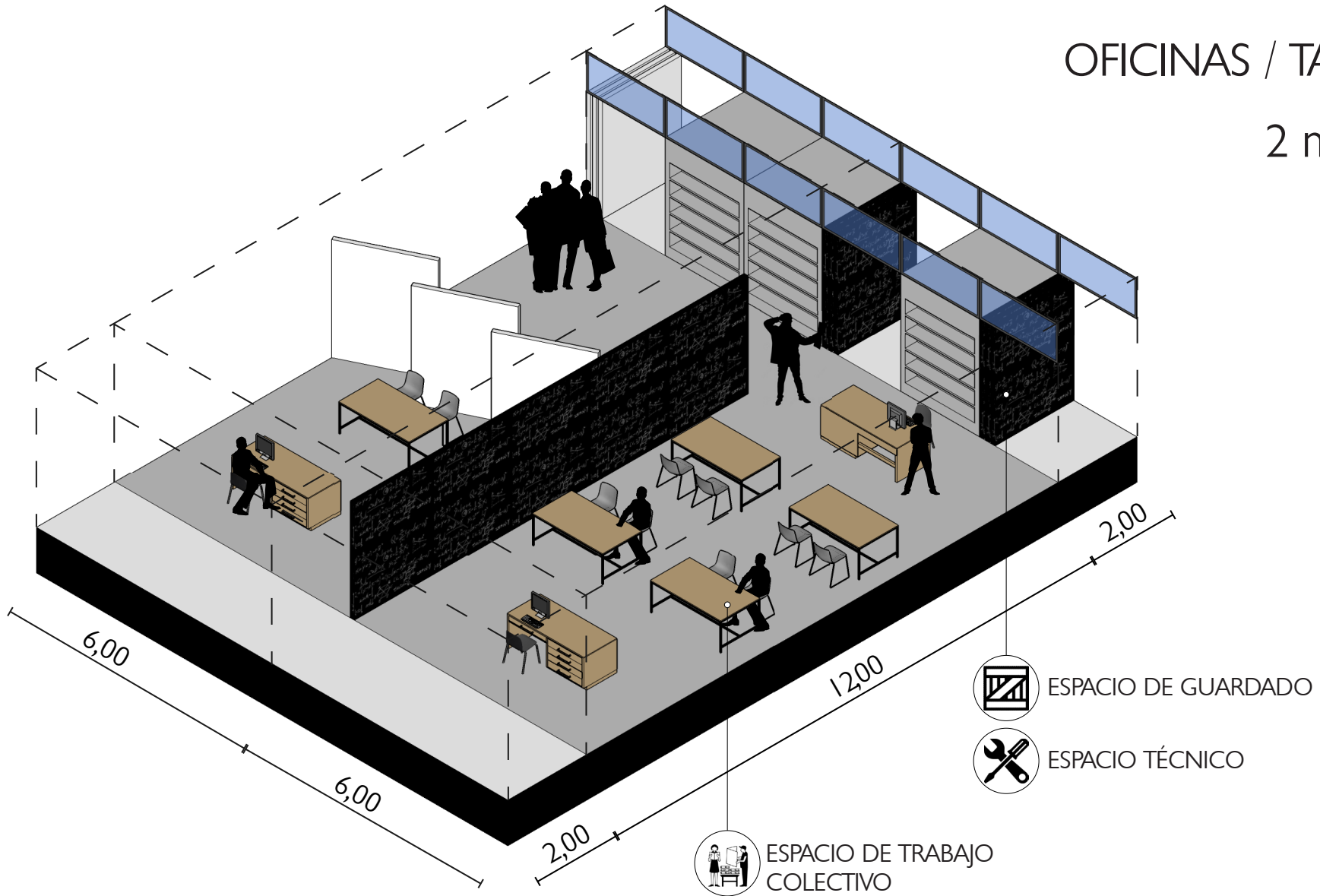



# ALTERNATIVAS

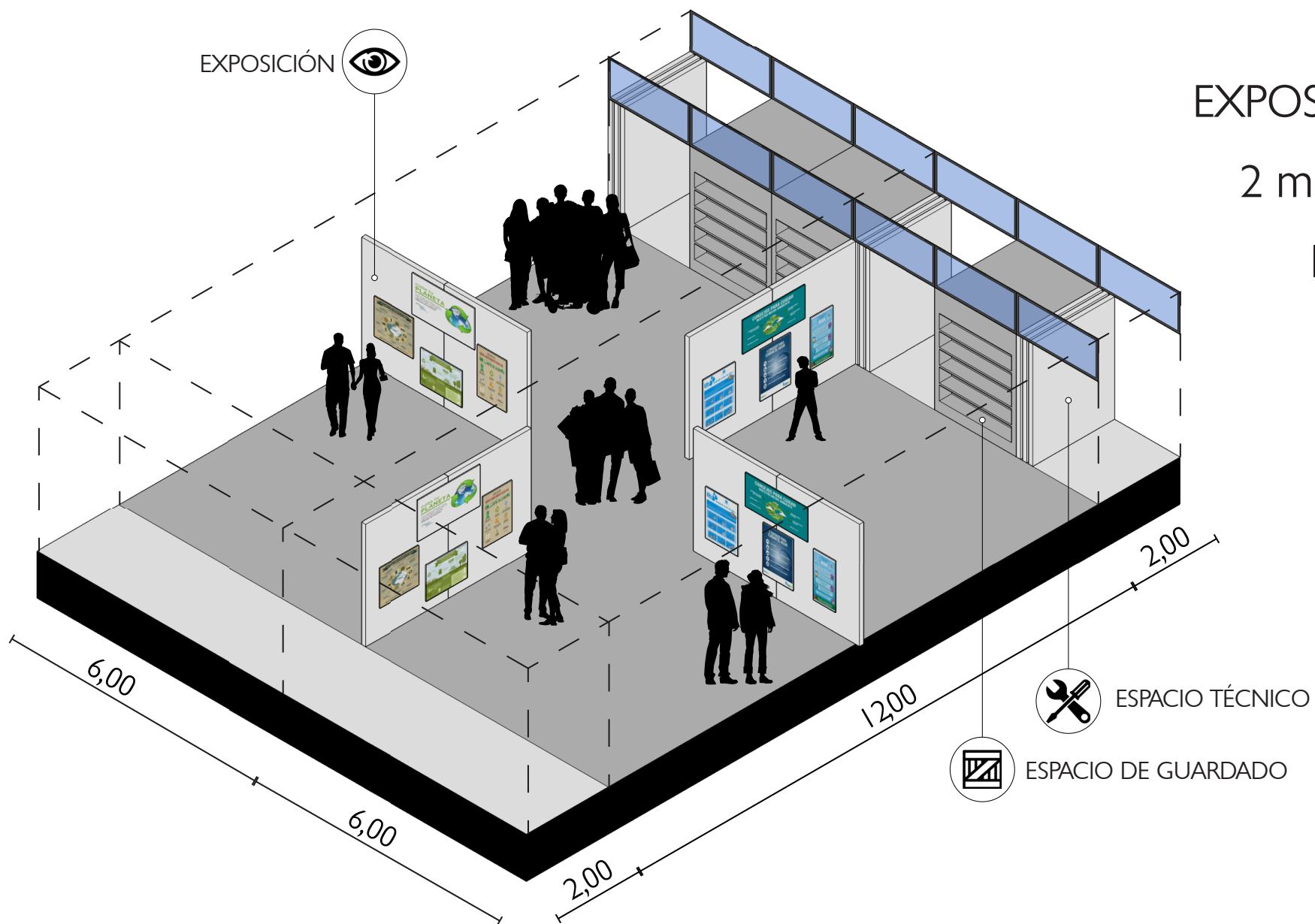

# ALTERNATIVAS

## SALA DE CONFERENCIAS

2 módulos

192 m<sup>2</sup>

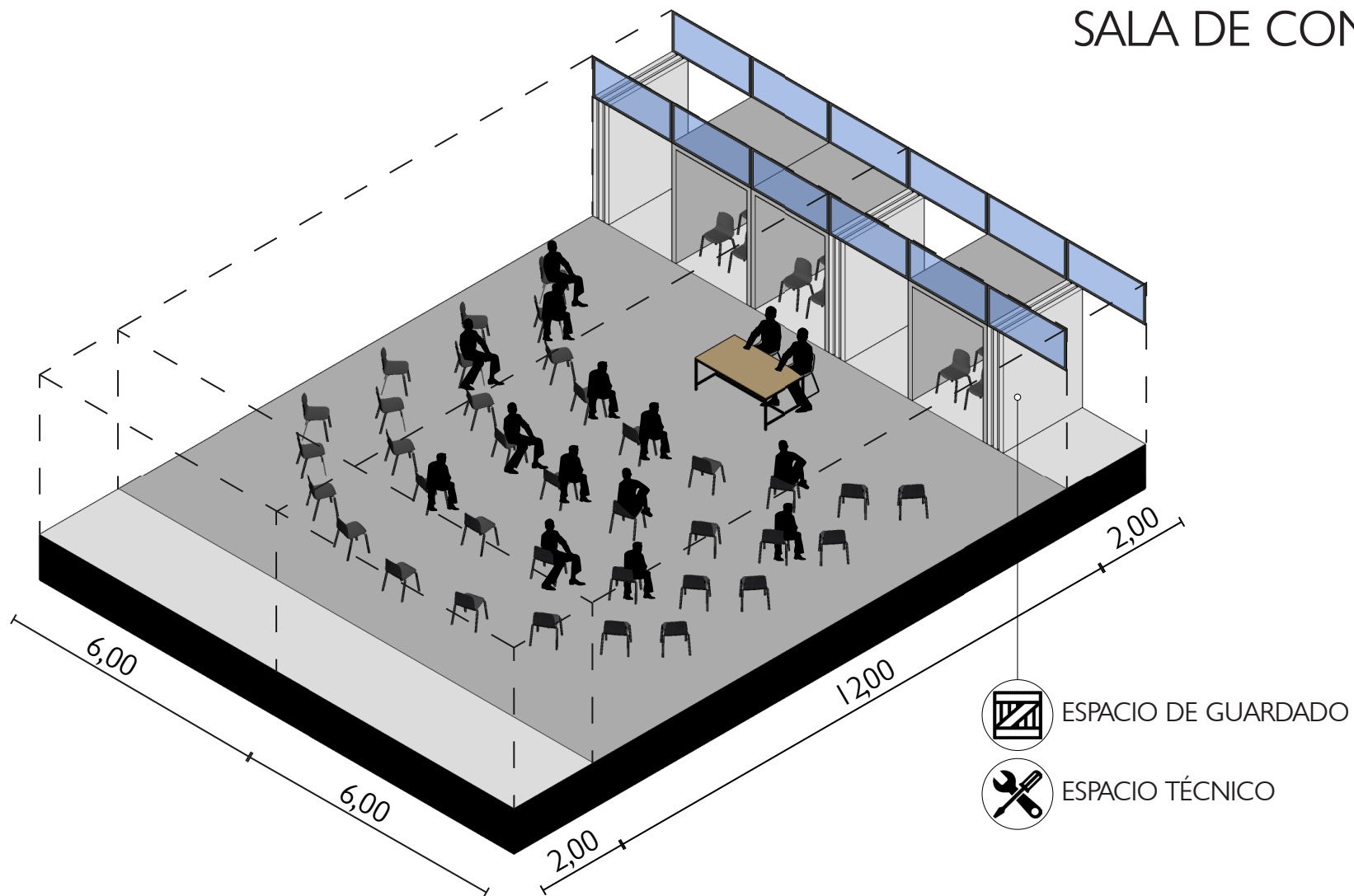

# ALTERNATIVAS

CAFÉ / BAR

4 módulos

384 m<sup>2</sup>

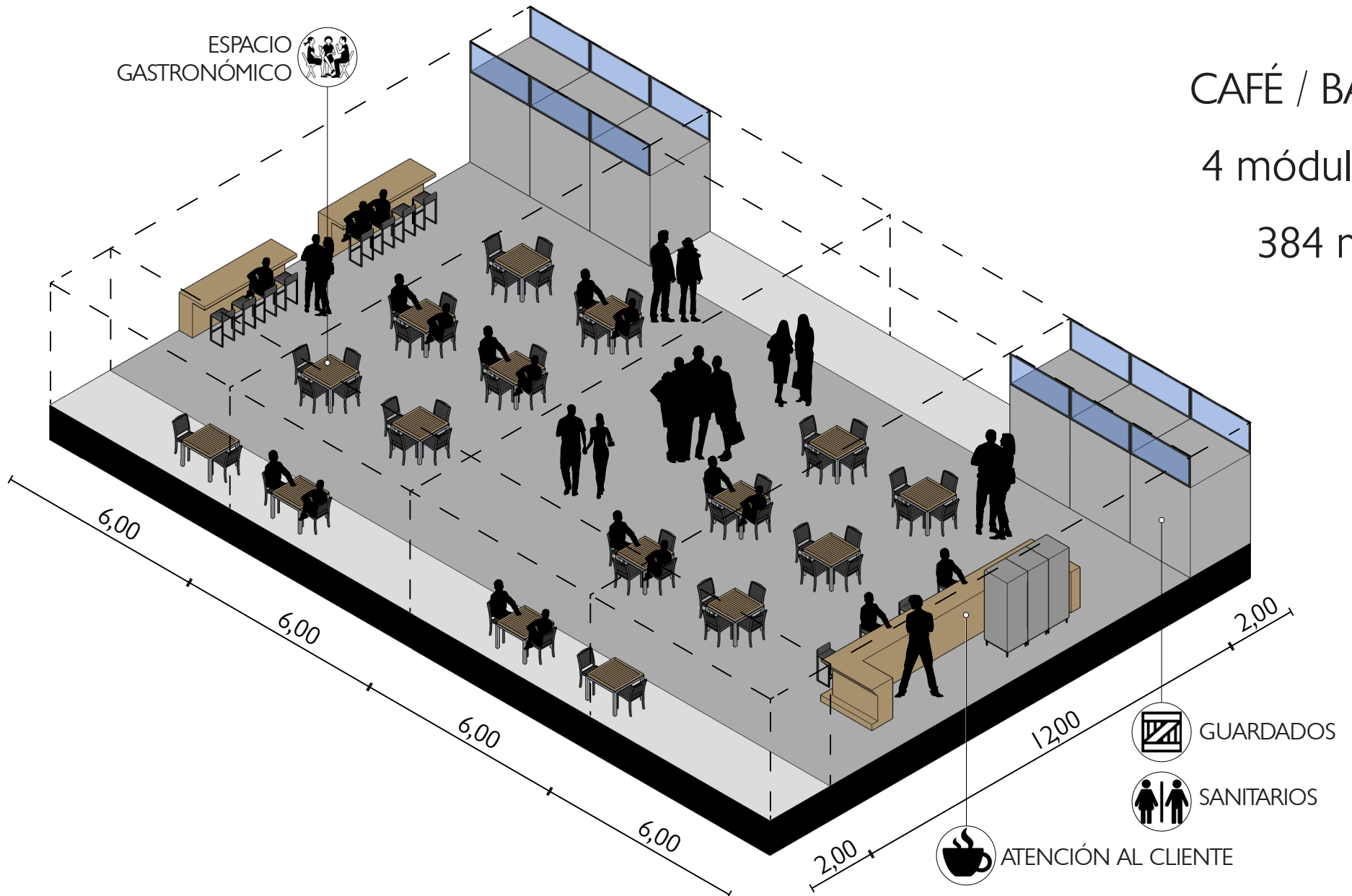

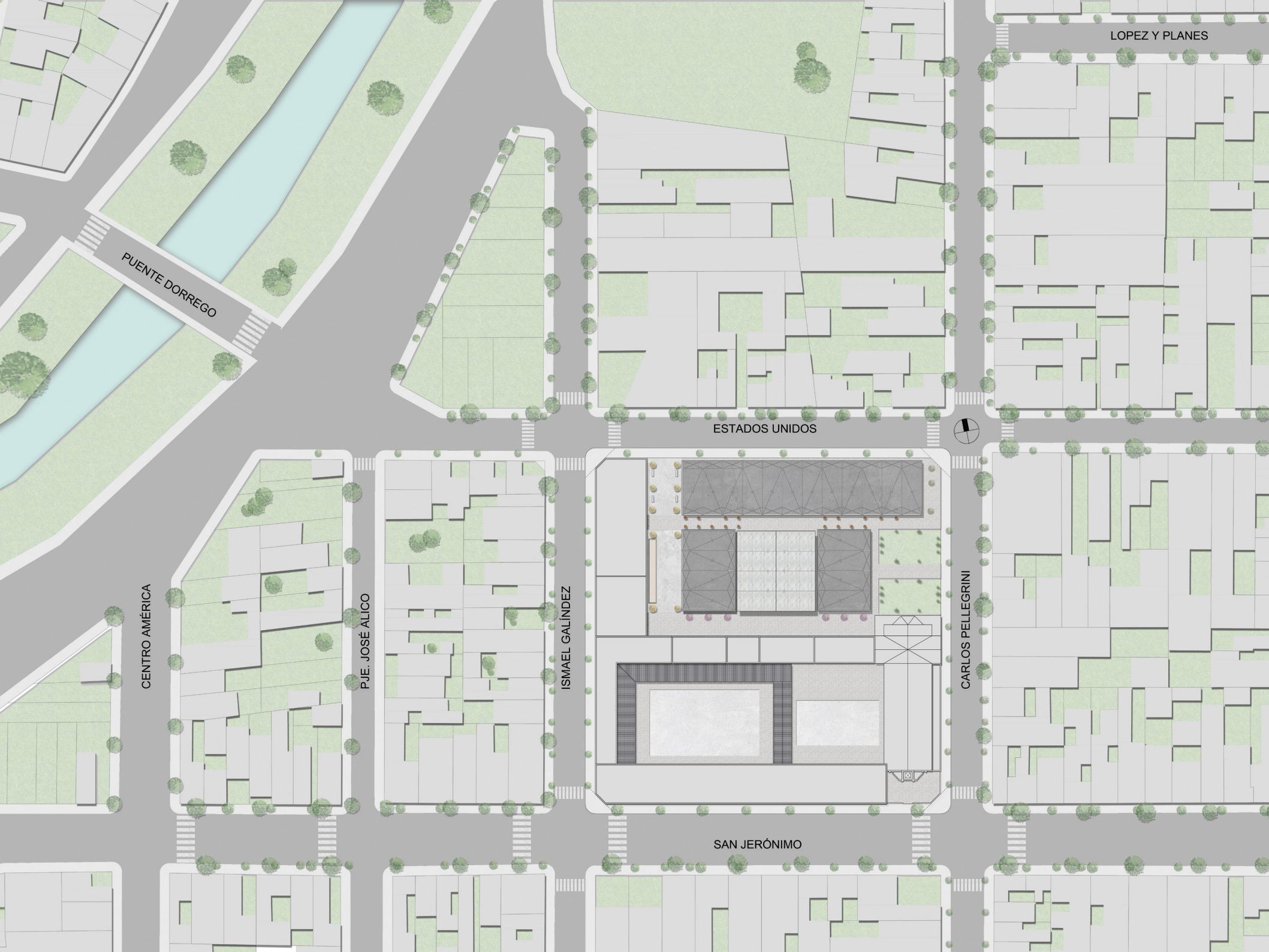

LOPEZ Y PLANES

PUENTE DORREGO

ESTADOS UNIDOS

CENTRO AMÉRICA

PJE. JOSÉ ALICO

ISMAEL GALÍNDIZ

CARLOS PELLEGRINI

SAN JERÓNIMO



ESTADOS UNIDOS

ISMAEL GALINDEZ

CARLOS PELLEGRINI

SAN JERÓNIMO

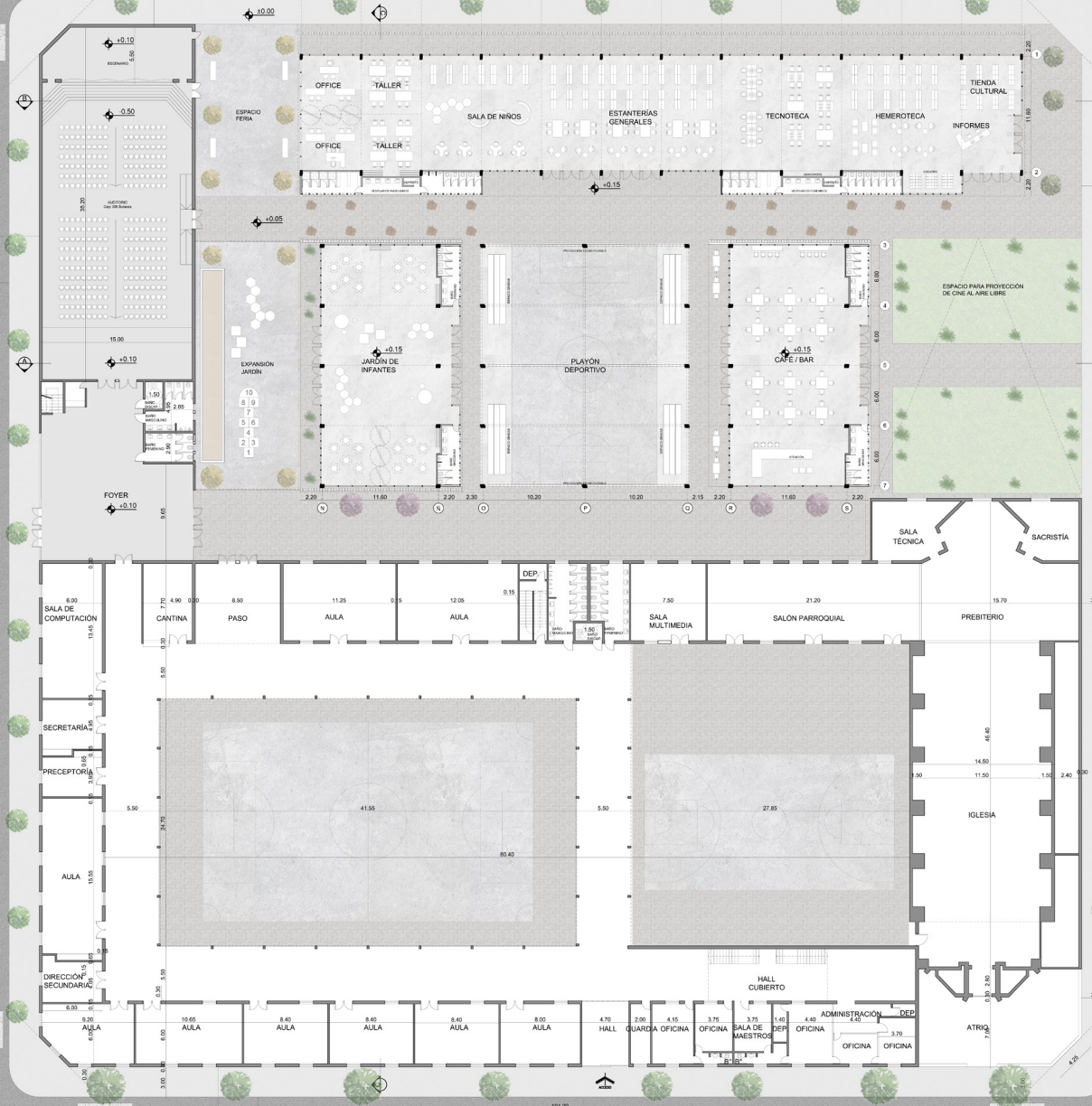



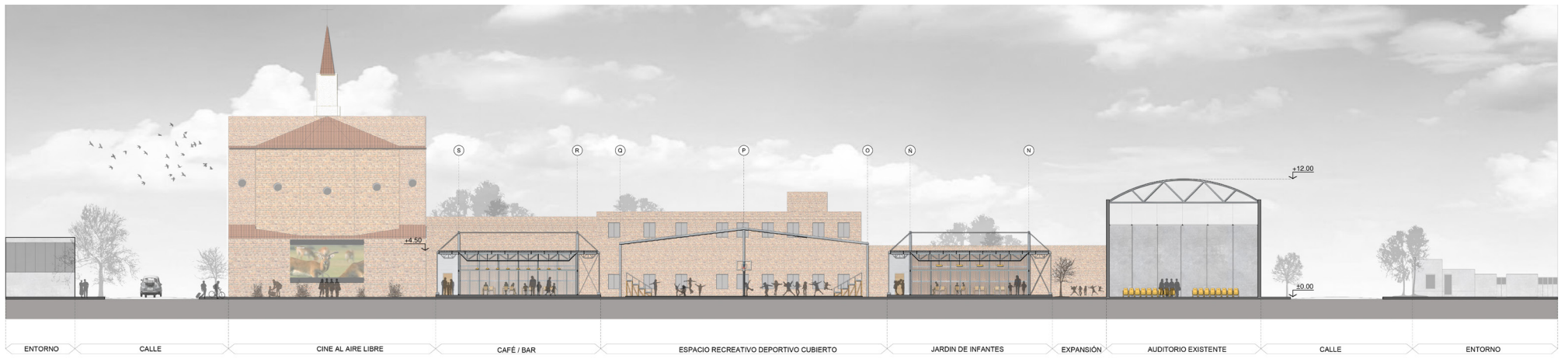

CORTE A-A

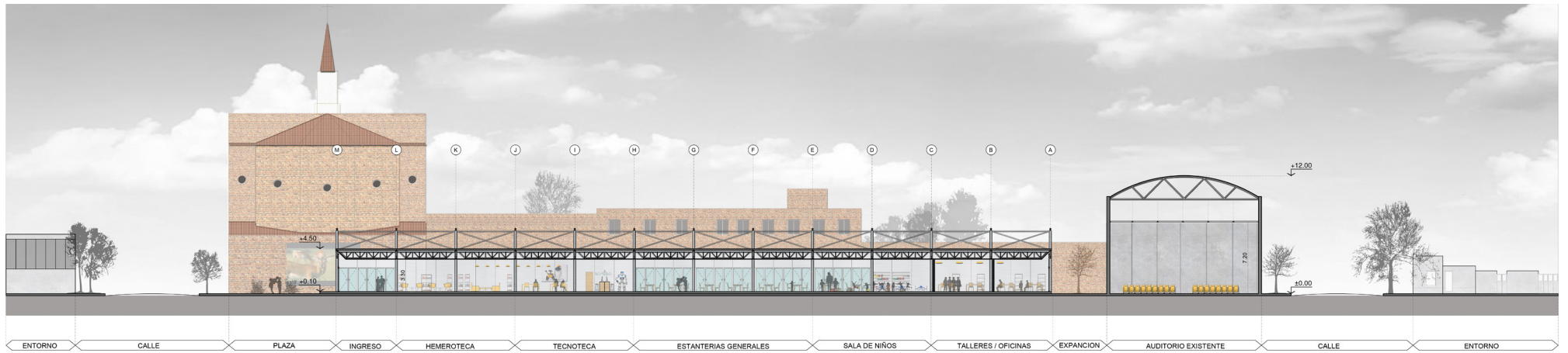

CORTE B-B

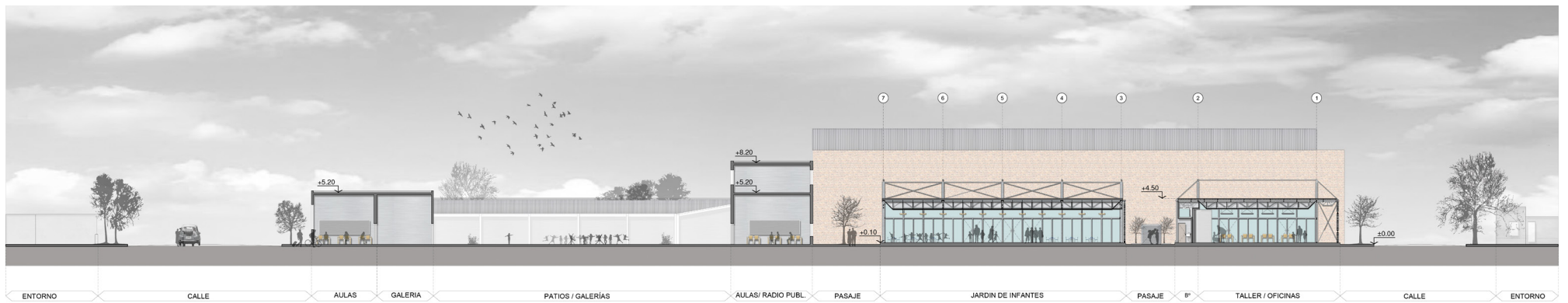

CORTE C-C





VISTA CALLE EEUU

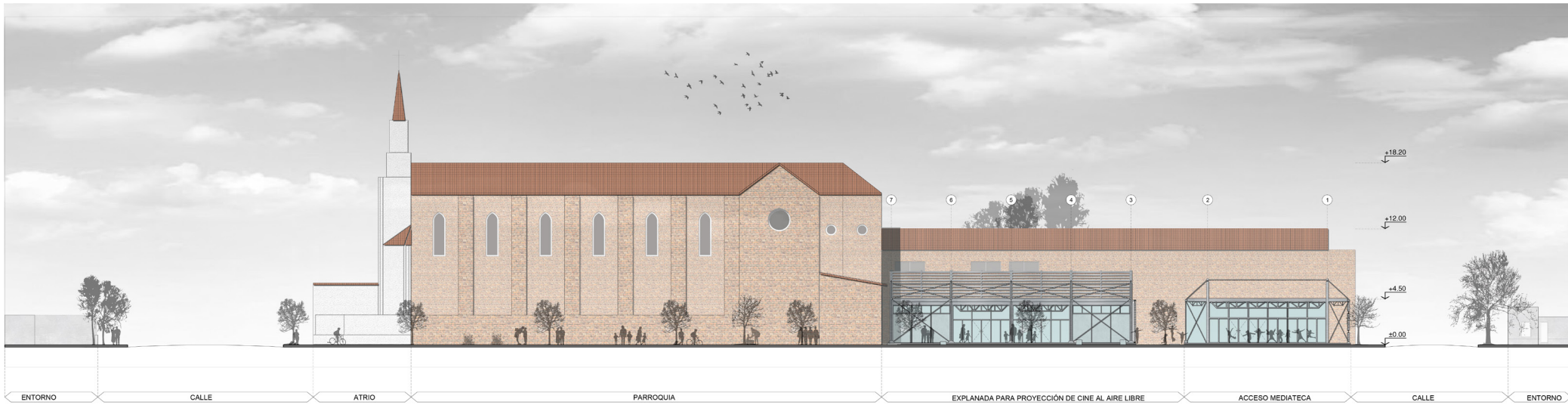

VISTA CALLE CARLOS PELLEGRINI

# CORTE FACHADA

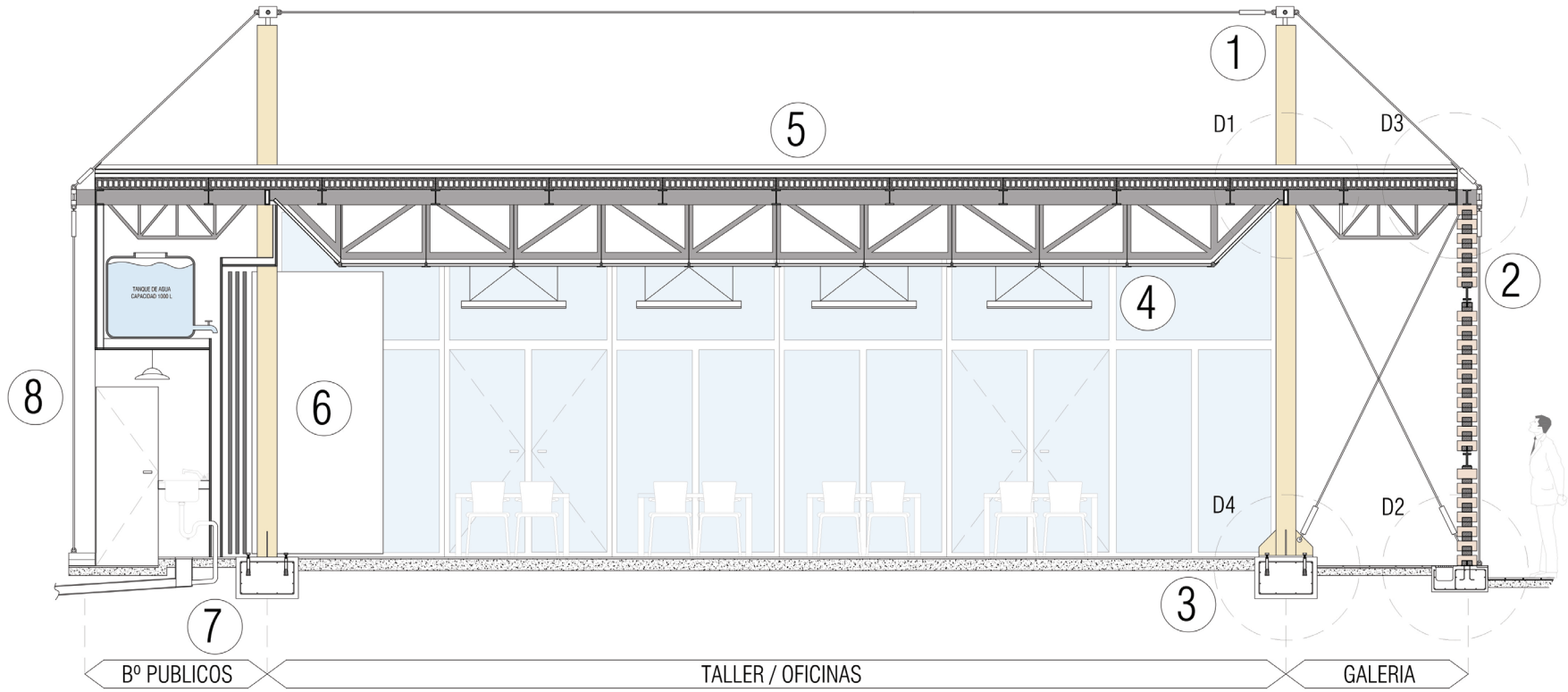

## 1 SISTEMA ESTRUCTURAL

Sistema de porticos  
 Viga principal de 12 metros  
 Columnas (2)  
 Vigas secundarias en voladizo  
 Sistema de tensores rigidez al portico

## 2 ALTERNATIVA DE MURO DE LADRILLO

Muro de ladrillos de doble cribado  
 Marco con IPN y uniones pivotantes

## 3 COLUMNA + FUNDACION

Unión bloque de H<sup>o</sup>A<sup>o</sup> in situ +  
 Columna metálica abulonada

## 4 INTERIOR + CIELORASO

Cieloraso + iluminacion directa  
 Escritorio + espacio de trabajo

## 5 CUBIERTA

Cubierta terminacion grava mediana  
 Paneles alveolares prefabricaods de H<sup>o</sup>A<sup>o</sup>

## 6 PANELES MÓVILES INTERIOR

Paneles moviles de yeso  
 Divisorios de espacios

## 7 SISTEMA CLOACAL

Baños / Bachas / Duchas

## 8 ALTERNATIVA DE SERV. /BAÑOS PUBLICOS

Baños publicos exteriores  
 Servicio de vestidores  
 Tanque de reserva de 1000L

### DETALLE DE CUBIERTA

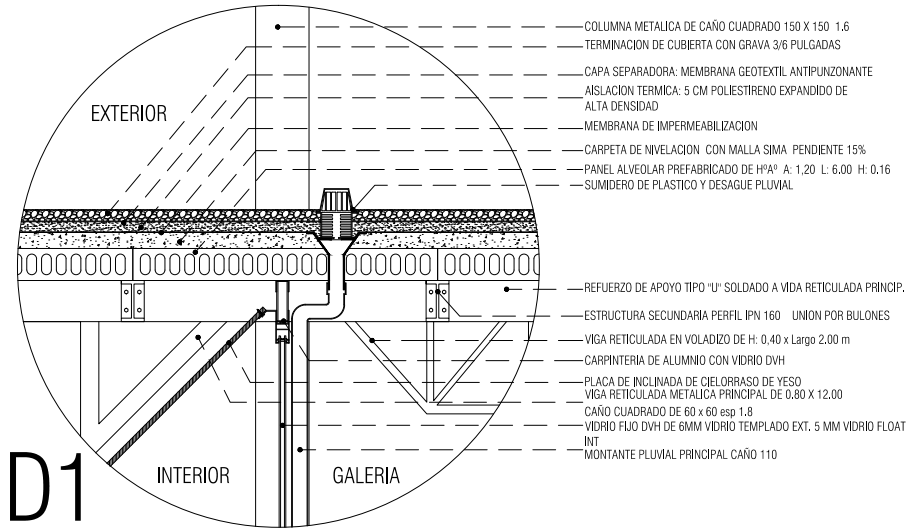

D1

### ALTERNATIVA DE FACHADA : MURO DE LADRILLOS

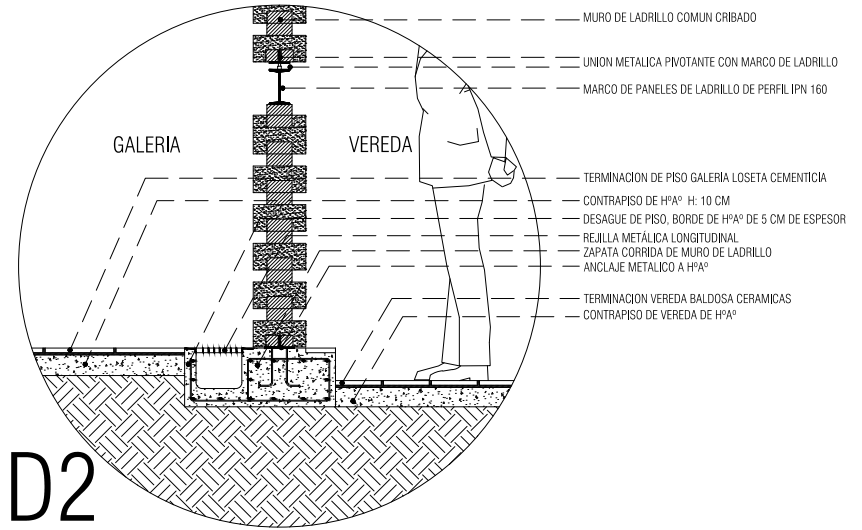

D2

### DETALLE DE MURO Y CUBIERTA

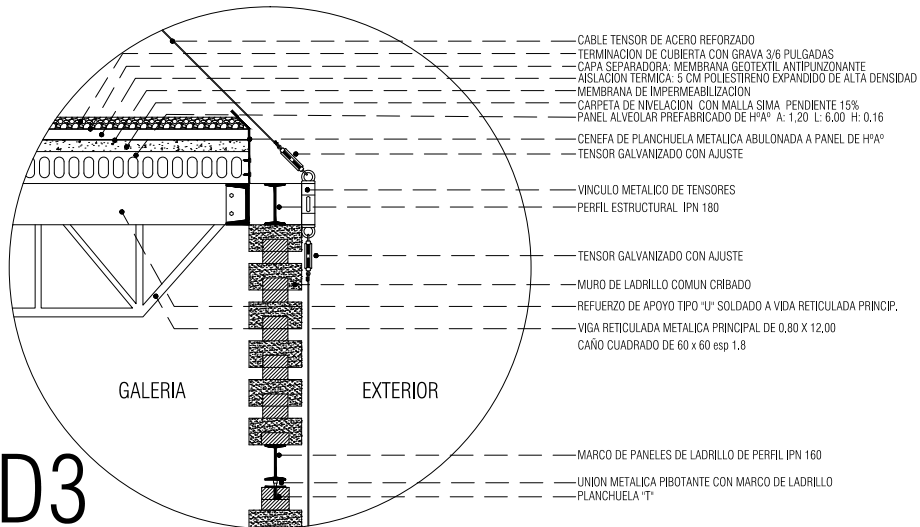

D3

### DETALLE DE FUNDACION Y COLUMNA

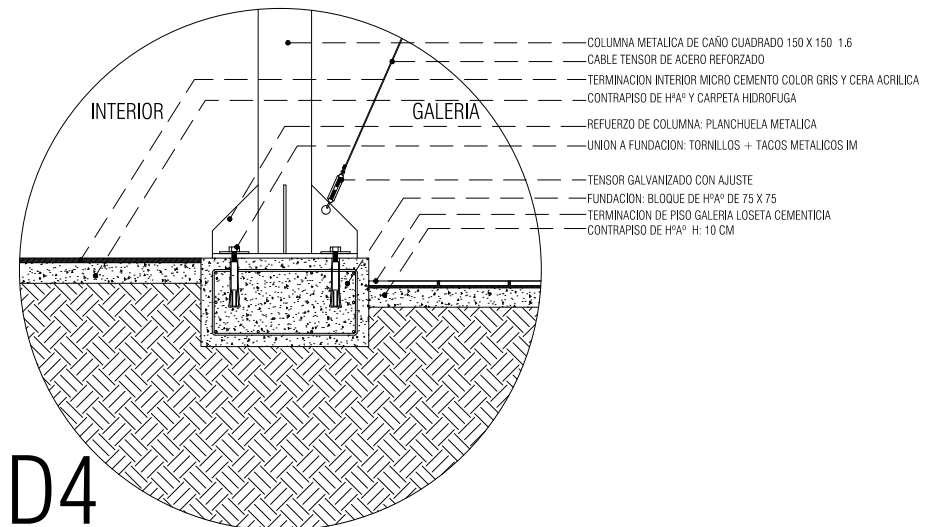

D4



















*“La  
arquitectura  
es el té y no  
la taza...”*





GRACIAS!