

PLANIMETRIA DE SEÑALIZACION  
ESCALA 1:2000

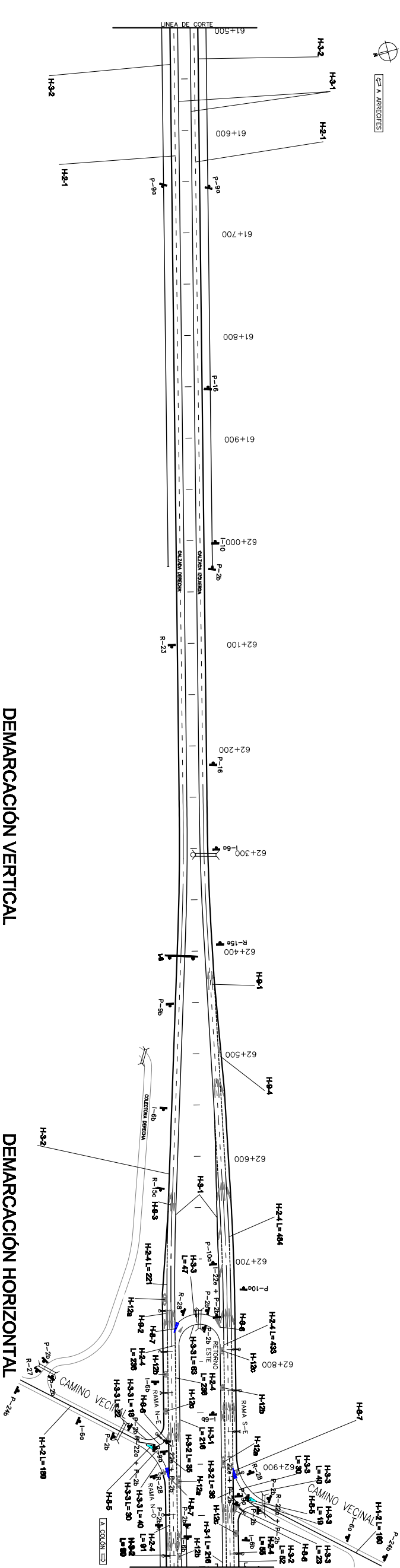
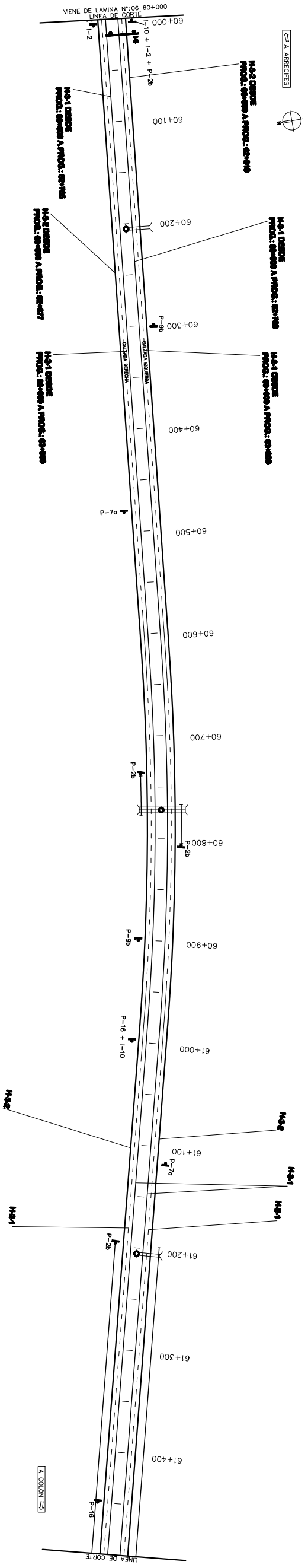

REFERENCIAS DE SEÑALIZACION VERTICAL

SEÑALIZACION	SEÑALIZACION	SEÑALIZACION	SEÑALIZACION
P-2b	P-9a	P-16	P-22b
P-2c	P-9b	P-18	P-24a
P-7a	P-10a	P-21	P-24b
P-7b	P-10b	P-22a	R-2
R-15b	R-22a	I-2	I-10
R-15c	R-23	I-3	I-12
R-15d	R-27	I-6a	I-13
R-15e	R-28	I-6b	I-22a

REFERENCIAS DE DEMARCACION HORIZONTAL

SEÑALIZACION	SEÑALIZACION	SEÑALIZACION	SEÑALIZACION
H-9-1	H-12	H-3-1	H-3-1
H-9-2	H-12a	H-3-2	H-3-2
H-9-3	H-12b	H-3-3	H-3-3
H-9-4	H-12c	H-3-4	H-3-4
H-10	H-12d	H-3-5	H-3-5

DEMARCACIÓN VERTICAL

Codigo	Computo	Metros Cuadrados
R-15	2 (T.L.)	2.26 m2 (T.L.)
R-23	1 (T.L.)	1.13 m2 (T.L.)
R-28	3 (T.L.)	1.92 m2 (T.L.)
R-27	1 (T.L.)	0.79 m2 (T.L.)
P-9	8 (T.L.)	31.12 m2 (T.L.)
P-10	6 (T.L.)	8.64 m2 (T.L.)
P-16	2 (T.L.)	2.88 m2 (T.L.)
P-24	2 (T.L.)	2.88 m2 (T.L.)
P-7	2 (T.L.)	2.88 m2 (T.L.)
P-2b	20 (T.L.)	1.60 m2 (T.L.)
R-22a	2 (T.L.)	2.26 m2 (T.L.)
I-2	2 (T.L.)	0.40 m2 (T.L.)
I-10	3 (T.L.)	0.69 m2 (T.L.)
I-22e	3 (T.L.)	3.39 m2 (T.L.)
PORTICO	2 (T.L.)	2 Unid. (T.L.)

DEMARCACIÓN HORIZONTAL

Codigo	Computo	Metros Cuadrados
H-1-2	360m (T.L.)	108m² (T.L.)
H-2-1	6000m (T.L.)	225m² (T.L.)
H-2-4	1520m (T.L.)	228m² (T.L.)
H-3-1	5957m (T.L.)	1192m² (T.L.)
H-3-2	6000m (T.L.)	1200m² (T.L.)
H-3-3	332m (T.L.)	34m² (T.L.)
H-8-5	2 (T.L.)	52m² (T.L.)
H-8-6	3 (T.L.)	60m² (T.L.)
H-8-7	3 (T.L.)	50m² (T.L.)
H-9-1	22 (T.L.)	110m² (T.L.)
H-9-2	1 (T.L.)	7m² (T.L.)
H-9-3	4 (T.L.)	34m² (T.L.)
H-9-4	8 (T.L.)	16m² (T.L.)
H-12	3 (T.L.)	5m² (T.L.)
H-12a	3 (T.L.)	24m² (T.L.)
H-12b	3 (T.L.)	12m² (T.L.)
H-12c	3 (T.L.)	12m² (T.L.)



ESCALA GRAFICA  
1:2.000

PETRENSY THIELLE Y CRIUZ  
 Sociedad Anónima de Construcción y Mantenimiento  
 ROVELLA CARRANZA  
 Ingeniería Civil  
 Ruta Nacional 149 - Pda. de Buenos Aires  
 Tramo VII Pk. 45+000.00 - Pk. 46+000.00 - Pk. 47+000.00  
 PLANIMETRIA DE SEÑALIZACION  
 PROY. 00+000 A 65+000  
 LAMINA N° SE-08  
 FECHA: Septiembre 2015  
 ESCALA: 1:2000