

Suquía Urbano



SUQUÍA URBANO

Propuestas para la Puesta en valor del espacio urbano correspondiente al cauce del Río Suquía y su entorno inmediato, en el tramo comprendido entre el puente Monteagudo y el puente del Trabajo.

Diciembre 2021

CONVENIO ACUERDO DE ASISTENCIA TÉCNICA ENTRE LA FACULTAD DE ARQUITECTURA, URBANISMO Y DISEÑO DE LA UNC Y LA MUNICIPALIDAD DE LA CIUDAD DE CÓRDOBA

Municipalidad de la Ciudad de Córdoba

Intendente Dr. Martin Llaryora

Vice Intendente Dr. Daniel Passerini

Concejala Arq. Ileana Quaglino – vínculo institucional

Secretario de Desarrollo Urbano Arq. Daniel Rey

Sub- Secretario de Planeamiento Arq. Gustavo Rebord

Directora de Planeamiento Urbano Mgter. Arq. Andrea Tumosa

Directora de Arquitectura Arq. Ana Mendoza

Facultad de Arquitectura, Urbanismo y Diseño- Universidad Nacional de Córdoba

Decana Mgter. Arq. Mariela Marchisio

Vice Decano Arq. Guillermo Olguín

Secretario General: Ing. Eduardo Bellitti

Secretario de Extensión Arq. Germán Baigorri

Secretaria de Investigación Dra. Arq. Mónica Martínez

Integrantes del equipo responsable del desarrollo de lineamientos de intervención y proyectos objetos del convenio firmado.

Taller de Investigación de Proyectos Urbanos -T.I.P.U.

Director Arq. Alejandro Cohen

Vice Director Arq. Cristián Nanzer

Docentes Investigadores:

Mgter. Arq. Juan Pablo Accotto, Arq. María Paula Albrieu, Arq. Cesar Santiago Alonso, Arq. Mauro Barrio, Dr. Arq. Matías Córdoba, Arq. María Emilia Darricades, Arq. Carolina Ferreira Centeno, Arq. Marcelo Fiorito, Arq. Pablo Firpo, Mgter. Arq. Javier Giorgis, Arq. Gastón Giusto, Mgter. Arq. Agustín Lozada, Arq. Fernando Mammana, Arq. Enrique Moiso, Arq. Diego Sabattini, Arq. Santiago Tissot, Arq. Francisco Vannini, Arq. Carolina Vitas

Asesora en Paisaje: Mgter. Arq. Teresita Álvarez

Asesora en Patrimonio: Mgter. Arq. Paola Geovanna Maschio

Egresados Adscriptos:

Arq. Sofía Belén Chiapero, Arq. Lourdes Cuadro, Arq. Agustina Daita, Arq. Arianna De Cian, Arq. Santiago Díaz Marengo, Arq. María del Rosario Depalo, Arq. Lautaro Docampo, Arq. Germán Ferradas, Arq. Paula Ferraris, Arq. Macarena García Peetoom, Arq. Federico Lobato, Arq. Mario Mendoza.

Estudiantes avanzados :

María Victoria Chávez, Lucía Esteras, Dardo García Reich, Francisco Justet Colin, Mattía Molina, Aldana Perez, Carola Ponce, Giuliano Scigliano.

Colaboración eje de abordaje Paisaje:

Tesistas, Problemática Ambiental en Cs. Biológicas. FCEfYN - UNC: Victoria Aylen Achaval y José Fernando Fissore

Taller de Investigación de Estructuras – T.I.D.E.

Directora Arq. María del Carmen Fernandez Saiz

Vice Directora Mgter. Arq. Guadalupe Álvarez

Docentes investigadores:

Arq. Macarena Bressan, Ing. Gabriela Culasso, Arq. María del Carmen Fernandez Saiz, Arq. Nahuel Ghezan, Arq. Gustavo Gonzalez, Arq. Karin Klein, Arq. Julieta Mansilla, Arq. Javier Martini

Créditos

Fotografías Arq. Emanuel Amerisse

Visualización y renderizado Arq. Agustín Haag

Edición y compilación Solana Sanchez

Índice

suquía urbano



Suquía urbano : propuestas para la puesta en valor del espacio urbano correspondiente al cauce del Río Suquía y su entorno inmediato, en el tramo comprendido entre el puente Monteagudo y el puente del Trabajo / Moisés A. Cohen ... [et al.] ; contribuciones de Agustín Haag ; editado por Solana Sánchez ; fotografías de Emanuel Ameriss. - 1a ed ilustrada. - Córdoba : Editorial de la Facultad de Arquitectura, Urbanismo y Diseño de la Universidad Nacional de Córdoba, 2022.
Libro digital, PDF

Archivo Digital: descarga
ISBN 978-987-8486-17-8

1. Urbanismo. 2. Planificación Urbana. 3. Diseño de Proyecto. I. Cohen, Moisés A. II. Haag, Agustín, colab. III. Sánchez, Solana, ed. IV. Ameriss, Emanuel, fot. CDD 711.4

00_INTRODUCCIÓN

01_CONSIDERACIONES GENERALES

02_PROPUUESTAS

02. 1_EJE DE INTERVENCIÓN: VACANCIAS

02. 2_EJE DE INTERVENCIÓN: TRANSVERSALIDADES

02. 3_EJE DE INTERVENCIÓN: ACCESIBILIDAD

02. 4_EJE DE INTERVENCIÓN: PATRIMONIO

02. 5_EJE DE INTERVENCIÓN: PAISAJE

Introducción

La presente compilación contiene todos los proyectos, lineamientos de intervención, relevamientos y diagnósticos del sector definido en el convenio de asistencia técnica firmado entre la Facultad de Arquitectura, Urbanismo y Diseño de la Universidad Nacional de Córdoba y la Municipalidad de la Ciudad de Córdoba.

El orden del desarrollo de la producción realizada a los fines de cumplimentar con la asistencia técnica acordada se encuentra ordenada en base a los cinco ejes de intervención que fueron presentados a los y las funcionarias de la Secretaría de Desarrollo Urbano de la Municipalidad de Córdoba y sus Direcciones de Planeamiento y Arquitectura con quienes se realizaron varias reuniones en el transcurso del desarrollo del presente convenio de transferencia técnica.

En acuerdo con funcionarios de las áreas del gobierno municipal que tienen injerencia en el tema, se resuelve extender el espacio a intervenir para alcanzar en la zona noroeste las proximidades del Puente del Trabajo y en el extremo sureste llegar hasta el Puente Monteagudo.

Consideraciones generales

1.EJE DE INTERVENCIÓN: VACANCIAS

Marco conceptual de oportunidades de proyecto y acciones

Se definen “vacancias” a aquellos lotes y sectores que presentan distintos grados de abandono sobre las márgenes de la costanera y su contacto con la trama urbana.

La avenida costanera en el momento que fue creada - durante la gestión del Intendente Dr. Ramón Mestre y del Secretario de Desarrollo Urbano el Arquitecto Guillermo Irós- fue pensada como una vía de paseo que permitía la accesibilidad a la ribera del río Suquía con el objetivo de recuperar un área paisajística de alto valor ambiental dada por el río Suquía en su paso por la ciudad. Hasta ese momento el río era inaccesible, se vertían efluentes cloacales e industriales y estaba delimitado por los fondos de lotes con distinto tipo de ocupación y uso del suelo. Con el tiempo la situación ambiental fue mejorando debido a la inversión en infraestructura vial, pero se convirtió en una vía de conexión rápida – primordialmente destinada a automóviles particulares- lo que genera difícil accesibilidad y por consiguiente distintos niveles de seguridad, baja intensidad de uso recreativo, cultural y cívico, además de detectarse al día de hoy vertederos de cloacas y otros efluentes. Aún hoy se presentan situaciones de fondos de lotes, usurpaciones, remanentes de la traza vial, baldíos que son considerados en la presente propuesta como las “vacancias” entendidas como áreas de oportunidad de integración al parque del Suquía Urbano. Como concepto general se entiende a las operaciones de “vacancias” como la oportunidad que existe a lo largo del recorrido del río específicamente sobre ambas riberas en las veredas de la avenida costanera en contacto con la trama urbana, de realizar una estrategia de ampliación de áreas de uso y de integración de distintos sectores barriales adyacentes al río con el parque lineal que conforma el Suquía Urbano.

En estas vacancias- privadas y públicas- reconocemos la oportunidad de lograr mejor integración barrial y accesibilidad al parque del río, además de aumentar la intensidad de uso recreativo, cultural y cívico. Si las acciones en este sentido pueden ser concretadas muy probablemente las mejoras en cuestiones de seguridad y de cuidado ambiental mejorarán.

También es importante destacar que, al aumentar la integración barrial y su consecuente aumento de intensidad de uso y ampliar la superficie a lo largo del trayecto del río impactarán en la percepción de la escala urbana del Parque y permitirá replantear la velocidad de la costanera y de esta manera contar con un parque de escala urbana que comienza en la Reserva San Martín y culmina en el en el Parque del Este.

Descripción de la etapa de Relevamiento

Se realizó un relevamiento en toda la extensión abarcada por el presente convenio- desde la de Los Patos hasta el puente Monteagudo- con el objetivo de realizar un registro de lotes disponibles y de esta manera poder categorizar las situaciones respecto al dominio, tamaño, condición topográfica, límites y tipo de ocupación actual. Con la citada información se realizó un catálogo que permite ordenarla según las categorías enunciadas.

Las condiciones respecto al estado de ocupación y mantenimiento, entiéndase: usurpado, descuidado, inaccesible, etc. son muy cambiantes ya que al momento del relevamiento pueden presentar una condición y luego ésta pudo haber sido modificada.

A partir de contar con el catálogo de las vacancias se pudo cuantificar la superficie que podría ser anexada al Parque del Suquí Urbano, que supera las 35 HA, y localizar las oportunidades de integración de los barrios y sectores aledaños al recorrido del río en su contacto con la trama urbana.

Luego de este trabajo de compilación, relevamiento y análisis se dio comienzo a la valoración de aspectos cualitativos de los sectores de oportunidad en sus condiciones de vocación de uso, posibilidad de gestión participativa y comunitaria y el tipo de acción en el tiempo con la previsión que un gran porcentaje de las tierras son de dominio privado. También permitirá avanzar en distintos niveles y tipos de gestión e inversión.

Se elaboró un Atlas de intervención con distintos modelos según las valoraciones enunciadas, y posteriormente se desarrollaron lineamientos de proyectos y desarrollo de anteproyectos según las consideraciones de la Secretaría de Desarrollo Urbano.

2.EJE DE INTERVENCIÓN: TRANSVERSALIDAD

Marco conceptual de oportunidades de proyecto según lugares

Como concepto general se entiende a las operaciones de “transversalidades” como la oportunidad que existe en algunos lugares particulares del río de realizar una estrategia de vinculación e intervención en el sentido perpendicular al cauce mismo. Estas operaciones permiten por un lado vincular los márgenes del río y por el otro establecer relaciones entre puntos o áreas de interés, ya sea edificios y programas de uso público, espacios públicos existentes, pasajes peatonales o algún espacio dentro del

tejido que se presente con la potencialidad de ampliar conceptualmente el espacio público del río constituyéndose en un sistema o parque lineal ampliado y a la vez establecer una mejor articulación con el mismo.

En estas transversalidades se reconoce la oportunidad de dotar de legibilidad urbana situaciones que hoy en parte aparecen invisibilizadas o reconocidas de forma inconexa, o bien desagregadas del margen opuesto; las nuevas relaciones que se producirían a partir de estos vínculos contribuirían a tener otra percepción de esos espacios, y a leerlos como partes de un sistema mayor.

A -Sector Providencia / Puente Eliseo Cantón

Se reconoce como área de oportunidad la posibilidad de vinculación entre los márgenes del Río a la altura del puente Eliseo Cantón en un sector de curva de río donde el mismo produce un ensanchamiento a modo de pradera verde en el cauce del río con características de importante vegetación y barrancas naturales. A la altura de costanera a ambos márgenes del río se encuentran pequeños espacios públicos que se presentan como oportunidades de llegadas barriales al río tanto desde el sector de Alberdi como en una cota más alta en el sector del Barrio Providencia en directa relación con el centro vecinal. La operación se define por un lado como una pasarela peatonal que cruza al río diagonalmente y se vincula a las veredas peatonales generando ensanchamientos en ambos lados con la característica de balcones naturales al río que se integran con un sector de graderío que se derrama hacia el cauce bajo del río. Por otro lado, la operación de vinculación transversal se remata en ambos bordes con la puesta en valor y jerarquización de los pequeños espacios públicos barriales dentro del tejido.

Materialización de cruce de río: pasarela peatonal simple (4.00 metros de ancho)

B-Sector Pasaje Aguaducho / Isla de los Patos

En este caso, la operación de transversalidad se origina a partir de la potencialidad que presenta el pasaje aguaducho dentro del Barrio Alberdi de rematar y llegar de un modo más directo al río. Actualmente el mismo se encuentra interrumpido, desviándose y obstruyéndose dentro del predio del Hospital Clínicas. La importancia barrial, urbana y simbólica de este lugar demanda una operación de integración al sistema del río que permita jerarquizar este espacio urbano, extendiéndose inclusive a la oportunidad de convertir al actual estacionamiento del hospital clínicas sobre costanera en una plaza o espacio público institucional de cara al río.

Sumado a esta condición se imagina la posibilidad de incorporar una pasarela peatonal en línea con este eje que permita vincular ambos márgenes del río, servir

como cruce peatonal, de bici senda y de integración entre ambos barrios, al incluir potencialmente un sistema de escaleras peatonales o rampas en el margen norte que se extienden hasta la calle Neuquén y permiten una mejor llegada del Barrio Providencia al Río.

Materialización de cruce de río: pasarela peatonal simple (4.00 metros de ancho)

C -Sector Vieja Usina / Puente Avellaneda

Esta operación de transversalidad se define como una de las más importantes, tanto en alcance como en escala e importancia para el sistema del río en el sector centro y por la alta intensidad y frecuencia de uso que presenta el mismo en este tramo. Se encuentran piezas urbanas de sumo interés que requieren ser articuladas para mejorar su funcionamiento y aprovechar su dinámica de uso, tal es el caso de la Vieja Usina y el complejo Mercado Alberdi en la margen sur. En tanto que en la margen Norte se encuentra un conjunto de antiguas estructuras de hormigón armado pertenecientes a un antiguo proyecto de desarrollo de viviendas.

Estas estructuras en la actualidad se encuentran sin uso o actividad alguna, pero se presentan como un vestigio de altísima potencialidad para ser utilizado con actividades de uso público ya sea temporalmente como permanentemente. Estas construcciones se enrasan con la cota de la calle Castro Barros lo que permite un acceso a las mismas por arriba, transformándose en un potencial sistema de plazas en altura o terrazas con vistas al río. Entre estas estructuras y el borde del río se encuentra una parcela (con una importante deuda impositiva y con poca viabilidad de ocupación al haberse reducido su ancho) que se define como una franja longitudinal de tierra de aproximadamente 8 metros de ancho que colinda con un espacio público adyacente al puente avellaneda y se presenta como una oportunidad de acceso al río y de transformarse en una plaza lineal o paseo a modo de ensanche de vereda que permita beneficiar en un escenario de transformación posible tanto al parque lineal del río Suquía al ampliar conceptualmente su cauce, vincularlo al puente y a la calle castro Barros como así también servir de espacio de explanada y expansión para las posibles actividades que se alojen en las plantas bajas de estas estructuras hoy en desuso. parcelas (actualmente en desuso) para convertirlas en otro espacio de uso temporal o permanente a modo de explanada o pequeño espacio verde lineal de cara al río. Frente a la vieja Usina, vinculando el sistema de ensanches y jerarquización de espacios de

borde tanto en la margen norte como sur del río y como contrapunto del puente avellaneda se propone un puente plaza que sirva por un lado para celebrar actividades de uso público, recreativas, culturales en relación al río Suquia y la vieja usina. A la vez que vincular ambas márgenes y servir como gran espacio de llegada al predio de La vieja usina y todas las dinámicas o actividades que se desarrollan en torno a la misma. El puente se alinea y vincula a la vez con un sistema de escaleras peatonales existentes en la margen norte que sirven de acceso en la actualidad desde el barrio al cauce del río.

Materialización de cruce de río: puente / plaza (8.00 metros de ancho)

D - Sector Molinos Río de la Plata / Puente Sarmiento

La oportunidad se reconoce a partir de la estructura existente de columnas metálicas del antiguo cruce del ferrocarril, en el cruce que va desde el predio de los ex Molinos Río de la Plata hasta la plaza circular del Puente Sarmiento en la salida de barrio General Paz.

Dicha estructura corre paralela al puente de hormigón premoldeado del cruce actual de las vías del ferrocarril, y la dirección de dicho puente, a 45° del río y de la avenida costanera, presenta una singularidad conectiva única para el disfrute de paseos peatonales y en bicicleta, ofreciendo paisajes urbanos desde un emplazamiento inédito.

En este sector, en sendos márgenes del río encontramos espacios relevantes y significativos: al sur-oeste, el patrimonio industrial de los ex Molinos Río de la Plata (predio atravesado por las vías del ferrocarril), y al nor-este, la plaza contemporánea de geometría circular que cruza la Av. Sarmiento en dirección al Centro, y a su vez un predio municipal de espacio público (hoy tugurizado) en la desembocadura del puente peatonal, previo a la plaza circular. En un orden más simbólico, este paseo, al acompañar la traza del ferrocarril, contribuiría a concatenar elementos relevantes vinculados a la memoria industrial de la ciudad de Córdoba, como lo son los mencionados ex Molinos Río de la Plata, y en Barrio General Paz el actual Museo de la Industria. Materialización de cruce de río: puente / plaza (5.50 metros de ancho) integrado a puente ferroviario existente.

3.EJE DE INTERVENCIÓN: ACCESIBILIDAD

Marco conceptual de oportunidades de proyecto

Los tres ejes dispuestos por el equipo de trabajo para desarrollar las estrategias de intervención a lo largo del Río Suquía en su paso por el área central ampliada son:

1) Accesibilidad, 2) Transversalidad y 3) Vacancias.

El eje denominado *Accesibilidad*, comprende todos aquellos proyectos que potencien el vínculo de la ciudad con el territorio dominado por el cauce del río y favorezcan la conectividad, movilidad y permanencia, a través de la sistematización de sus riberas mediante sendas peatonales, bicisendas o lugares de estancia de uso público. El propósito de las estrategias se basa en intensificar el uso del río tanto como espacio de esparcimiento como de movilidad urbana alternativa, promoviendo un corredor estructurante de ciclovías, que al coincidir con el espacio del cauce y segregarse de las calles vehiculares, favorezca el uso masivo, fluido y seguro de la circulación urbana en bicicleta. La sistematización de una ciclovía troncal a lo largo del cauce del Suquía por la ciudad, permite vincular de manera sencilla y con pendientes suaves, el sector noroeste y el este de la ciudad, con el área central.

Algunas de las premisas que sustentan las acciones que se desarrollan en este eje de trabajo son:

Disminuir velocidades: el origen vial de la operación de recuperación de los márgenes del Río Suquía en los años 80, se convirtió con el tiempo, en su principal límite para que la ciudad lo integre cabalmente como un espacio público, a la manera de un Parque Lineal. Su uso vial intenso lo consolidó como un corredor principal, sus avenidas costaneras se convirtieron en vías de velocidad fluida y estructurantes de la relación entre el centro y la periferia urbana, sobre todo con el corredor noroeste, resultó así una solución que alivió en parte el problema de accesibilidad y conectividad del área central, dada la congestión creciente por el aumento del parque automotor asociado a la expansión urbana de baja densidad y que como consecuencia directa provoca la insustentabilidad y deficiencia en la prestación de los servicios del transporte público.

Los usos asociados al espacio público, son incompatibles con arterias viales de velocidad, como lo que actualmente sucede con las avenidas costaneras del Suquía, que en algunos ramos alcanzan los 80 km/h, por lo que parte de las acciones propenden a favorecer el uso peatonal del espacio público sobre el vehicular, al menos, mitigar el impacto de la intensidad y velocidad de la vialidad en los espacios públicos.

Eliminar barreras: A lo largo de todo el trayecto del paso del río por la ciudad, se suceden diferentes tipos de barreras físicas, algunas debido a la topografía abrupta, otras en forma de muros de contención al límite del cauce, barandas, guardarraíles en sectores de proximidad peligrosa entre peatones y tráfico vehicular, etc Muchas de estas barreras se pueden

reemplazar con espacios intermedios que articulen de manera gradual la llegada de la ciudad al río, haciendo habitables, accesibles y seguros al mismo tiempo, sus límites y encuentros con el tejido de la ciudad. Se estudian, por ejemplo: sumarles a los muros de contención existentes, gradas, escalinatas y rampas que permitan graduar de manera amable el vínculo de la ciudad con el río, mayor accesibilidad e integración se traduciría en intensidad de uso como espacio público y por lo tanto en un aumento de la seguridad por el mismo control social derivado de ese uso colectivo.

Conectar la ciudad con el soporte natural: El cauce del Suquía constituye el soporte natural visible de la ciudad, es el paisaje que conlleva la memoria geográfica y geológica que dio lugar a la existencia misma de Córdoba, en contados lugares de la ciudad esta geografía emerge visible y se vuelve accesible, en ninguno con la extensión del cauce del río. Uno de los ejes principales que animan el trabajo del programa académico Suquía Urbano es, con las estrategias, acciones y proyectos en desarrollo, buscar ampliar la conciencia ambiental de la población, favorecer la comprensión, de manera tangible, del vínculo y dependencia de la ciudad con su soporte natural, Conectar al ciudadano con las funciones territoriales, ambientales que hacen posible la existencia de su hábitat, al mismo tiempo dar a conocer la importancia, complejidad y fragilidad de esta estructura natural de soporte. Y dentro de este marco, poner en evidencia la importancia del recurso hídrico a lo largo de la cuenca, su control y cuidado, tal vez, el principal indicador de la salud ambiental de la ciudad. Córdoba existe, porque antes existió el Suquía, como muchas ciudades, se fundaron a orillas de un río, fuente de agua potable, de riego, fuerza motriz para molinos e industria, como así también canal de saneamiento de efluentes de todo tipo.

Ampliar temporalidades y programas: El propósito de la accesibilidad no sólo refiere a eliminar barreras físicas que dificulten el vínculo entre la ciudad y su río, sino también a la posibilidad de expansión en el rango horario, ampliar temporalidades del uso del río, un parque lineal de escala urbana de uso continuo, un espacio público de 24 hs. todo el año. Para lo cual hay que desarrollar espacios que tengan la capacidad de alojar programas múltiples para una multitud de usuarios con intereses diversos y en oportunidades distintas. Dar espacio al acontecimiento cotidiano y excepcional, es la potencia y virtud de un paisaje dinámico y mutable como el mismo cauce.

Así el sistema río asume, la capacidad y potencia de ser al mismo tiempo:

- 1) Vector de movilidad alternativa
- 2) Espacio público de estancia / contemplación
- 3) Campo de deporte y actividades al aire libre
- 4) Soporte de espectáculos públicos / lugar de la cultura
- 5) Corredor de la memoria construida de la ciudad (eje patrimonial)

DESARROLLO DE SECTORES Y ESTRATEGIAS

A - Sector encuentro arroyo la Cañada y Río Suquía

Este sector representa un sitio de referencia urbana preponderante en la ciudad, y uno de los puntos de confluencia entre el área central y el río. El control hídrico de ambos cauces constituyen dos operaciones de infraestructura relevantes que han dado forma urbana y características particulares al soporte natural de la ciudad, sumado a ello es el lugar donde se han asentado, desde los años 70 a esta parte, equipamientos públicos gubernamentales, sedes corporativas y edificios de oficinas de escala regional, modificando la fisonomía y el perfil urbano de lo que fuera otrora un sector degradado de la periferia del área central, conversión todavía incipiente, pero que preanuncia un salto de escala de operaciones que se extenderán por las avenidas costaneras del Suquía.

Recientemente esta confluencia se ha visto connotada con una condición de puerta a la centralidad, por una operación vial que conlleva un puente en arco, el que le da acceso y continuidad de circulación por Cañada, a la costanera norte del Río Suquía, que a su vez encauza el tráfico vehicular proveniente del sector noroeste de la ciudad. En este punto neurálgico se propone dar continuidad a las veredas que bordean Cañada y ofrecer un acceso peatonal y de bicicletas, directamente al cauce del río Suquía, o sea que Cañada también constituirá una puerta al sistema del parque lineal del Río Suquía con su red troncal de bicisendas proyectadas por el gobierno provincial.

El proyecto hará uso de un ensanchamiento de la infraestructura de Cañada previo al encuentro con el cauce del río, este es un espacio que oficiaba de desarenador del arroyo La Cañada, hoy en desuso. En este espacio y dando continuidad a las veredas, se proyecta el emplazamiento de rampas de pendientes suaves, 6% de inclinación, que permitirán dar acceso a ambas márgenes del lecho del arroyo de la Cañada y a través de él, llegar a la ribera sur de costanera, conectando con el parque de las exedras, proyectado por el Arq. Miguel Ángel Roca en los años 80, frente al edificio de la empresa Provincial de Energía (EPEC) y también al sector de la ribera frente al conjunto edilicio de Capitalinas.

Por otro lado, en este sector se encuentra la actual playa de estacionamientos semienterrada, cuyo uso pertenece a Hidráulica de la provincia, que se define como un gran foso, desaprovechado desde el punto de vista del uso público con un programa poco dinámico y no acorde a la importancia del enclave.

Pero con la doble potencialidad de revertir esta condición a partir de la cobertura del espacio "fosa" que permitiría redefinir su uso transformarse por encima en una plaza en forma de arco, de llegada que abraza al río y con una multiplicidad de usos posibles a ser propuestos (culturales, recreativos, educativos, deportivos al aire libre) y por otro lado de redefinir su uso en el espacio interior por debajo, con la posibilidad de alojar algún programa en relación al río Suquía, cultural, educativo, etc.

Materialización de llegada al río: rampas peatonales en ambos márgenes de cañada, (3.00 metros de ancho) – cobertura de playa de estacionamiento, nueva plataforma de uso público y espacio cultural o educativo semienterrado

B - Articulación sistema urbano de movilidad alternativa / Conectividad de espacios públicos urbanos

Este proyecto busca promover la conectividad entre espacios públicos de escala urbana que hoy funcionan desarticulados. Esto se lograría a partir de conectar el corredor de la futura ciclovía del Río Suquía con la ciclovía existente en Avenida Poeta Lugones, articulando en una sola operación un sistema de espacios públicos estructurantes de escala urbana: 1) Parque Lineal del Río Suquía 2) Parque de la biodiversidad (Ex Zoológico) 3) Parque Sarmiento 4) Ciudad Universitaria, favoreciendo la accesibilidad y continuidad de circuitos pedestres y de movilidad alternativa. De lograrse, se estaría vinculando el sector noroeste de la ciudad y todos los barrios intermedios, con el sector de ciudad Universitaria, predio que constituye estadísticamente el segundo destino de viajes después del área central. El proyecto debe salvar una serie de dificultades, pero la funcionalidad y beneficios urbanos resultantes reditúa con creces el esfuerzo económico y técnico que implica. En primer lugar debe sortear, con pendientes suaves, el abrupto desnivel entre el cauce del Suquía a la altura de la rotonda vial del Hombre Urbano y el sector de avenida Poeta Lugones y Parque Sarmiento, antiguamente sector de barrancas y luego, ofrecer una traza accesible y segura desde diferentes puntos del complejo enclave urbano, dominado por infraestructuras viales y concentración de equipamientos de transporte: las dos terminales de ómnibus y la estación del ferrocarril Mitre. Para ello se relevó la posibilidad de alojar un nudo exclusivamente para tránsito de bicicletas y pedestre, en un predio residual entre el terreno del FFCC y el sector donde se asienta el Centro Cívico de la Provincia, este lugar sería óptimo para elevar la ciclovía por encima de la traza del puente vial que comunica con la Av. Poeta Lugones y además sortear la intersección con el puente elevado de Av. Sabattini, para luego descender suavemente en dirección de la ciclovía ya constituida en la isleta del boulevard de la misma avenida P. Lugones. Este sistema de ciclovía propuesto, tiene un ramal complementario posible, que atraviesa elevado, el futuro Parque de la Biodiversidad (Ex Zoológico), dando conexión directa con los circuitos de ciclovía del Parque Sarmiento.

C - Parque de la Fundación

En un sitio amplio, en un recodo muy suave del río, en el último tramo de su recorrido por la ciudad con dirección este, entre los barrios Yapeyú en su costanera norte y los barrios San Vicente y Altamira, contiguos a la costanera sur, se proyecta ubicar un Parque de 18 hectáreas que ofrezca un espacio público de escala y calidad para los populosos barrios de este sector de la ciudad. Este parque constituye la finalización de la ciclovía definida en el cauce del Suquía y extiende y equilibra las intervenciones de espacios públicos recientes realizadas en el Noroeste de la ciudad, por caso el Parque Kempes y Parque del Chateau.

Se prevé dotarlos de equipamientos deportivos y recreativos, sumados a una forestación con especies locales, siguiendo una estrategia de remediación y “naturalización” de algunos sectores del cauce del río, reconstituyendo un paisaje original y propios a su geografía, con los beneficiosos servicios ambientales que esto conlleva. Este Parque extendería los alcances del río como espacio público lineal, anticipando un necesario sistema de parques de escala metropolitana, en el sector denominado Parque del Este y en continuidad con el sitio donde se emplaza la Planta de Tratamientos de Líquidos Cloacales de Bajo Grande, o sea el valle de salida del río Suquía en su camino rumbo a la Laguna Mar Chiquita. Parque de remediación de condiciones ambientales críticas, dado la explotación histórica de canteras y contaminación producto de los vertidos en crudo de efluentes domiciliarios e industriales clandestinos.

4.EJE DE ABORDAJE: PATRIMONIO

Considerando que el río Suquía estuvo ligado al establecimiento y fundación de la ciudad de Córdoba y que con el correr de los años se conformó en un dispositivo esencial para el desarrollo industrial de la ciudad. Sus márgenes proporcionaron el espacio ideal, donde supieron apoyarse, una importante variabilidad de industrias (fabriles, productivas, hidráulicas o mineras entre otros), también incluye la incorporación de infraestructuras a escala urbana y metropolitana. Se considera imprescindible contar con relevamientos y lineamientos de intervención desde la perspectiva de la valoración patrimonial.

Se realizó un relevamiento de los sectores con valor patrimonial valorando características históricas, ambientales, paisajísticas, testimonios edilicios y de infraestructuras identitarias de la relación de la ciudad con el río Suquía. Se elaboraron Criterios de abordaje e intervención desde la valoración patrimonial con la idea de que en este sector que atraviesa la ciudad pueda contar con itinerarios culturales con fines turísticos, educativos y recreativos.

5.EJE DE ABORDAJE: PAISAJE

El eje de abordaje que pone el acento en la noción de Paisaje a través del desarrollo de una propuesta que consiste en un soporte teórico-práctico de asesoramiento general en los aspectos paisajísticos y bio-ecológicos que acompaña las operaciones proyectuales propuestas en los tres ejes de intervención planteados: -accesibilidad-transversalidad -vacancias-

Se trata de una interpretación de la problemática ambiental del Río Suquía a nivel general, realizando un estudio más particularizado de un sector, con una metodología instrumental posible de ser aplicada en otros tramos del Río.

Esta metodología de trabajo es un aporte para los pliegos técnicos ambientales de ítems referidos a criterios de renaturalización de cauces como corredores bióticos y generación parques ecológicos.

El estudio se planteó en tres instancias -Registro-Síntesis - Propuesta Operativa.

La propuesta plantea la idea de la creación de un Sistema de Parques Ecológicos, a lo largo del Río Suquía a escala urbana y metropolitana. Ello contempla la recuperación y puesta en valor del espacio fluvial del Río Suquía en su recorrido oeste - este, a realizar en etapas según prioridades y necesidades actuales y futuras de agenda del gobierno provincial y municipal. En ese sentido la propuesta pretende complementar las acciones planteadas desde el Gob. provincial y municipal, como el Parque Lineal Metropolitano de Sierras Chicas proyecto del Instituto de Planificación del Área Metropolitana de Córdoba IPLAM. (Plan Director de las Sierras Chicas ,2016), que acompaña el curso del arroyo Saldán y el Río Ceballos, conectando la Reserva Hídrica Natural Parque La Quebrada al Norte y la Reserva Natural La Calera, al sur con el río Suquía y la Reserva Urbana del Parque San Martín vinculando las áreas naturales protegidas a través de un corredor

1



vacancias

2



transversalidades

3



accesibilidad

4



patrimonio

5



paisaje

1

vacancias

armá tu plaza

el manual de las vacaciones

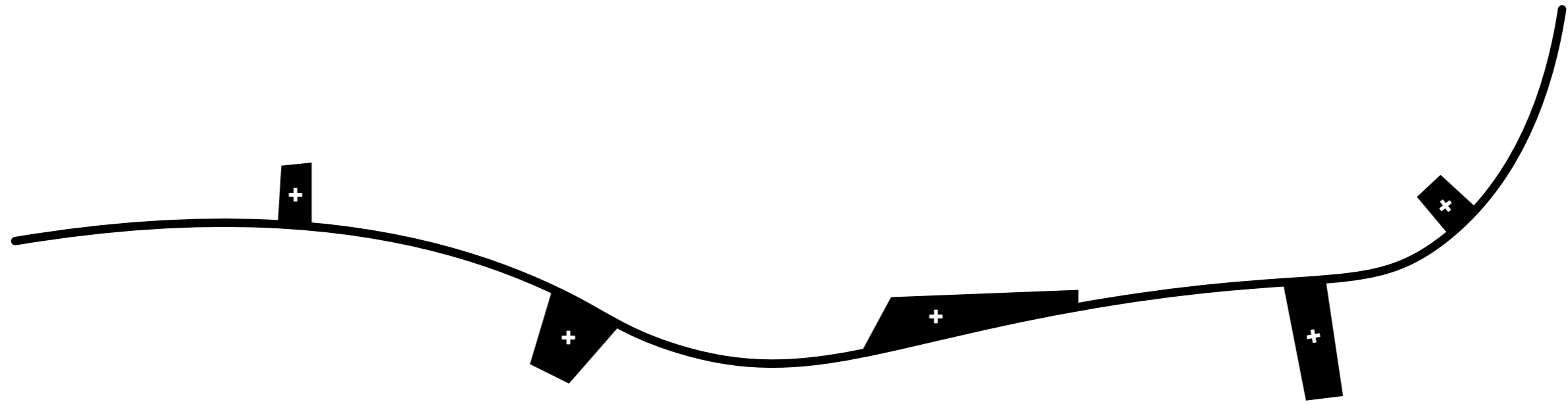

Índice

memoria _____	3
instrucciones de uso _____	4- 5

cap.1 DIAGNÓSTICO

suquia: abordaje _____	8
reconocimiento de vacancias _____	9
tramo B _____	10- 11
tramo C _____	12- 13
tramo D _____	14- 15

cap.2 ESTRATEGIAS

gestión y etapabilidad _____	18
catálogo de programa _____	19- 21
participación ciudadana _____	22
catálogo de arquetipos: infraestructura y programa _____	23- 30

cap.3 PROPUESTAS

suquia: estrategia _____	33
tramo C: estrategia _____	34
anteproyecto- vacancia S _____	35- 36
anteproyecto- vacancia S _____	37- 38
anteproyecto- vacancia L _____	39- 44
proyecto- vacancia M _____	45- 54

armá tu plaza

el manual de las vacaciones

EJE DE INTERVENCIÓN: VACANCIAS.

Marco conceptual de oportunidades de proyecto y acciones.

Definimos “*vacancias*” a aquellos lotes y sectores que presentan distintos grados de abandono sobre las márgenes de la costanera y su contacto con la trama urbana.

La avenida costanera en el momento que fue creada - durante la gestión del Intendente Dr. Ramón Mestre y del Secretario de Desarrollo Urbano el Arquitecto Guillermo Irós- fue pensada como una vía de paseo que permitía la accesibilidad a la ribera del río Suquía con el objetivo de recuperar un área paisajística de alto valor ambiental dada por el río Suquía en su paso por la ciudad. Hasta ese momento el río era inaccesible, se vertían efluentes cloacales e industriales y estaba delimitado por los fondos de lotes con distinto tipo de ocupación y uso del suelo. Con el tiempo la situación ambiental fue mejorando debido a la inversión en infraestructura vial, pero se convirtió en una vía de de conexión rápida – primordialmente destinada a automóviles particulares- lo que genera difícil accesibilidad y por consiguiente distintos niveles de seguridad, baja intensidad de uso recreativo, cultural y cívico, además de detectarse al día de hoy vertederos de cloacas y otros efluentes. Aún hoy se presentan situaciones de fondos de lotes, usurpaciones, remanentes de la traza vial, baldíos que son considerados en la presente propuesta como las “vacancias” entendidas como áreas de oportunidad de integración al parque del Suquía Urbano.

Como concepto general se entiende a las operaciones de “vacancias” como la oportunidad que existe a lo largo del recorrido del río específicamente sobre ambas riberas en las veredas de la avenida costanera en contacto con la trama urbana, de realizar una estrategia de ampliación de áreas de uso y de integración de distintos sectores barriales adyacentes al río con el parque lineal que conforma el Suquía Urbano.

En estas vacaciones- privadas y públicas- reconocemos la oportunidad de lograr mejor integración barrial y accesibilidad al parque del río, además de aumentar la intensidad de uso recreativo, cultural y cívico. Si las acciones en este sentido pueden ser concretadas muy probablemente las mejoras en cuestiones de seguridad y de cuidado ambiental mejorarán. También es importante destacar que, al aumentar la integración barrial y su consecuente aumento de intensidad de uso y ampliar la superficie a lo largo del trayecto del río impactarán en la percepción de la escala urbana del Parque y permitirá replantear la velocidad de la costanera y de esta manera contar con un parque de escala urbana que comienza en la Reserva San Martín y culmina en el Parque del Este.

armá tu plaza

paso a paso

1. ¿dónde?

encontrá tu futura plaza.

Se identifican 6 tramos a lo largo del Suquía que corresponden a diversas características urbanas:

- _tramo A
- _tramo B
- _tramo C
- _tramo D
- _tramo E
- _tramo F

En cada uno, se reconocen las vacancias y se catalogan a estas bajo diversos parámetros que son de interés para su intervención.

2. ¿cómo?

participá activamente.

a través de un catálogo de actividades podés elegir cómo querés que sea tu plaza. Los usos están divididos en 3 ejes:

- _eje cívico
- _eje ambiental
- _eje activo

(podes elegir dentro de un único eje o mezclar entre ellos)

3. ¿con qué?

elegí los arquetipos

una vez que conocemos que usos va a tener nuestra plaza, elegimos los arquetipos/ equipamientos urbanos.

los arquetipos son elementos estandarizados que nos permiten desarrollar una actividad o nos brindan un servicio. estos nos permiten formar nuestras plazas con los programas que elegimos.

3.1_ arquetipos de infraestructura: preparan el soporte para darle buenas condiciones de accesibilidad y permanencia.

3.2_ arquetipos de programa: posibilitan realizar las distintas actividades.

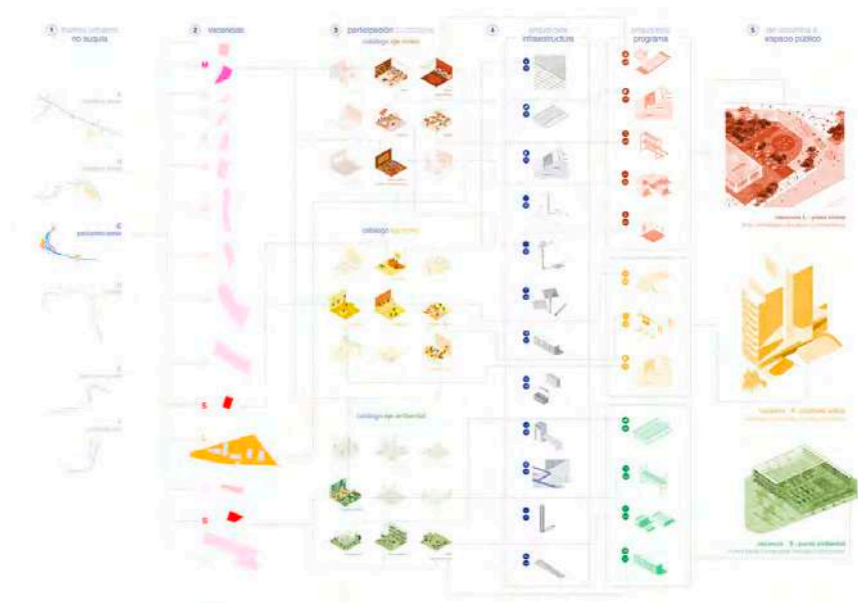

guía gráfica para armar tu plaza.

1

¿dónde?
encontrá tu futura plaza

2

¿cómo?
participá activamente

3

¿con qué?
elegí los arquetipos

armá tu plaza
instrucciones de uso 1

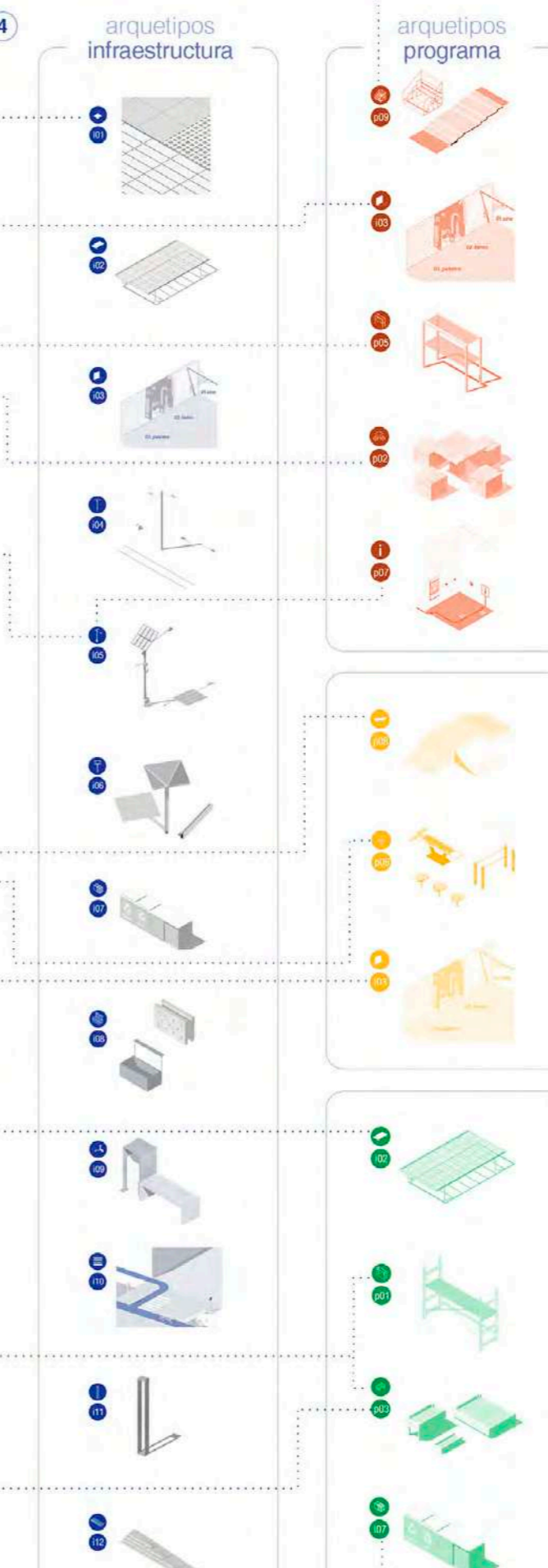

1. diagnóstico

ARMÁ TU PLAZA
el manual de las vacaciones

SUQUÍA URBANO

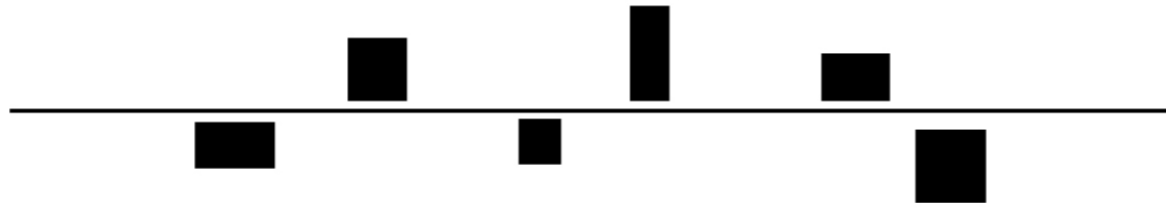

Se realizó un relevamiento en toda la extensión abarcada por el presente convenio- desde Isla de Los Patos hasta el puente Monteagudo- con el objetivo de realizar un registro de lotes disponibles y de esta manera poder categorizar las situaciones respecto al dominio, tamaño, condición topográfica, límites y tipo de ocupación actual. Con la citada información se realizó un catálogo que permite ordenarla según las categorías enunciadas. Las condiciones respecto al estado de ocupación y mantenimiento, entiéndase: usurpado, descuidado, inaccesible, etc. son muy cambiantes ya que al momento del relevamiento pueden presentar una condición y luego ésta pudo haber sido modificada. A partir de contar con el catálogo de las vacancias se pudo cuantificar la superficie que podría ser anexada al Parque del Suquía Urbano, que supera las 35 HA, y localizar las oportunidades de integración de los barrios y sectores aledaños al recorrido del río en su contacto con la trama urbana.

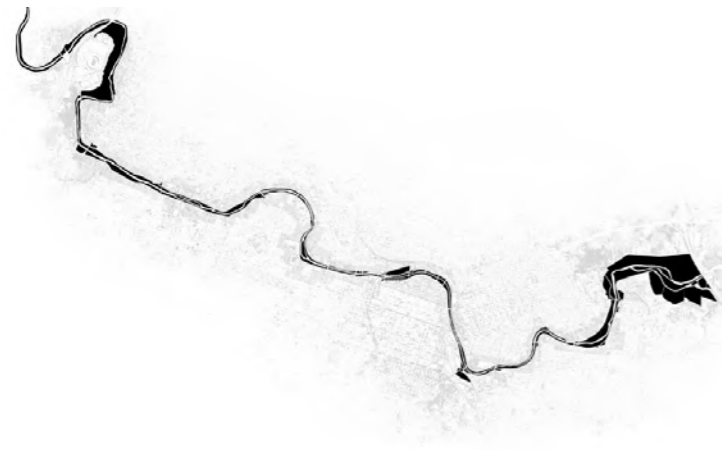

río suquia



ensanches

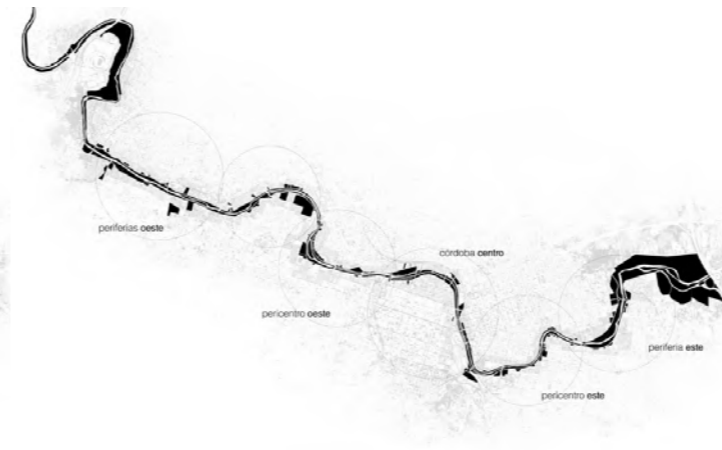

tramos- etapas



espacio público



S - M - L

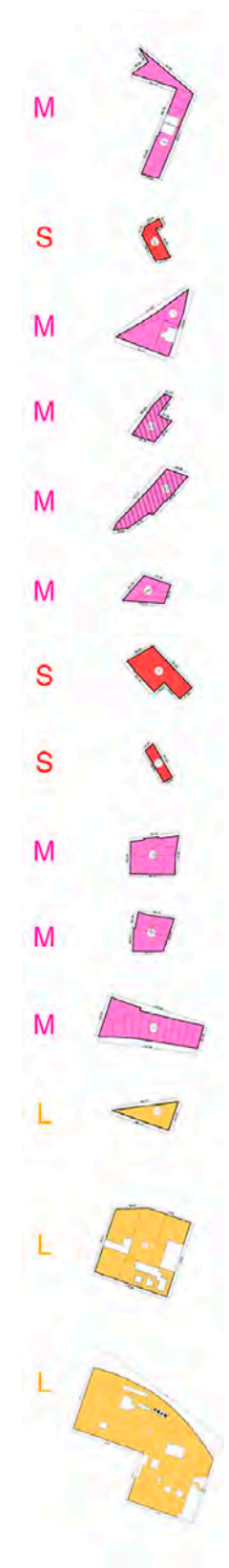
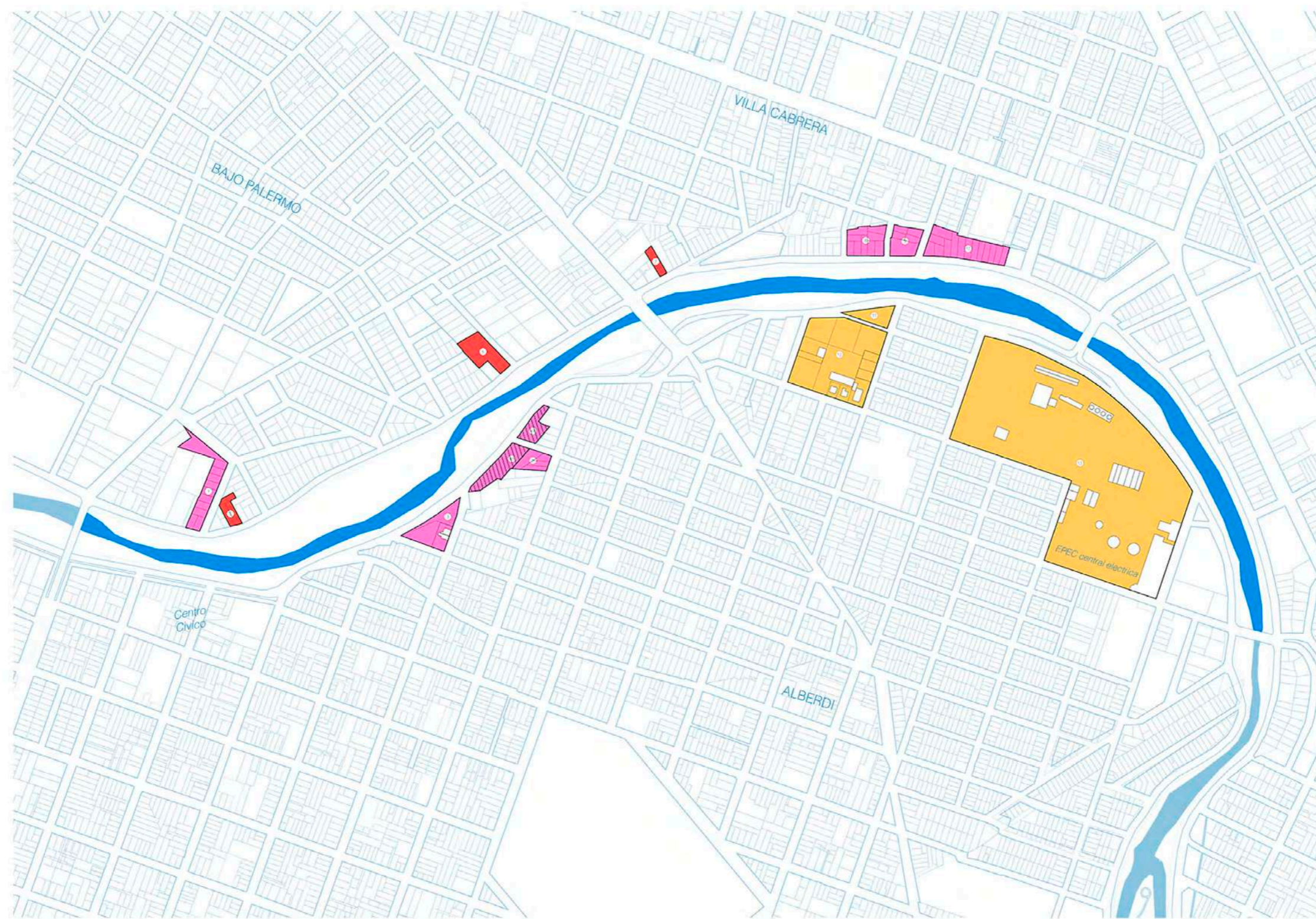
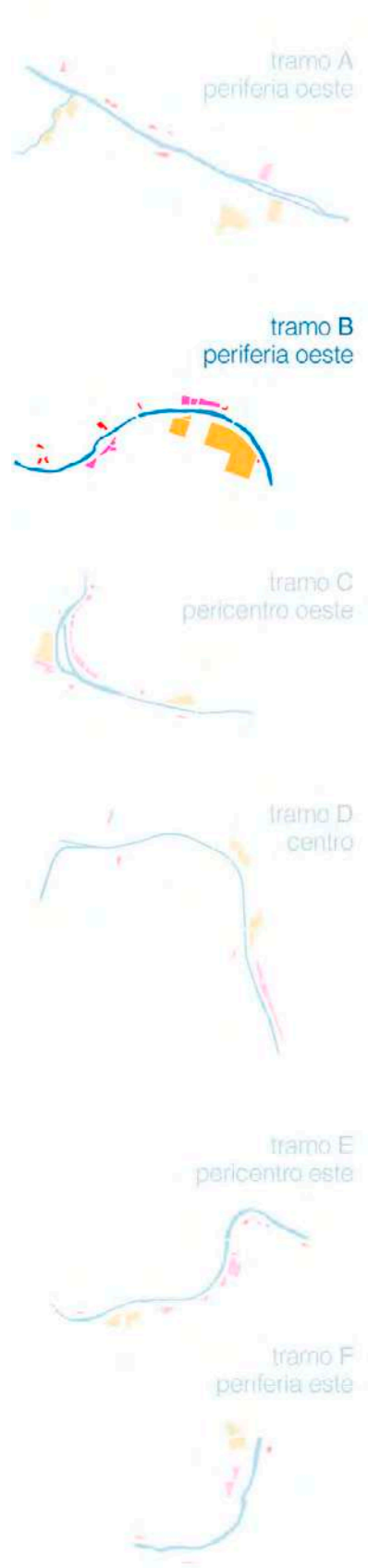

TRAMO	RECORTE TRAMO	VACANCIA	CARACTERISTICAS/DIMENSIONES	TIPO	SUPERFICIE	CANT. PARCELAS	PREEXISTENCIAS 6 ASENTAMIENTOS	DOMINIO	MAPEO DOMINIO	TOPOGRAFIA	SITUACION TEJIDO / IMPLANTACION	IMAGEN REFERENCIAL
B	<p>TRAMO B PERIFERIA OESTE</p>	1		M	3993,23m ²	11	PARCIALMENTE EDIFICADO -EDIFICIO EN CONSTRUCCION-	PRIVADO (PERSONA FISICA)		PLANO		
		2		S	1049,64m ²	3	BALDIO	PRIVADO (PERSONA FISICA)		PLANO		
		3		M	3412,14m ²	1	PREEXISTENCIA -CONSARA 11 BIS-	PUBLICO		PENDIENTE LEVE		
		4A		M	1455,38m ²	-	ASENTAMIENTO INFORMAL	PUBLICO SIN NOM. CATASTRAL		PLANO		
		4B		M	2519,10m ²	-	ASENTAMIENTO INFORMAL	PUBLICO SIN NOM. CATASTRAL		PLANO		
		5		M	1499,41m ²	4	BALDIO	PRIVADO (PERSONA FISICA)		PENDIENTE LEVE		
		6		S	2664,16m ²	1	BALDIO	PRIVADO (PERSONA FISICA)		PLANO		
		7		S	675,86m ²	1	BALDIO	PRIVADO (PERSONA FISICA)		PLANO		
		8		M	2903,61m ²	9	PARCIALMENTE EDIFICADO -CLUB DEPORTIVO-	PRIVADO (PERSONA JURIDICA)		PLANO		
		9		M	2187,31m ²	5	PLAZOLETA A POTENCIAR	PRIVADO (PERSONA JURIDICA) PUBLICO		PLANO		
		10		M	5019,39m ²	14	BALDIO C/ CONSTRUCCIONES MENORES	PRIVADO (PERSONA FISICA)		PLANO		
		11		L	1604,38m ²	1	BALDIO C/ CONSTRUCCIONES MENORES	PRIVADO (PERSONA FISICA)		PLANO		
		12		L	16101,04m ²	3	PARCIALMENTE EDIFICADO -CONCEJON MUNICIPAL-	PRIVADO (PERSONA FISICA) PRIVADO (PERSONA JURIDICA)		PLANO		
13		L	84463,42m ²	1	PREEXISTENCIA CENTRAL EPEC -PRECIO + ESTRUCTURAS, OBISOLETAS-	PUBLICO (PERSONA JURIDICA)		PLANO				

tramo A
periferia oeste



tramo B
periferia oeste



tramo C
pericentro oeste



tramo D
centro



tramo E
pericentro este



tramo F
periferia este

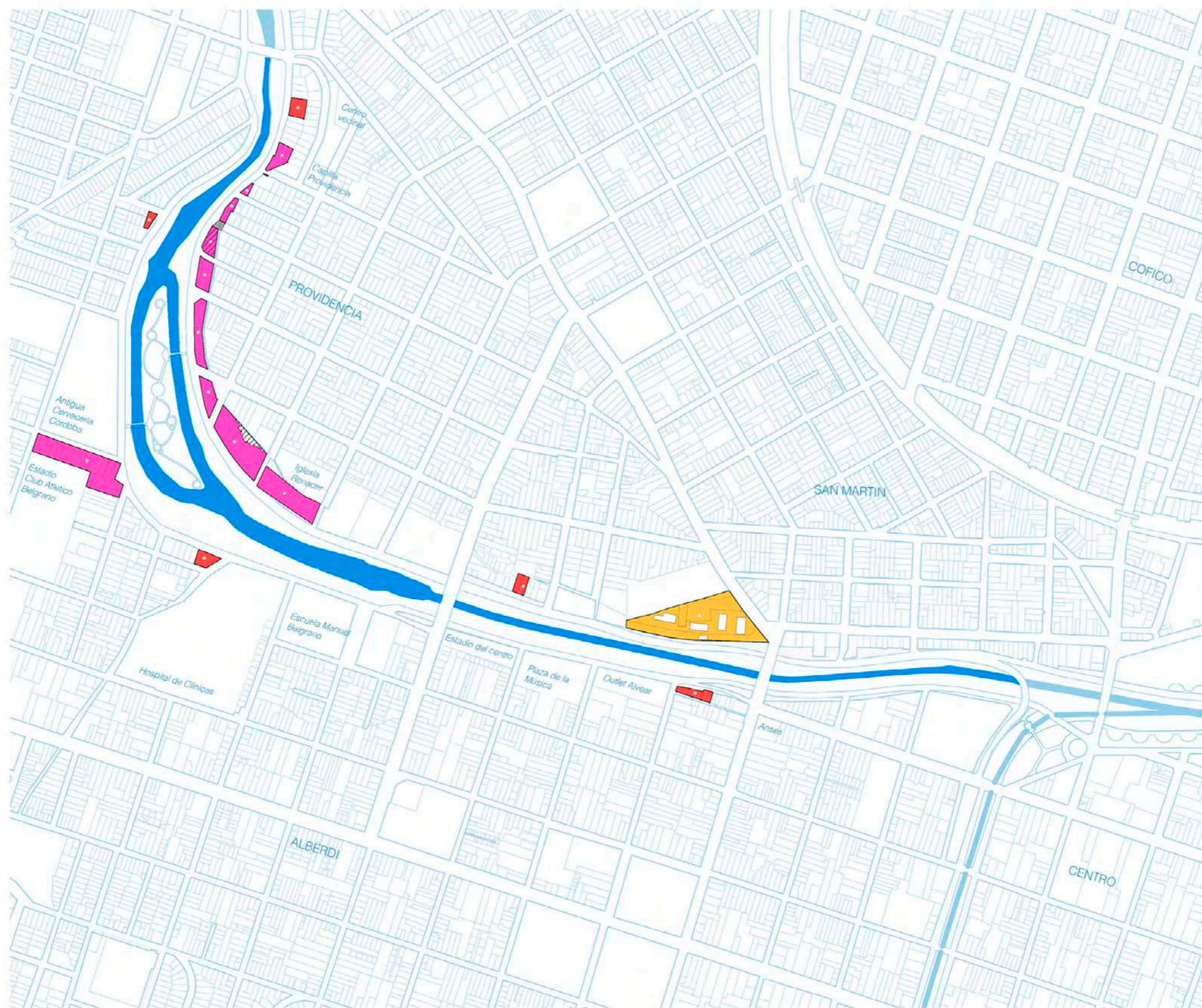

- 1 S
- 2 M
- 3A M
- 3B M
- 4 M
- 5 M
- 6 M
- 7 M
- 8 M
- 9 M
- 10 S
- 11 L
- 12 S
- 13 S
- 14 M
- 14 S

TRAMO	RECORTE TRAMO	VACANCIA	CARACTERISTICAS/DIMENSIONES	TIPO	SUPERFICIE	CANT. PARCELAS	PREEXISTENCIAS & ASENTAMIENTOS	DOMINIO	MAPEO DOMINIO	TOPOGRAFIA	SITUACION TEJIDO / IMPLANTACION	IMAGEN REFERENCIAL
C		①		S	815.90m ²	1	BALDIO	PRIVADO (PERSONA FISICA)		BARRANCA		
		②		M	1010.10m ²	3	BALDIO C/PREEXISTENCIA -ESCALERA EN BARRANCA-	PRIVADO (PERSONA FISICA)		BARRANCA		
		3A		M	190.98m ²	1	BALDIO	PRIVADO (PERSONA JURIDICA)		BARRANCA		
		3B		M	489.42m ²	1	BALDIO C/PREEXISTENCIA -ESCALINATA / GRADAS-	PRIVADO (PERSONA JURIDICA)		BARRANCA		
		④		M	861.30m ²	1	ASENTAMIENTO INFORMAL	PRIVADO (PERSONA FISICA)		PLANO		
		⑤		M	1193.95m ²	1	BALDIO	PRIVADO (PERSONA FISICA)		PLANO		
		⑥		M	1746.65m ²	1	BALDIO	PRIVADO (PERSONA JURIDICA)		PENDIENTE LEVE		
		⑦		M	1114.60m ²	1	BALDIO	PRIVADO (PERSONA JURIDICA)		PLANO		
		⑧		M	4803.45m ²	1	ASENTAMIENTO INFORMAL	PRIVADO (PERSONA JURIDICA)		PLANO		
		⑨		M	3771.96m ²	1	BALDIO	PRIVADO (PERSONA FISICA)		PENDIENTE LEVE		
		⑩		S	632.36m ²	2	PARCIALMENTE EDIFICADO	PRIVADO (PERSONA FISICA)		PENDIENTE LEVE		
		⑪		L	11489.46m ²	5	PREEXISTENCIA -ESTRUCTURA DE EDIFICIO INCOMPLETO-	PRIVADO (PERSONA FISICA)		PENDIENTE NOTABLE		
		⑫		S	825.56m ²	3	BALDIO	PRIVADO (PERSONA FISICA)		PLANO		
		⑬		S	765.48m ²	1	BALDIO	PRIVADO (PERSONA FISICA)		PLANO		
		⑭		M	5968.62m ²	16	PREEXISTENCIA -CANCHA BASBAL-	PRIVADO (PERSONA JURIDICA) (PERSONA FISICA)		PLANO		
⑭		S	328.48m ²	1	BALDIO	PRIVADO (PERSONA FISICA)		PLANO				

tramo A
periferia oeste



tramo B
periferia oeste



tramo C
pericentro oeste



tramo D
centro









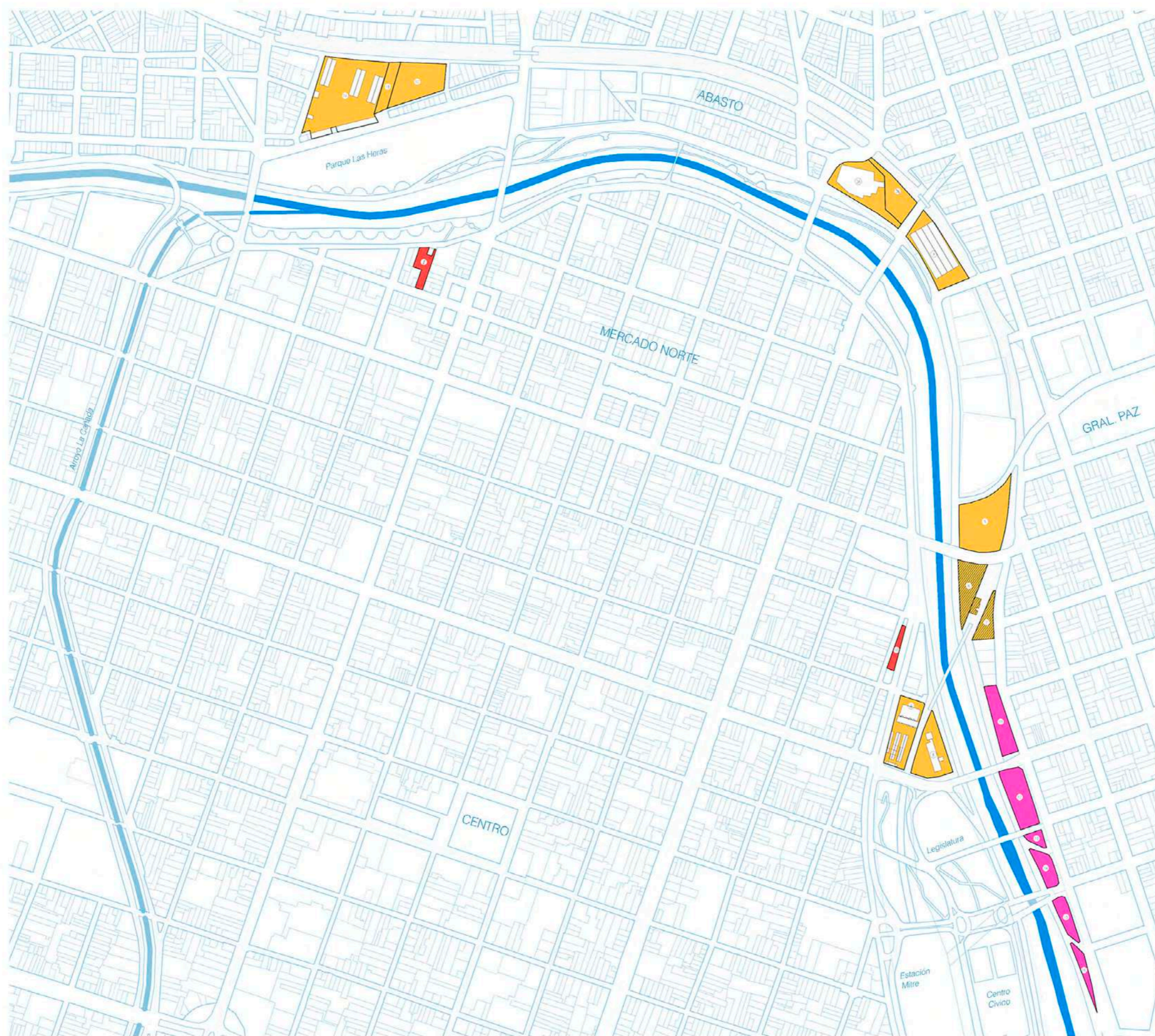





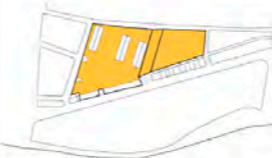













































tramo E
pericentro este



tramo F
periferia este



- 1A L
- 1B L
- 1C L
- 2 S
- 3A L
- 3B L
- 4 L
- 5 L
- 6 L
- 7 L
- 8 L
- 9 L
- 10 S
- 11 M
- 12 M
- 13 M
- 14 M
- 15 M
- 16 M

TRAMO	RECORTE TRAMO	VACANCIA	CARACTERISTICAS/DIMENSIONES	TIPO	SUPERFICIE	CANT. PARCELAS	PREEXISTENCIAS 6 ASENTAMIENTOS	DOMINIO	MAPEO DOMINIO	TOPOGRAFIA	SITUACION TEJIDO / IMPLANTACION	IMAGEN REFERENCIAL
D		1A		L	1985.32m ²	1	PREEXISTENCIAS (CONSTRUCCIONES EXISTENTES)	PRIVADO (PERSONA JURIDICA)		PENDIENTE LEVE		
		1B		L	1854.16m ²	1	BALDIO	PUBLICO (MUNICIPAL)		PENDIENTE MODERADA		
		1C		L	815.30m ²	1	PREEXISTENCIAS	PRIVADO (PERSONA JURIDICA)		BARRANCA		
		2		S	1581.94m ²	2	PARCIALMENTE EDIFICADO	PRIVADO (PERSONA FISICA) (PERSONA JURIDICA)		PLANO		
		3A		L	701.09m ²	1	PREEXISTENCIA (CONSTRUCCIONES EXISTENTES)	PRIVADO (PERSONA FISICA)		PENDIENTE NOTABLE		
		3B		L	3435.46m ²	1	BALDIO	PUBLICO (PRIVADO) (PERSONA JURIDICA)		PENDIENTE NOTABLE		
		4		L	7384.72m ²	1	PREEXISTENCIA (CONSTRUCCIONES EXISTENTES)	PRIVADO (PERSONA JURIDICA)		PENDIENTE MODERADA		
		5		L	8939.34m ²	1	PLAZOLETA (CONSTRUCIONES EXISTENTES)	PUBLICO (MUNICIPAL)		LEVE		
		6		L	1467.44m ²	1	ASENTAMIENTO INFORMAL	PUBLICO (PERSONA JURIDICA)		BARRANCA		
		7		L	1775.69m ²	1	ASENTAMIENTO INFORMAL	PRIVADO (PERSONA FISICA)		PLANO		
		8		L	5970.77m ²	1	PREEXISTENCIA (CONSTRUCCIONES EXISTENTES)	PRIVADO (PERSONA JURIDICA)		PENDIENTE MODERADA		
		9		L	5483.63m ²	5	PREEXISTENCIA (CONSTRUCCIONES EXISTENTES)	PRIVADO (PERSONA JURIDICA)		PLANO		
		10		S	872.5m ²	1	BALDIO	PRIVADO (PERSONA FISICA)		PLANO		
		11		M	3400.51m ²	1	PLAZOLETA (CONSTRUCIONES EXISTENTES)	PRIVADO (PERSONA JURIDICA)		PLANO		
		12		M	4471.14m ²	7	BALDIO (CONSTRUCCIONES EXISTENTES)	PRIVADO (PERSONA FISICA) (PERSONA JURIDICA)		PLANO		
		13		M	742.08m ²	1	BALDIO	PRIVADO (PERSONA FISICA)		PLANO		
14		M	1852.49m ²	2	BALDIO	PRIVADO (PERSONA FISICA)		PLANO				
15		M	1686.48m ²	4	BALDIO	PRIVADO (PERSONA FISICA)		PENDIENTE LEVE				
16		M	1241.58m ²	1	BALDIO	PUBLICO (PERSONA JURIDICA)		PLANO				

2.

estrategia

ARMÁ TU PLAZA
el manual de las vacaciones

SUQUÍA URBANO

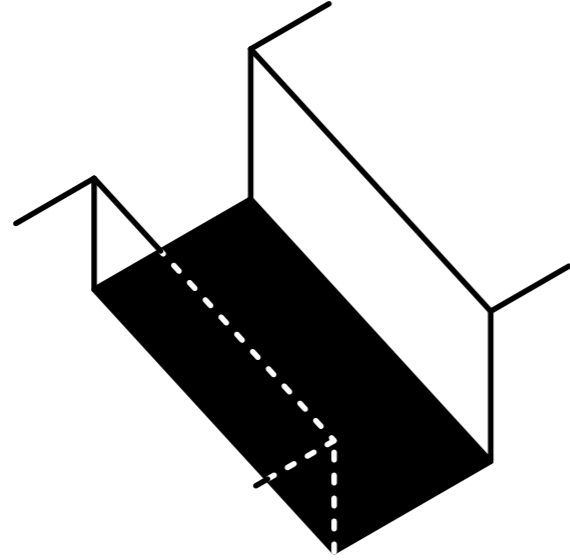

Estrategias como acciones concretas para sumar espacio urbano de calidad y articular la ciudad con el rio Suquía.

Para esto se trabajo sobre las actividades que pueden definirse en estas intervenciones, englobadas en tres ejes temáticos que permitan ordenar y catalogar estos usos. Los tres ejes son: eje cívico, con propuestas de actividades que permitan la interacción entre vecinos y conviertan a estos vacíos en lugares de encuentro. Eje ambiental, programas que permitan, tanto desde la educación como desde su propio uso, revertir el deterioro del entorno natural, incorporar verde, y trabajar con actividades que generen una toma de conciencia respecto de la importancia de preservar los espacios naturales de nuestras ciudades. Eje activo, se plantean una serie de programas con actividades en movimiento, deportivas o lúdicas. Este eje puede articularse con el desarrollo de parques, plazas con programa “activo” que ya viene trabajando la provincia y la ciudad, generando una red de estas actividades no solo en los parques sino también en las zonas centrales y peri centrales.

Estos ejes permiten abordar las actividades con arquetipos catalogados para sistematizar y facilitar la ejecución de cada plaza, permitiendo también que cada propuesta tome del catálogo las piezas necesarias de acuerdo a su ubicación y actividades que sean mas pertinentes y necesarias en cada barrio.

Lo que interesa de trabajar con catálogos y sistematización del equipamiento no es solamente la facilidad constructiva, sino la posibilidad de que los ciudadanos voten y elijan los usos y arquetipos de acuerdo a necesidades concretas. Cada plaza podrá definirse con sus usuarios a través de programas de participación ciudadana y articulación con instituciones presentes en los barrios. Pueden usarse herramientas digitales como aplicaciones donde los vecinos puedan votar los usos y arquetipo de su plaza, o bien a través de los centros vecinales con votaciones y debates presenciales. Estas herramientas posibilitan que el desarrollo del espacio publico se haga de manera mas democrática y también garantiza la apropiación y éxito de los mismos.

gestión en el tiempo:
hoy / mientras tanto / futuro

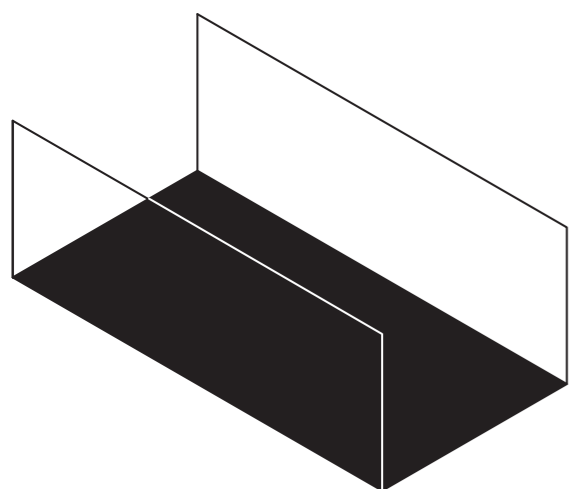

hoy

situación potencial

- _especulación inmobiliaria.
- _espacio de oportunidad de transformación pública.

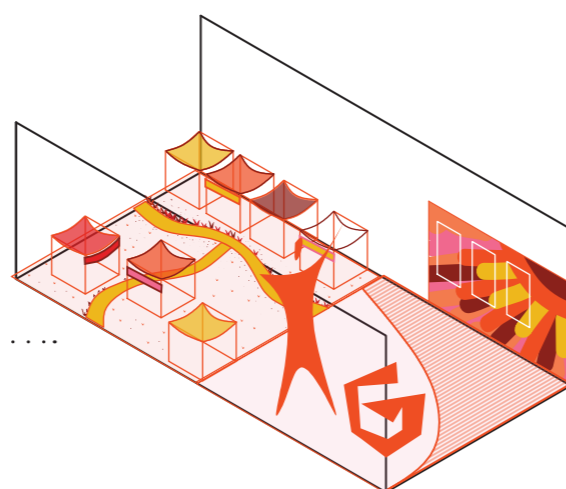

mientras tanto

intervención de la vacancia.

- _lazos con la comunidad.
- _relaciones público-privadas.
- _espacios de vida colectiva.
- _complejidad de usos a lo largo del Suquía.

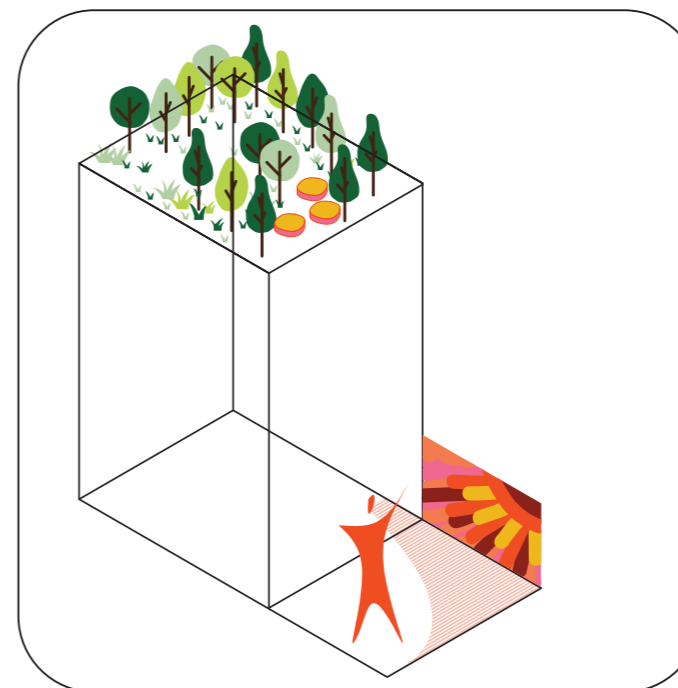

futuro privado

toma en cuenta el precedente.

- _la intervención sienta bases para el desarrollo privado.
- _en estos espacios se aplica el factor *M.I.P* (manual de intervención pública) que regula el desarrollo y la permanencia de cualidades obtenidas de la intervención del -mientras tanto-.

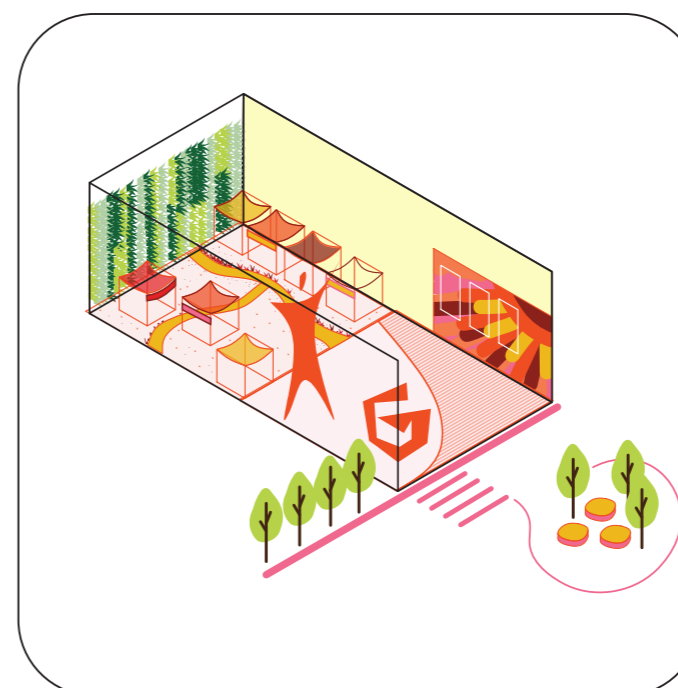

futuro público

apropiación y consolidación del espacio público.

- _la actuación supera su límite y genera un impacto en el entorno.
- _beneficios sociales_ seguridad, salud, convivencia ciudadana, lazos entre comunidad y gobernanza.

_gestión: (si la vacancia es privada) a partir de los resultados generados del testeo del -mientras tanto- se verifica el éxito de esa vacancia como espacio público y se inician procesos de negociación público-privada.

eje cívico

posibilidad temporal



biblioteca

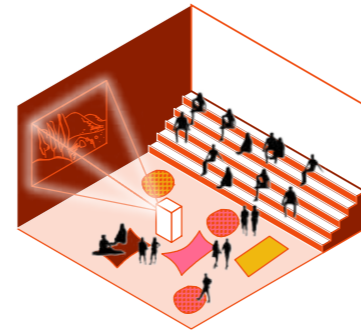

cine

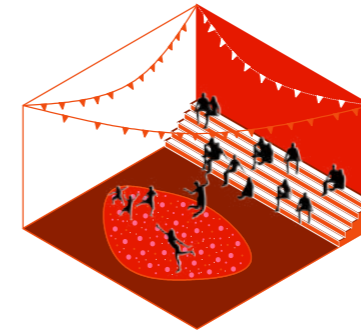

teatro
aula abierta



salud



servicio



ferias

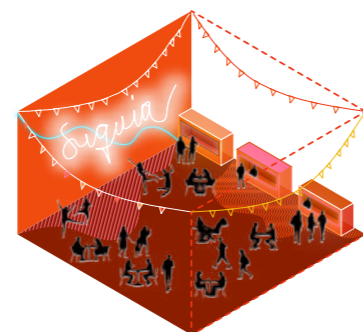

food truck
eventos nocturnos



living urbano
+ punto de luz (noche)



arte callejero

eje ambiental

posibilidad temporal



bosque urbano



bosque tecnológico
áera saludable



playa urbana



huerta urbana



energía y servicio



mariposario



invernadero



árbol artificial

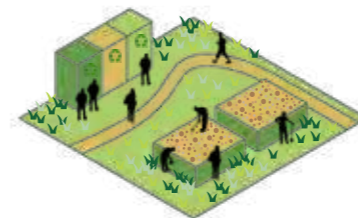

RRR
punto compost

eje activo
posibilidad temporal



pista de baile



canchas



circuito

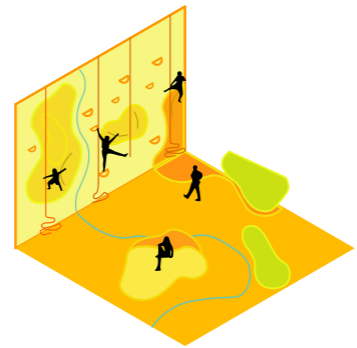

palestra

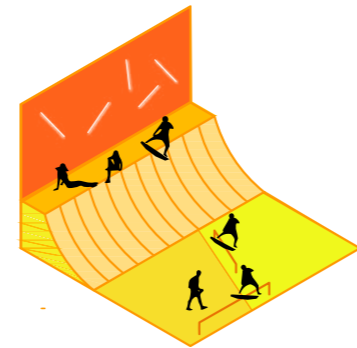

skatepark

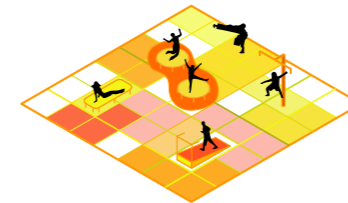

gimnasio abierto

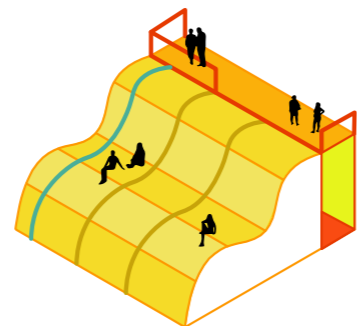

tobogán urbano





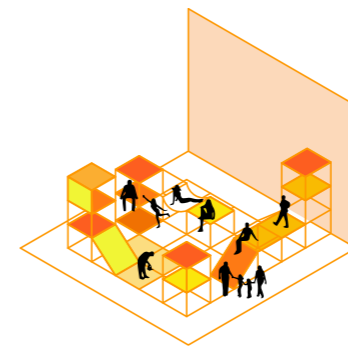



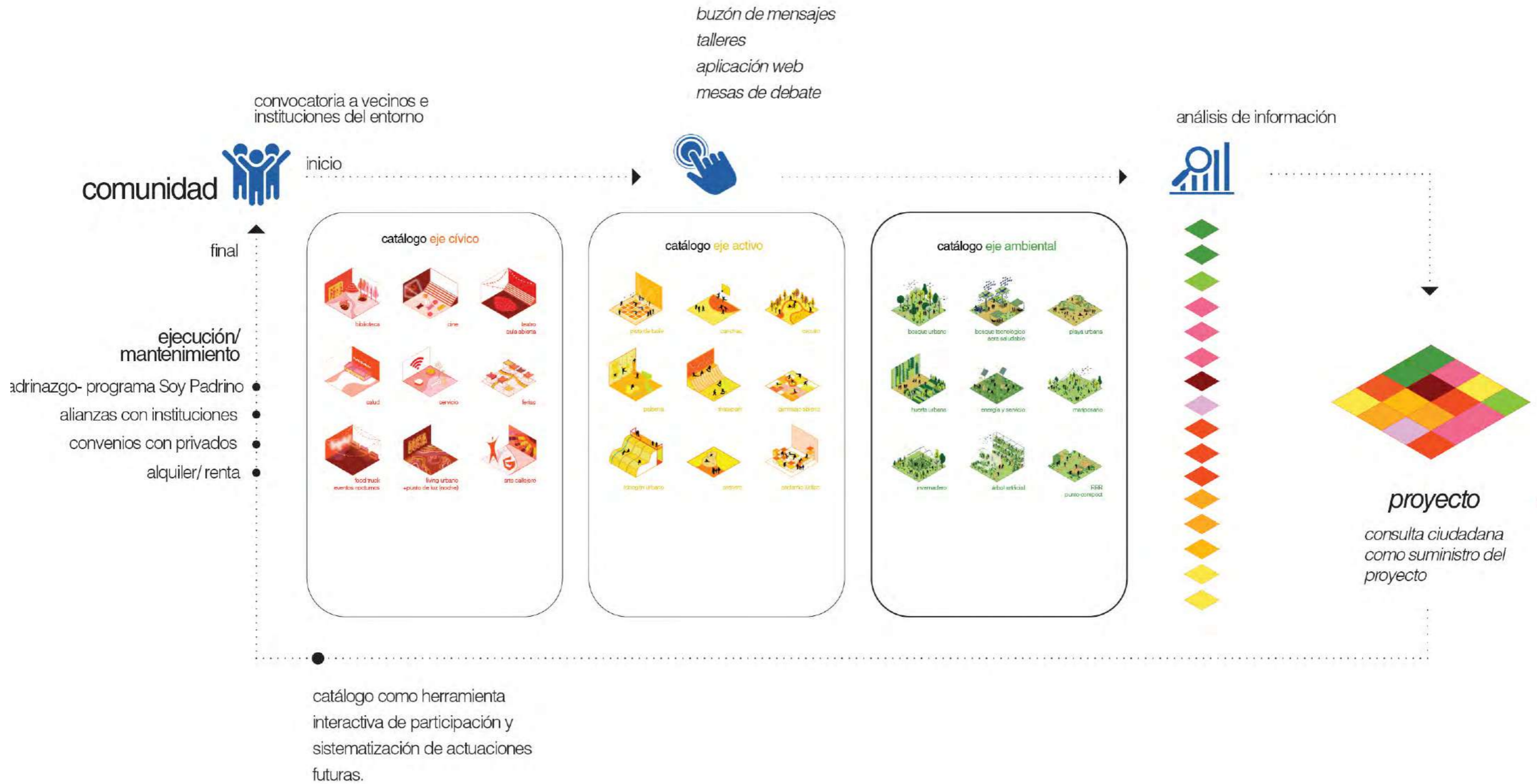

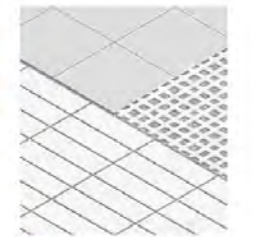
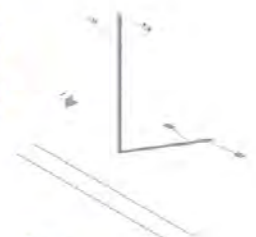

arenero



andamio lúdico

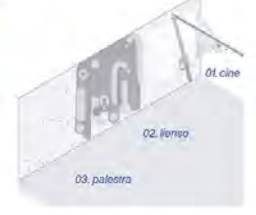



infraestructura | soporte



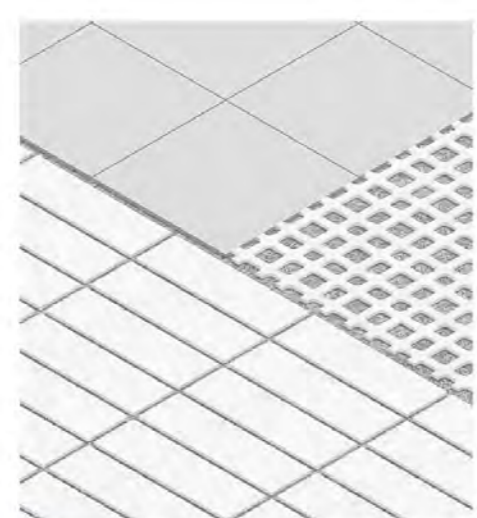
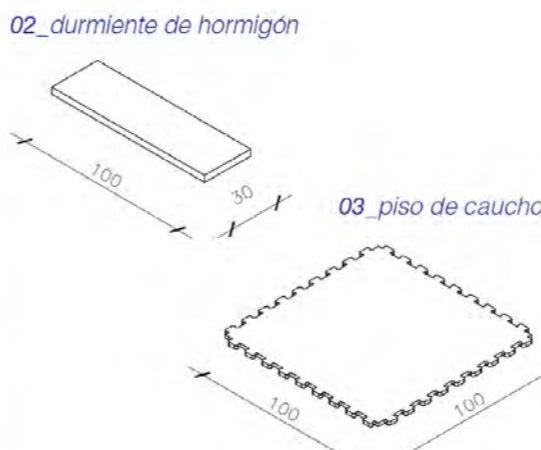

<p>i01</p>  <p>piso</p>	<p>i04</p>  <p>linterna</p>	<p>i07</p>  <p>módulo reciclaje / guardado</p>	<p>i10</p>  <p>accesibilidad integral</p>
<p>i02</p>  <p>techo</p>	<p>i05</p>  <p>artefacto de conectividad</p>	<p>i08</p>  <p>maceta-baranda</p>	<p>i11</p>  <p>bicicletero</p>
<p>i03</p>  <p>muro</p>	<p>i06</p>  <p>artefacto lluvia</p>	<p>i09</p>  <p>artefacto permanencia</p>	<p>i12</p>  <p>rampa escalera</p>

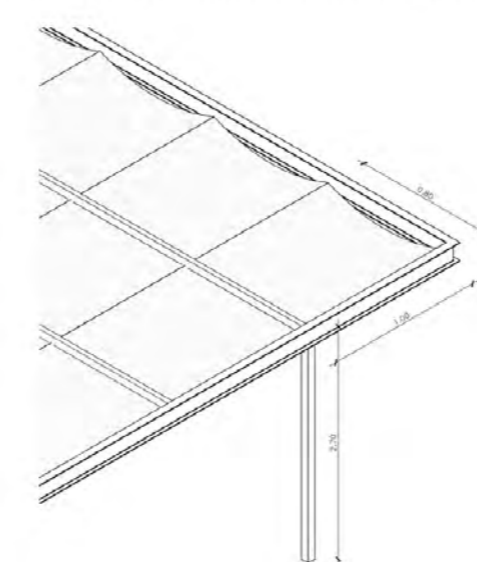
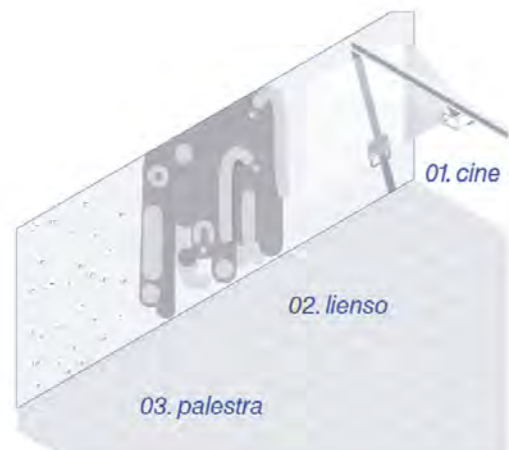
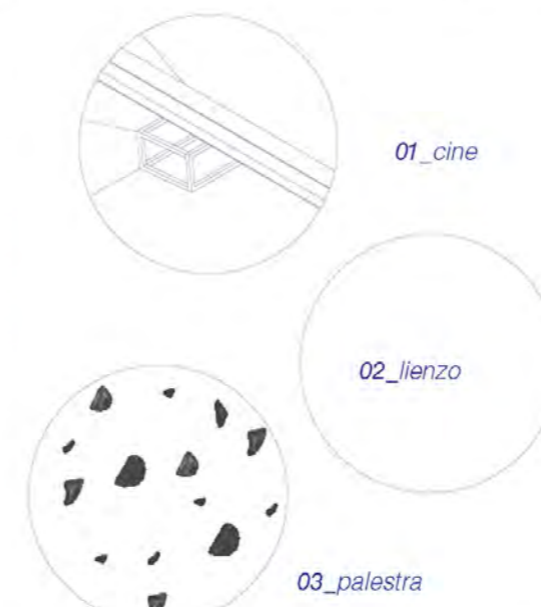



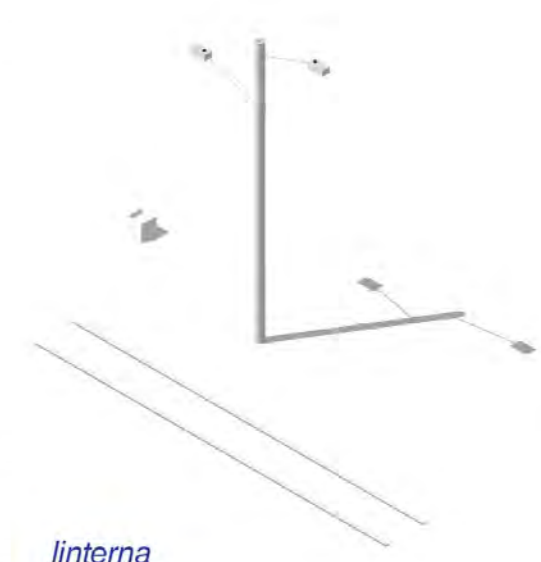
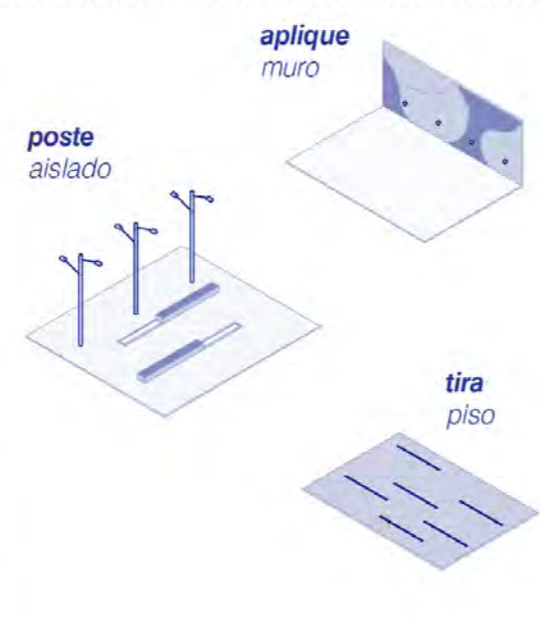
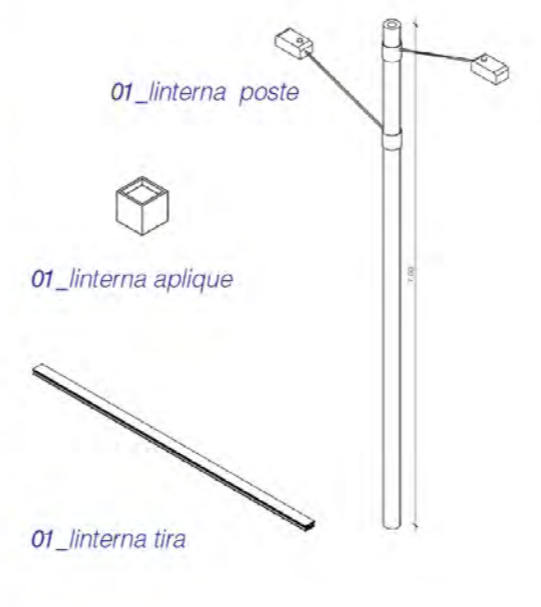

programa | uso

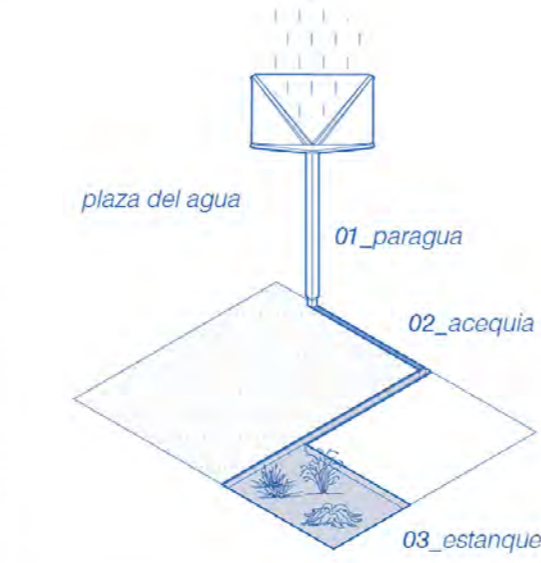
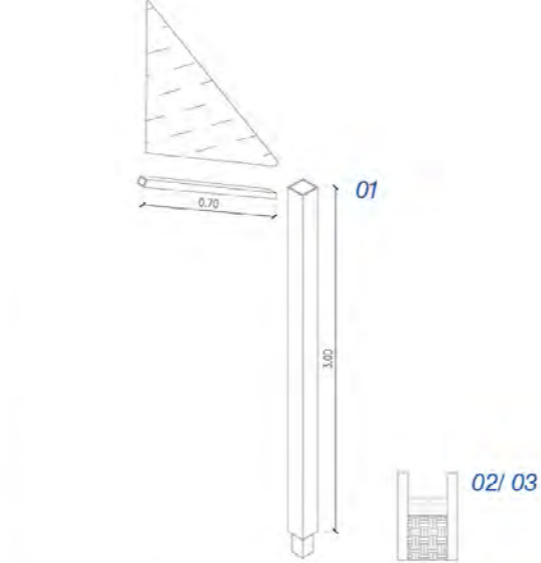

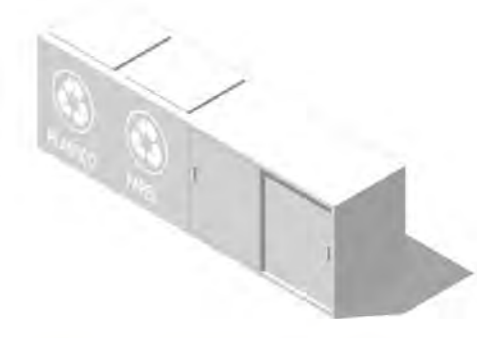
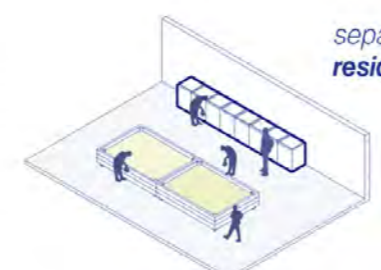

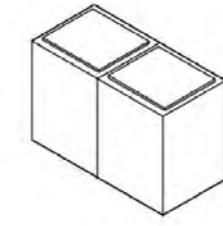
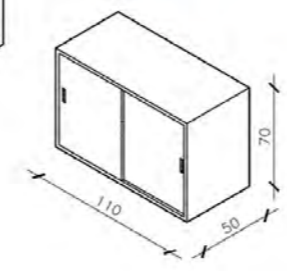
<p>p01</p>  <p>módulo andamio</p>	<p>p04</p>  <p>límite interactivo</p>	<p>i07</p> <p>p07</p>  <p>límite interactivo</p>
<p>p02</p>  <p>mesa útil</p>	<p>p05</p>  <p>módulo combinable</p>	<p>p08</p>  <p>rampa de skate</p>
<p>p03</p>  <p>módulo maceta</p>	<p>p06</p>  <p>artefectos lúdicos deportivos</p>	<p>p09</p>  <p>gradas</p>

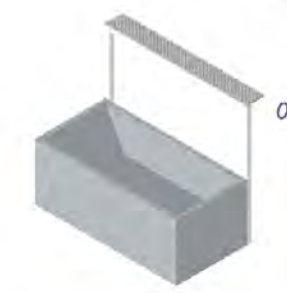
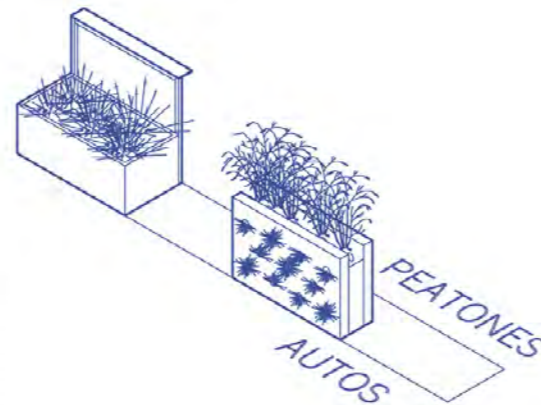
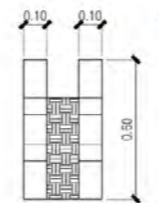
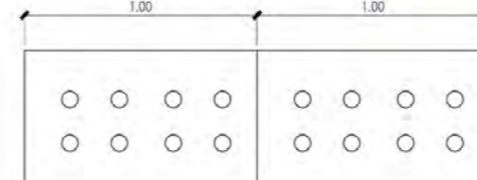
código	axo - modelo	uso	tecnología	materialidad	comercialización / ejecución
<p>i01</p>	 <p>piso</p>	<p>01_ambiental</p> <p>02_cívico</p> <p>03_activo</p>	<p>01_bloque para césped</p> <p>02_durmiente de hormigón</p> <p>03_piso de caucho</p> 	<p>01_bloque p/ césped modelo grilla -hormigón elaborado (alto tránsito) -superficie firme combinada c/ pasto -no lleva mantenimiento</p> <p>02_durmiente de hormigón liso -armadura interior diam. 6 mm -apto p/ tránsito vehicular -no lleva mantenimiento</p> <p>03_piso de caucho reciclado -material antideslizante y resistente al rozamiento y el desgrane. -apto p/ exteriores y alto tránsito -cara inferior c/ sist. de drenaje</p>	<p>-fácil colocación s/ tierra nivelada y manto de arena -venta por unidad</p> <p>-colocación s/tierra nivelada -venta por unidad</p> <p>-diseños a medida -colocación por encastre s/ carpeta nivelada -venta por m2</p>
<p>i02</p>	 <p>techo</p>	<p>estructura activa</p> <p>invernadero ambiental</p> <p>sombra cívica</p>		<p>pergola metalica -columnas: 2 perfiles UPN soldados (h s/ cálculo) -vigas: perfiles ipn (h s/ cálculo) -correas: caños rectang. (h s/cálc.) -elemento de protección: media sombra / coversol microperforado / alguna otra solución no completamente opaca.</p>	<p>-elementos prefabricados con trabajo de herrería in situ.</p> <p>-uniones soldadas</p> <p>-venta de perfiles por metro lineal, pudiéndose realizar cortes a medida. (medida comercial 6 metros)</p>
<p>i03</p>	 <p>01.cine</p> <p>02.lienzo</p> <p>03.palestra</p> <p>muro</p>	<p>lienzo/cine cívico</p> <p>muro activo</p>	<p>01_cine</p> <p>02_lienzo</p> <p>03_palestra</p> 	<p>01_cine -cofre para proyector de perfilera metálica, colgado de viga doble T amurada a medianera. Proyección a medianera revocada.</p> <p>02_lienzo -medianera revocada para intervenciones artísticas.</p> <p>03_palestra -grilla asimétrica con tomas amuradas a medianera.</p>	<p>-fácil montaje</p> <p>-mano de obra local</p>

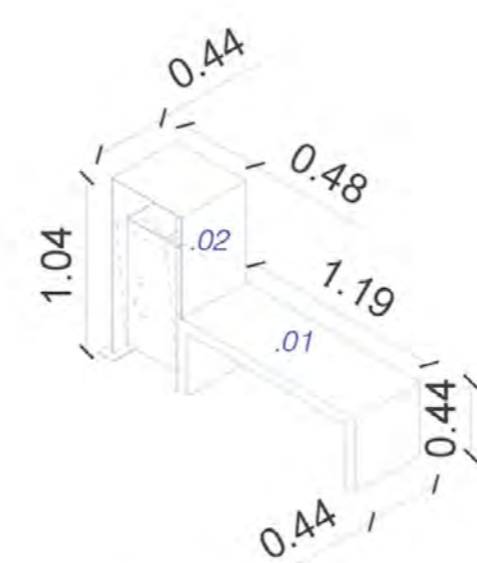
catálogo arquetipos infraestructura | soporte

código	axo - modelo	uso	tecnología	materialidad	comercialización / ejecución
<p>i04</p>	 <p>linterna</p>	 <p>poste aislado</p> <p>aplique muro</p> <p>tira piso</p>	 <p>01_linterna poste</p> <p>01_linterna applique</p> <p>01_linterna tira</p>	<p>01_doble farol con columna p/ ext. -base de aluminio c/ planchuela de chapa p/ fijación al piso -pantalla vidrio templado y esmerilado .lámpara tipo LED. (4 lámparas de 36 w por farol)</p> <p>02_aplique p/ pared exterior -caja de aluminio -lámpara LED (12w) (3000 k - 6000 k)</p> <p>03_tira LED de embutir -contenida en perfil de aluminio anodizado (listón de 3 mts) c/ tapa de PVC opalina difusora</p>	<p>-eficiencia / ahorro energético</p> <p>-fijación por atornillado / abulonado</p> <p>-venta por unidad</p>
<p>i05</p>	 <p>artefacto de conectividad</p>		 <p>panel fotovoltaico</p> <p>lámpara LED</p> <p>router WIFI</p> <p>poste / estructura</p> <p>enchufes públicos</p>	<p>artefacto de conectividad -dispositivo tecnológico de accesibilidad y conectividad diseñado con la premisa de eficiencia energética y de aprovechamiento pasivo de la energía solar para la producción de electricidad, como oferta del espacio público.</p> <p>-poste de aluminio anodizado como soporte de un panel fotovoltaico de 20 w, dos faroles LED, un router wifi -basamento con enchufes</p>	<p>-mano de obra: diseñadores industriales locales.</p> <p>-pieza híbrida compuesta por elementos prefabricados disponibles en el mercado, pero que deberán comprarse por separado para conformar este artefacto.</p>
<p>i06</p>	 <p>artefacto lluvia</p>	 <p>plaza del agua</p> <p>01_paragua</p> <p>02_acequia</p> <p>03_estanque</p>	 <p>01</p> <p>02 / 03</p>	<p>01_artefacto paraguas -columna 2 UPN -embudo de chapa -caño estructural 40x60 -chapa lisa</p> <p>02 / 03_acequia / estanque --hormigón armado -rejilla metálica</p>	<p>01_ -mano de obra: diseñadores industriales locales. -elemento prefabricado -instalación in situ</p> <p>02 / 03_ -trabajo previo de verificación de pendientes de lote. -ejecución in situ. -mantenimiento periódico de bocas de desagüe y rejillas.</p>

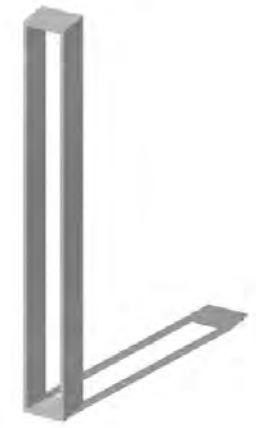
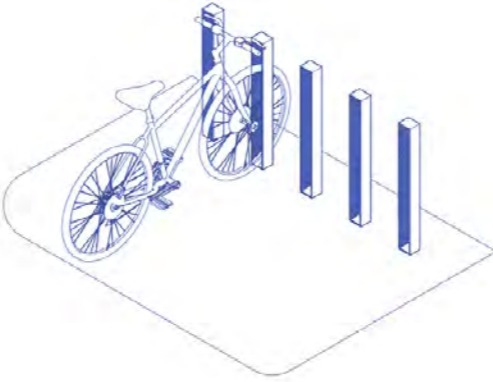
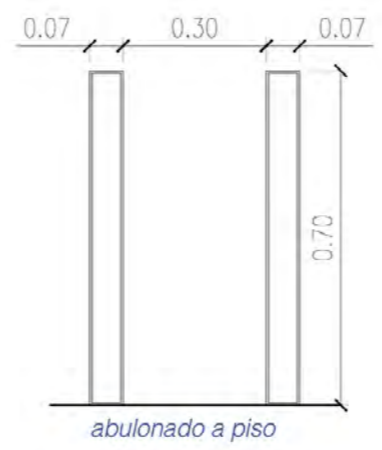
código	axo - modelo	uso	tecnología	materialidad	comercialización / ejecución
<p>i07</p>	 <p>módulo reciclaje / guardado</p>	<p>separación residuos</p>  <p>espacio guardado</p> 	<p>01_reciclaje / separación</p>  <p>02_guardado herramientas</p> 	<p>01_módulo reciclaje -módulo de PVC con tapas practicables en cara superior -tapas batientes -interior hueco</p> <p>02_módulo guardado -módulo de PVC con puertas corredizas laterales -posibilidad de estantes interiores s/ requerimientos</p>	<p>-venta de módulo por encargo a fabricante</p> <p>-posibilidad de modificar dimensiones y formas de abrir s/ requerimientos</p>
<p>i08</p>	<p>01_premoldeado de hormigón</p>  <p>02_metalico.</p>  <p>maceta-baranda</p>		<p>01_hormigón</p>  <p>02_metalico</p> 	<p>01_pieza premoldeada de hormigón *larga vida útil debido a sus propiedades físicas, mecánicas y estructurales</p> <p>02_componentes metálicos -tubos metálicos -chapa plegada -metal desplegado</p> <p>*puede reemplazarse la chapa metálica por placa de madera</p>	<p>01_ -pieza prefabricada, rápido montaje</p> <p>02_ -facilidad de traslado y manipulación por su bajo peso -rápido montaje</p>
<p>i09</p>	 <p>artefacto permanencia</p>	<p>cesto de basura</p> <p>asiento</p> 		<p>01_banco -hormigón prefabricado, fijado al piso con planchuela metálica.</p> <p>02_cesto de basura -soporte de chapa plegada soldada al banco y al suelo + cesto plástico + caño y hierro soldados al soporte (permiten que pivote el cesto)</p>	<p>-fácil montaje</p> <p>-escaso mantenimiento</p> <p>-proveedores locales</p>

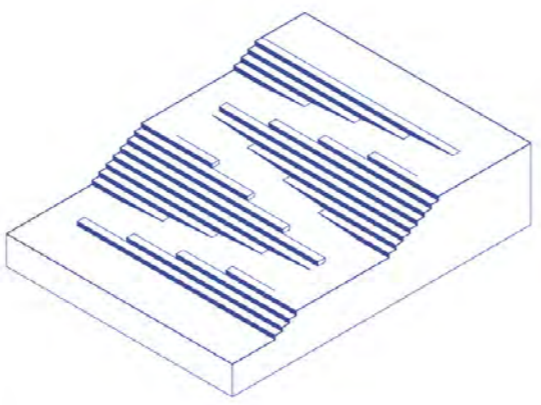
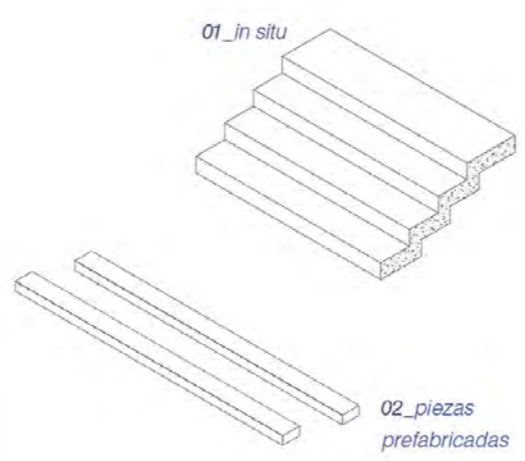
código	axo - modelo	uso	tecnología	materialidad	comercialización / ejecución
<p>☰</p> <p>i10</p>	 <p>accesibilidad integral</p>			<p>elementos de accesibilidad integral</p> <ul style="list-style-type: none"> -solados nivelados dando continuidad a la vereda + línea de bolardos -semáforos -senda peatonal -rampa de discapacitados -conexión biciesenda 	<ul style="list-style-type: none"> -artefactos ordenadores del tránsito según normativa -mano de obra de infraestructura vial -elementos prefabricados que cumplen con las dimensiones mínimas según normativa
<p>⌋</p> <p>i11</p>	 <p>bicicletero</p>		 <p>abulonado a piso</p>	<p>bicicletero metálico</p> <ul style="list-style-type: none"> -chapa lisa plegada 4.75 mm espesor -terminación con pintura atioxidante -sistema abulonado al piso <p>*larga vida útil *versatilidad en colores *sistema modular: flexibilidad en cantidad de unidades según demanda de uso</p>	<ul style="list-style-type: none"> -medida comercial chapa lisa plegada: 1.22m x 2.44m -diseño y ejecución a medida -ejecución por talleres locales -venta por unidad
<p>▬</p> <p>i12</p>	 <p>rampa escalera</p>			<p>rampa escalera de hormigón</p> <ul style="list-style-type: none"> -piezas prefabricadas de hormigón armado o ejecutadas in situ -terminación antideslizante -baranda de seguridad / pasamanos metálicos -medidas reglamentarias de relación huella/contrahuella y pendiente max. de rampa para espacios públicos <p>*nulo mantenimiento en ambas tecnologías</p>	<p>01_ -mayor flexibilidad morfológica</p> <p>02_ -rapidez y facilidad de montaje -trabajo previo de verificación de pendientes de lote</p>

código

axo - modelo

uso

tecnología

materialidad

p01



módulo andamio

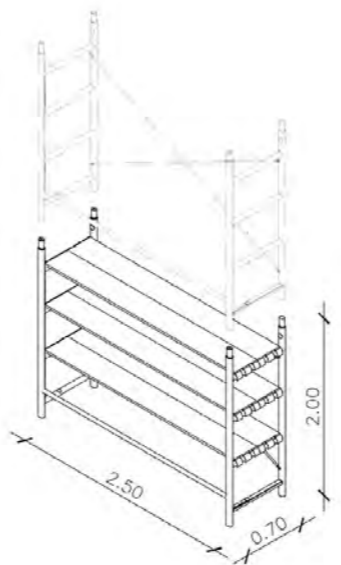

andamio tubular reforzado 070
 -componentes: marcos, diagonales y plataformas
 -caños 2.2 mm / diam. 2"
 -uniones c/ tuercas mariposa de ajuste rápido.
 -peso: 55 kg

*larga vida útil debido a sus propiedades físicas, mecánicas y estructurales

-ventajas operativas de montaje y desmontaje
 -módulos apilables
 -venta por módulo

p02



mesa útil

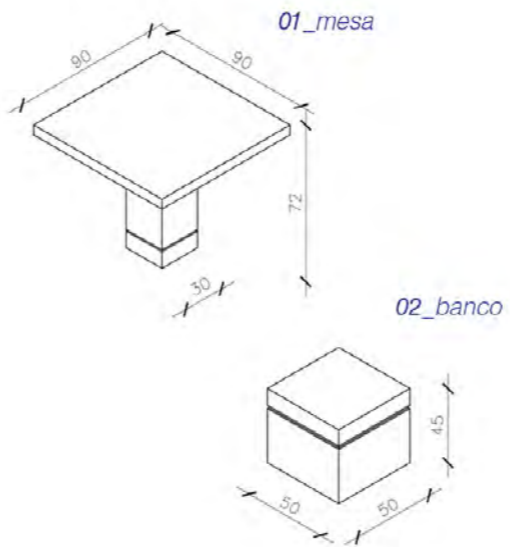
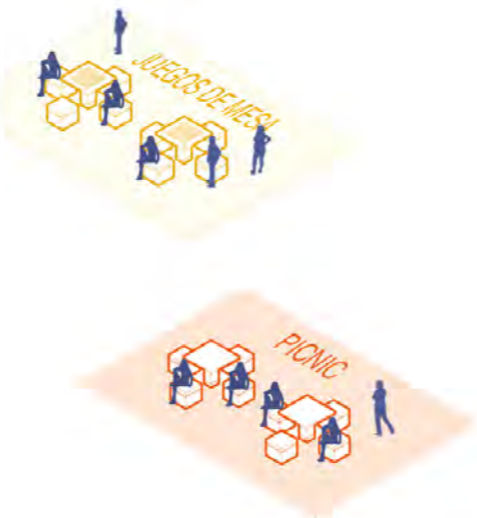

01_mesa recta cuadrada
 -elemento monolítico
 -estructura de hormigón armado vibrado

02_banco individual cuadrado
 -elemento monolítico de hormigón armado
 -existen variantes geométricas del mismo
 -peso: 50 kg

*tiene larga vida útil y no requiere mantenimiento

-elementos prefabricados
 -venta por unidad
 -puede adquirirse mesa y bancos por separado

p03

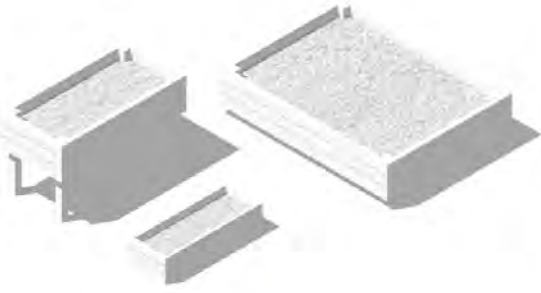

módulo maceta

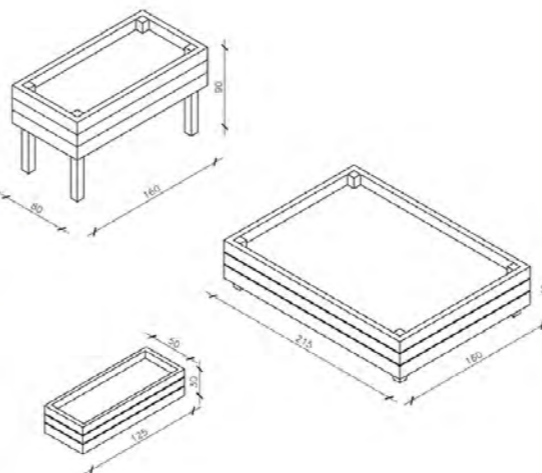
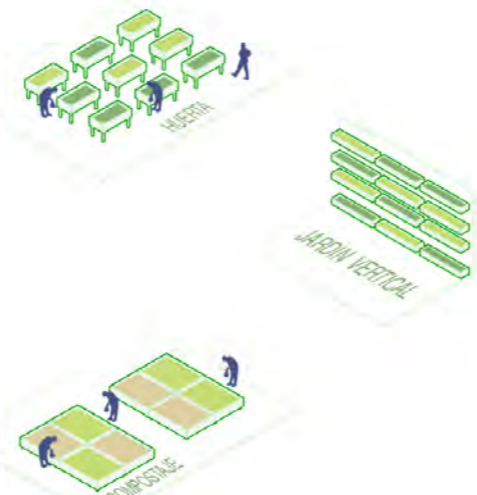

cajón huerta / maceta
 -se fabrica artesanalmente con madera reciclada tipo pallet
 -posee un sistema de drenaje y un recubrimiento interno con nylon para la contención del sustrato
 -puede elevarse s/ requerimientos específicos con listones de la misma madera u otra

*la madera requiere un tratamiento previo al montaje y luego un mínimo tratamiento periódico

-numerosos pequeños fabricantes locales
 -venta por unidad (cajón)
 -montaje sencillo, sin necesidad de mano de obra especializada en madera.

código

axo - modelo

uso

tecnología

materialidad

comercialización / ejecución



p04



límite interactivo



cívico



ambiental

estructura principal

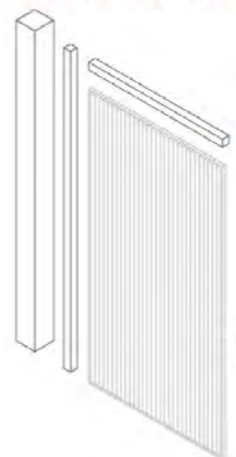

estructura secundaria

_metal desplegado /
policarbonato /
chapa metal

plano límite metálico

- estructura de perfiles metálicos
- cerramiento de chapa de metal desplegado
- sistema de cerradura incorporado

*permite regular la accesibilidad sin anular la permeabilidad visual
*fácil mantenimiento y durabilidad

- perfiles 12 m de largo
- caño: 6 m de largo
- *secciones s/ cálculo

-malla de metal desplegado 1m x 3m (variedad de entramado según superficie libre)



p05



módulo combinable

cívico



02_ punto de salud
02_ aula abierta



01_ feria

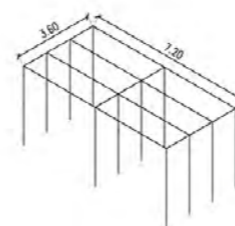
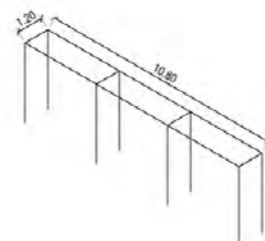
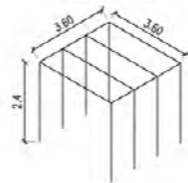

adaptabilidad de configuraciones

módulo

- sistema desmontable y trasladable

- componentes:
- caños metálicos
- uniones con posibilidad de adición de módulos
- cerramiento: tela flexible / lona
- apoyo: tablero OSB 1.22m x 2.44m

- facilidad operativa debido a su capacidad desmontable
- producción en talleres locales



p06



artefactos lúdicos deportivos

activo
gimnasio abierto



adaptabilidad de configuraciones



sistema de anclaje/
empotramiento al piso

artefactos

- materiales aptos para exterior
- sistema de anclaje a piso por seguridad
- flexibilidad de configuraciones de espacios por su condición de unidad

- venta por unidad
- catálogos de empresas / diseñadores locales
- rapidez de montaje

código	axo - modelo	uso	tecnología	materialidad	comercialización / ejecución
<p>i</p> <p>p07</p>	 <p>límite interactivo</p>	 <p>circuitos educativos</p>	 <p>01_circuitos informativos virtuales (QR)</p> <p>02_banners</p>	<p>01_información virtual</p> <p>-base de datos virtual, Apps, QR transferidos por stencils a muros y suelos</p> <p>01_banner informativo</p> <p>-banners impresos en PVC protegidos por vidrio templado, amurados a medianera</p>	<p>01_</p> <p>-mano de obra: arquitectos programadores</p> <p>02_</p> <p>-mano de obra: diseñadores gráficos, curadores de información</p> <p>-proveedores de materiales locales</p>
<p>i</p> <p>p08</p>	 <p>rampa de skate</p>	 <p>- rampa activa</p>		<p>rampas para skate</p> <p>-rampas de hormigón armado con medidas reglamentarias para skate boarding</p>	<p>-fabricación in situ</p> <p>-nulo mantenimiento</p> <p>-mano de obra local</p>
<p>i</p> <p>p09</p>	 <p>gradas</p>	<p>01. grada liviana para actividades intinerantes</p>  <p>02. grada topográfica + explanadas para plazas</p>  <p>03. grada in situ descanso permanente</p> 		<p>01_grada liviana</p> <p>-caño 2"x2" pintado + asientos y respaldos de metal desplegado pintado</p> <p>02_grada topográfica</p> <p>-plateas de hormigón armado in situ + terminación de cemento cepillado (antideslizante) / asientos baldosón de hormigón prefabricado</p> <p>03_grada en medianera</p> <p>-plateas de hormigón armado + muros de mampostería</p> <p>-posibilidad de generar canteros</p>	<p>01_</p> <p>-fácil montaje y traslado</p> <p>-venta por módulo</p> <p>-proveedores locales</p> <p>02_</p> <p>-fabricación in situ</p> <p>-nulo mantenimiento</p> <p>-mano de obra local</p> <p>03_</p> <p>-fabricación in situ</p> <p>-escaso mantenimiento</p> <p>-mano de obra local</p>

3.

propuestas

ARMÁ TU PLAZA
el manual de las vacaciones

SUQUÍA URBANO

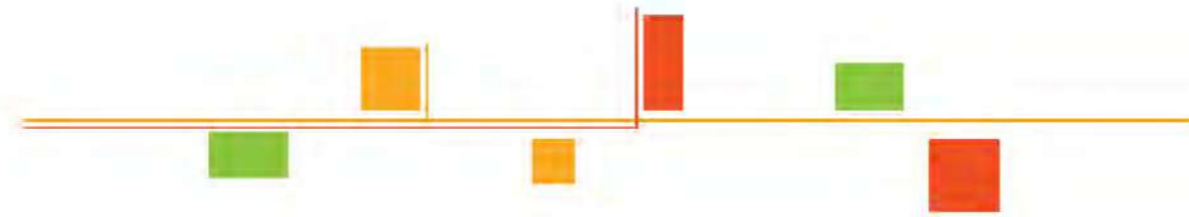

Se toman cuatro vacancias para desarrollarlas con distintos alcances y ejemplificar el uso del manual. Se trabajo sobre tres escalas diferentes, los vacíos tipo S, M y L ya que el abordaje de cada proyecto puede cambiar de acuerdo a la escala. Las escalas S y L se trabajaron a modo de anteproyecto, como ensayos que permitan verificar la aplicación del “manual de vacancias” y chequear sus posibles resultados. Se toman dos vacíos escala S, sobre uno de ellos, entre medianeras, se plantea trabajar con eje activo, una cancha junto a una pista de skate, el muro medianero puede utilizarse como lienzo o espacio expositivo para arte urbano. El segundo caso de escala S plantea la aplicación del eje ambiental, con programas como puntos de compost, huerta urbana, vivero barrial para reproducción de especies nativas para futura plantación en espacios públicos de la ciudad. Estas acciones además de ser proyectos concretos sobre el espacio físico, si son articulados con diferentes actores y organizaciones barriales pueden tener impacto en la educación y concientización de temas como el deterioro ambiental, que son centrales para el desarrollo sostenible de la ciudad. El caso de la vacancia L se plantea un trabajo de articulación con el desarrollo privado ahí presente, en la esquina de Castro Barros y costanera, con una vacancia trabajada como un sistema de 5 plazas que intentan articular el barrio con el rio a través de estas plataformas publicas que salvan el desnivel topográfico existente y generan programas de expansión y encuentro para la ciudadanía.

La vacancia escala M se desarrolla aun mas y tiene como objetivo la generación de una plaza publica en el “cañadón” de barrio Providencia. El proyecto se resuelve con una escalinata publica con espacios de permanencia y plazas en los diferentes niveles, que vinculan la cota del barrio con la del rio (4 mts de desnivel). A su vez, se plantea la articulación con las instituciones colindantes: centro comunitario, plaza existente, hogar de ancianos, jardín de infantes y equipamiento religioso. Se vinculan estos a través de solado que se desprende de la plaza y articula de manera lineal las instituciones paralelo al pasaje Benjamín Cruz. En cuanto a los usos, la vacancia se divide en diferentes plazas con distintos usos de acuerdo a su posición. El punto mas alto, en la cota del barrio, se plantea un uso cívico como expansión de las instituciones, en una cota intermedia otra explanada mirador, que capta visuales lejanas de la ciudad y el rio, y una última explanada de acceso en la cota del rio. Los terrenos colindantes sobre la barranca son de dominio privado por lo tanto se plantea un uso ambiental con intervenciones que no sean permanentes pero que ofrezcan un espacio de uso publico mientras son baldíos.

En todos los casos, se trabaja haciendo hincapié en la participación ciudadana como herramienta fundamental para el desarrollo del espacio publico urbano y en el concepto de temporalidad, entendiendo que en las vacancias de dominio publico se pueden materializar las distintas plazas a través del tiempo con acciones y equipamiento fijo y permanente; y en el caso de las vacancias de dominio privado las intervenciones pueden ser temporales mientras las mismas son baldíos. El objetivo esta siempre puesto en mejorar la calidad de los espacios públicos de la ciudad, en aprovechar los vacíos existentes para generar espacio de encuentro y uso para los barrios y la ciudadanía en general contribuyendo así a una Córdoba mas democrática, inclusiva y articulada con su rio.

desBorde
la vacancia como dispositivo de espesor

ambiental

activo

cívico

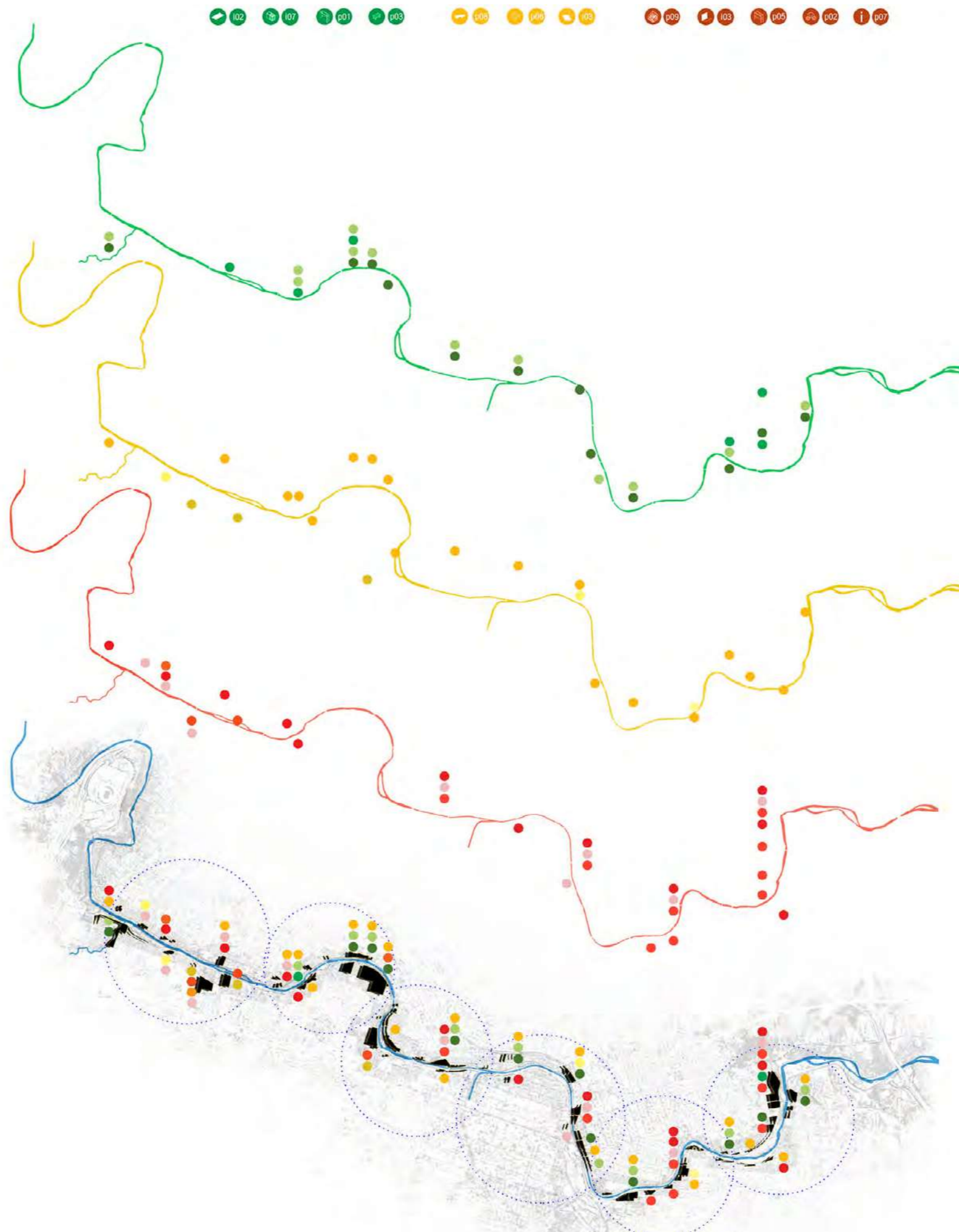

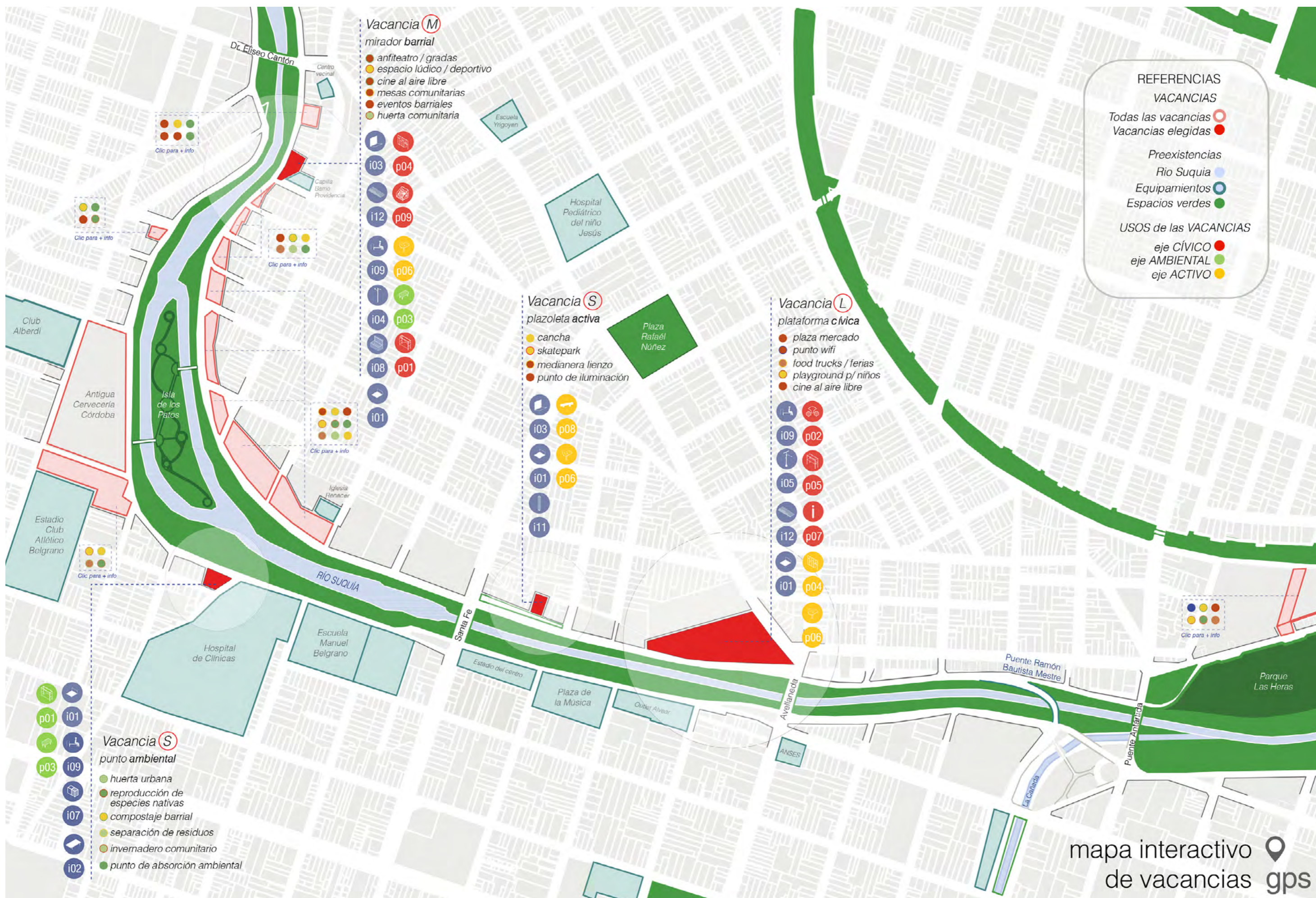

mapa interactivo
de vacaciones gps

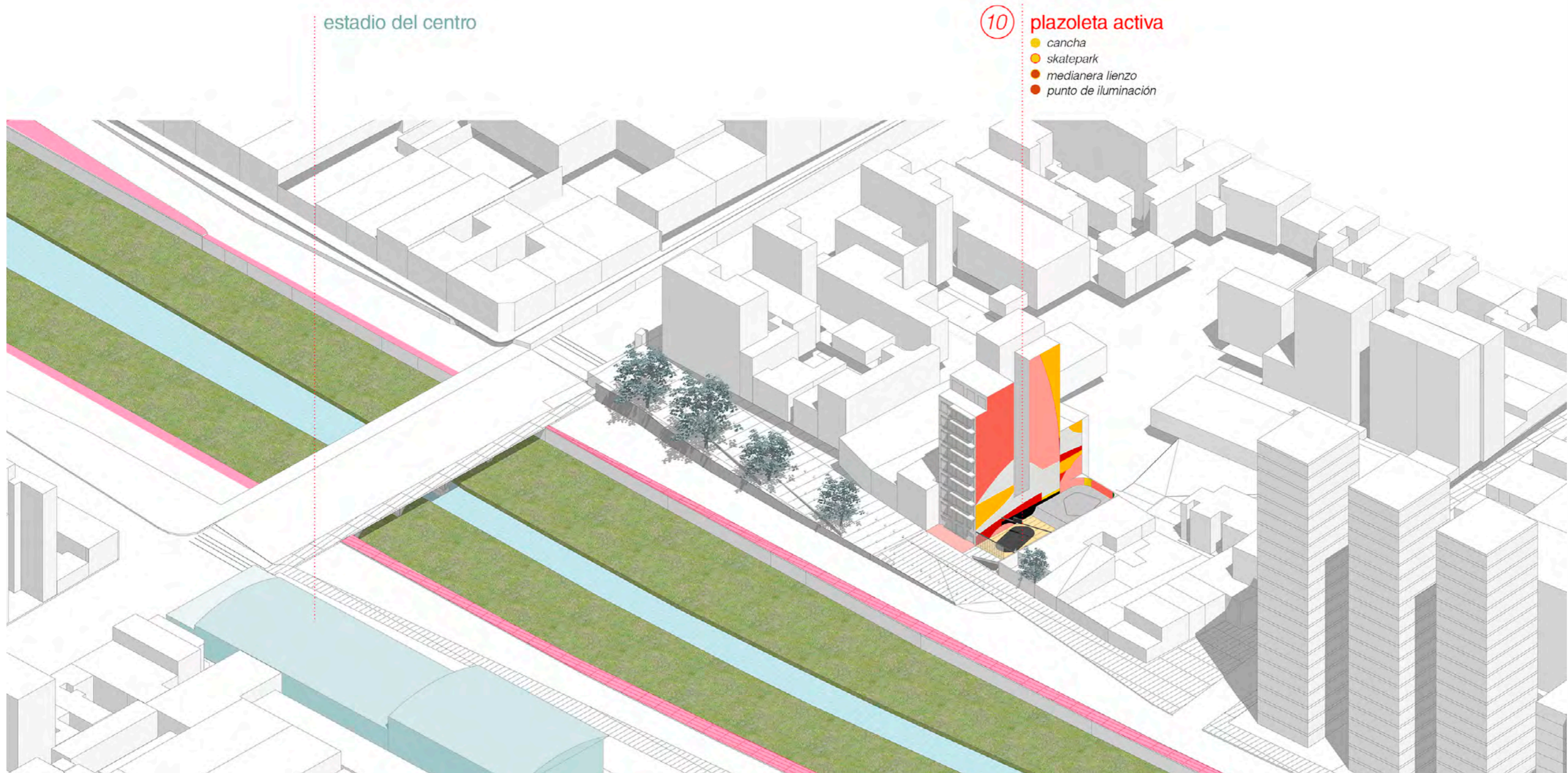

10
vacancia S
plaza activa

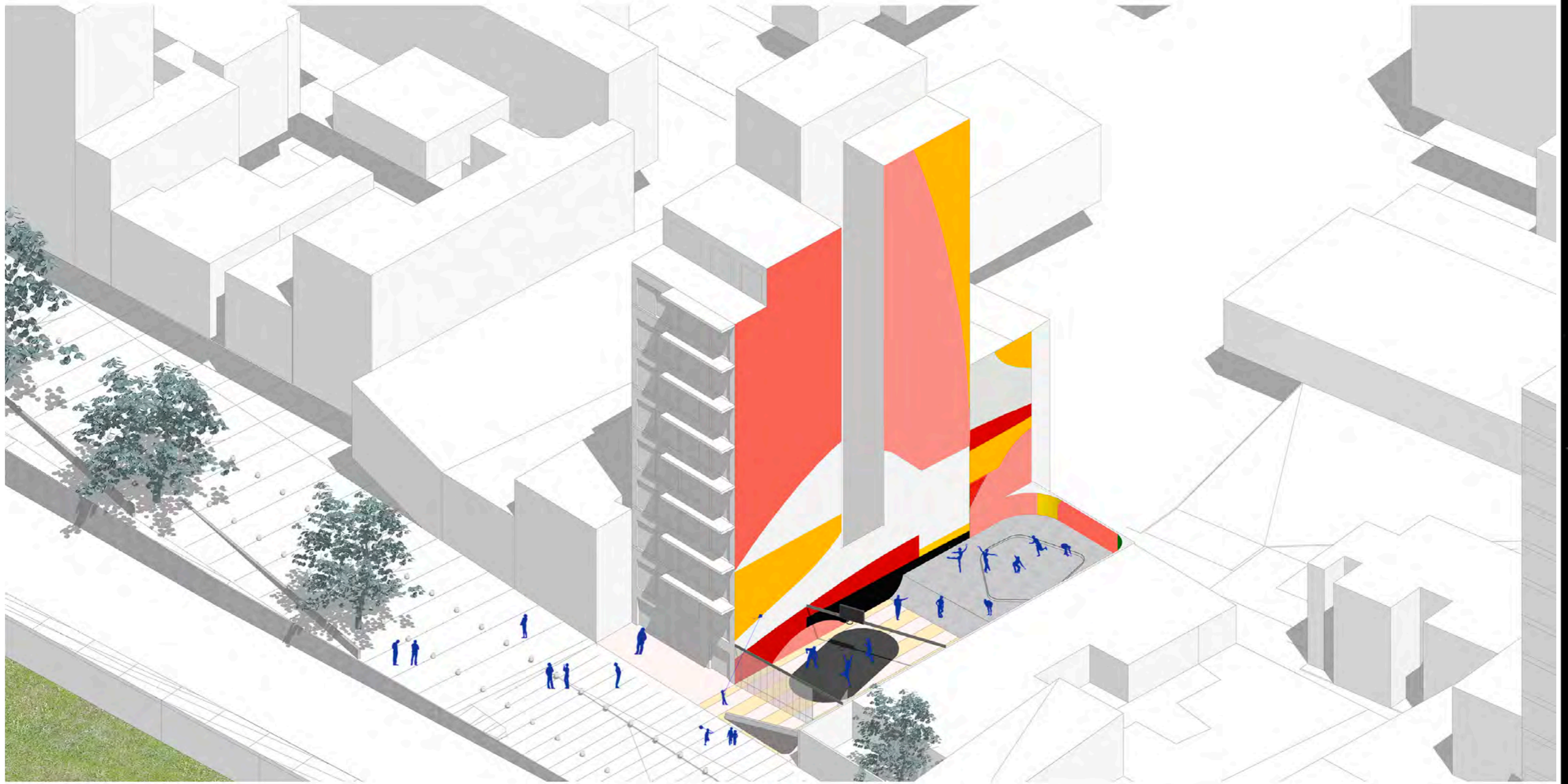

infraestructura | soporte

i10



piso

i01

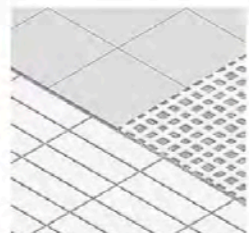

piso

i03

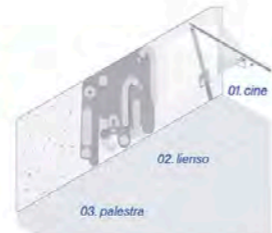

muro

i04

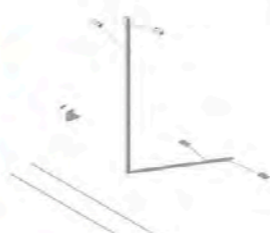

linterna

programa | uso

p04



límite interactivo

p06



artefactos lúdicos deportivos

p08



rampa de skate



13
vacancia S
plaza punto ambiental



infraestructura | soporte

i01

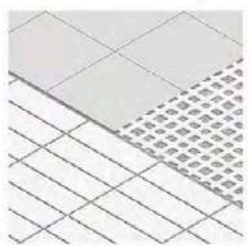

piso

i02



techo

i09



artefacto permanencia

i08



maceta-baranda

programa | uso

i07



módulo reciclaje-guardado

p01



módulo andamio

p03

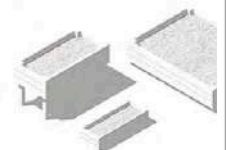

módulo maceta

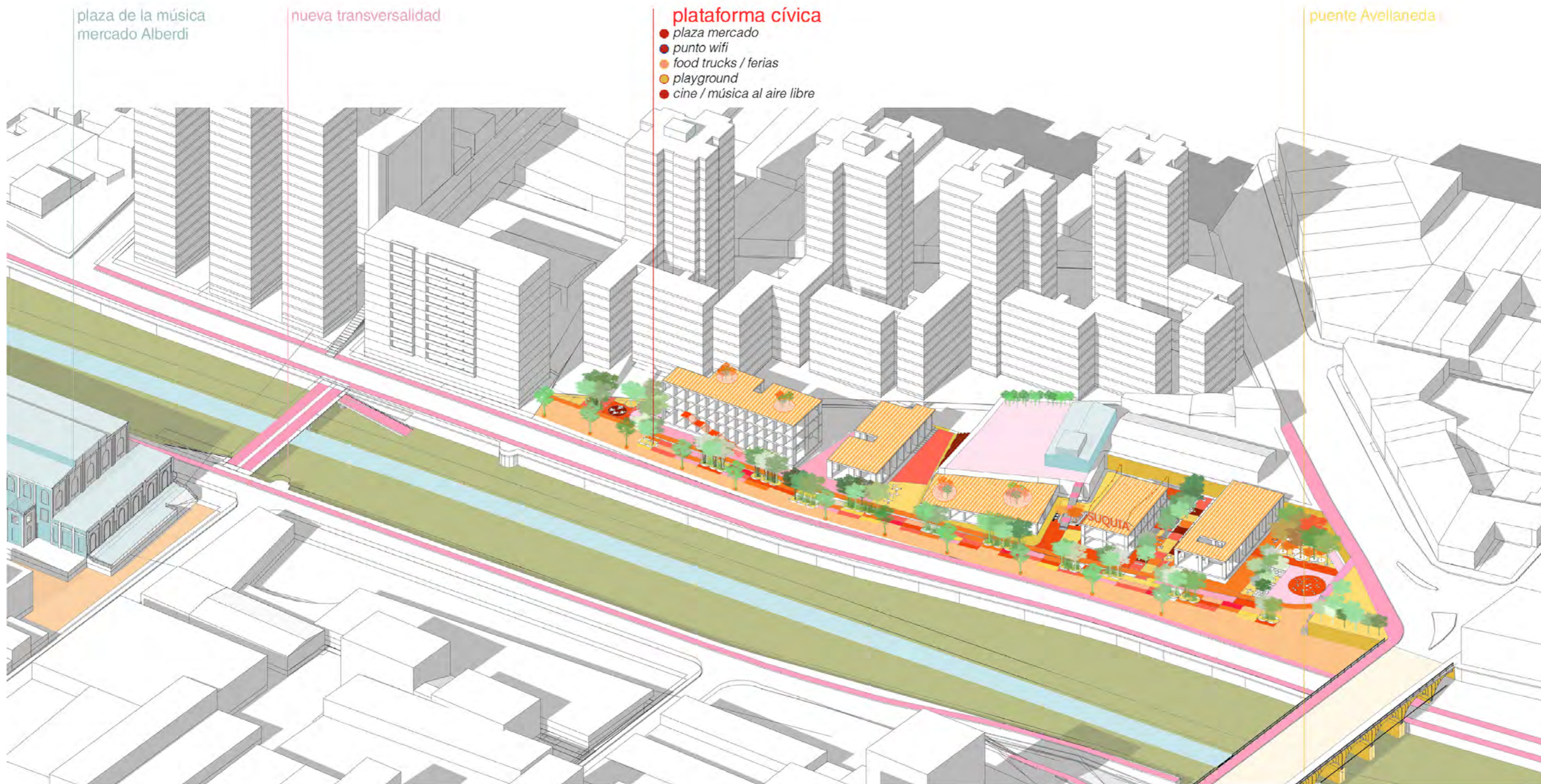

11
vacancia L
plaza cívica

gestión

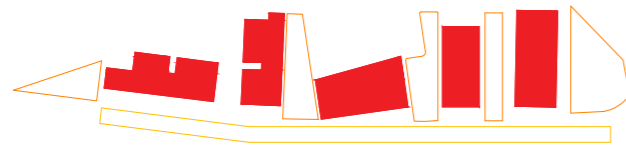

lo privado

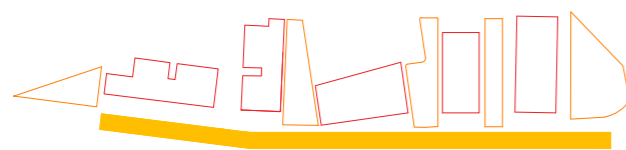

lo público

a través

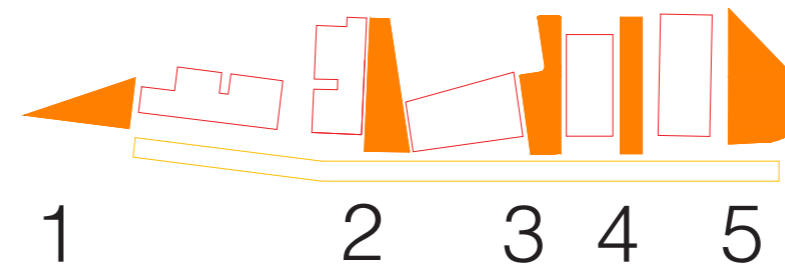

Sistema de 5 plazas
como espacios de vínculo y cooperación público - privada.



de lo público a lo privado,
de lo privado a lo público

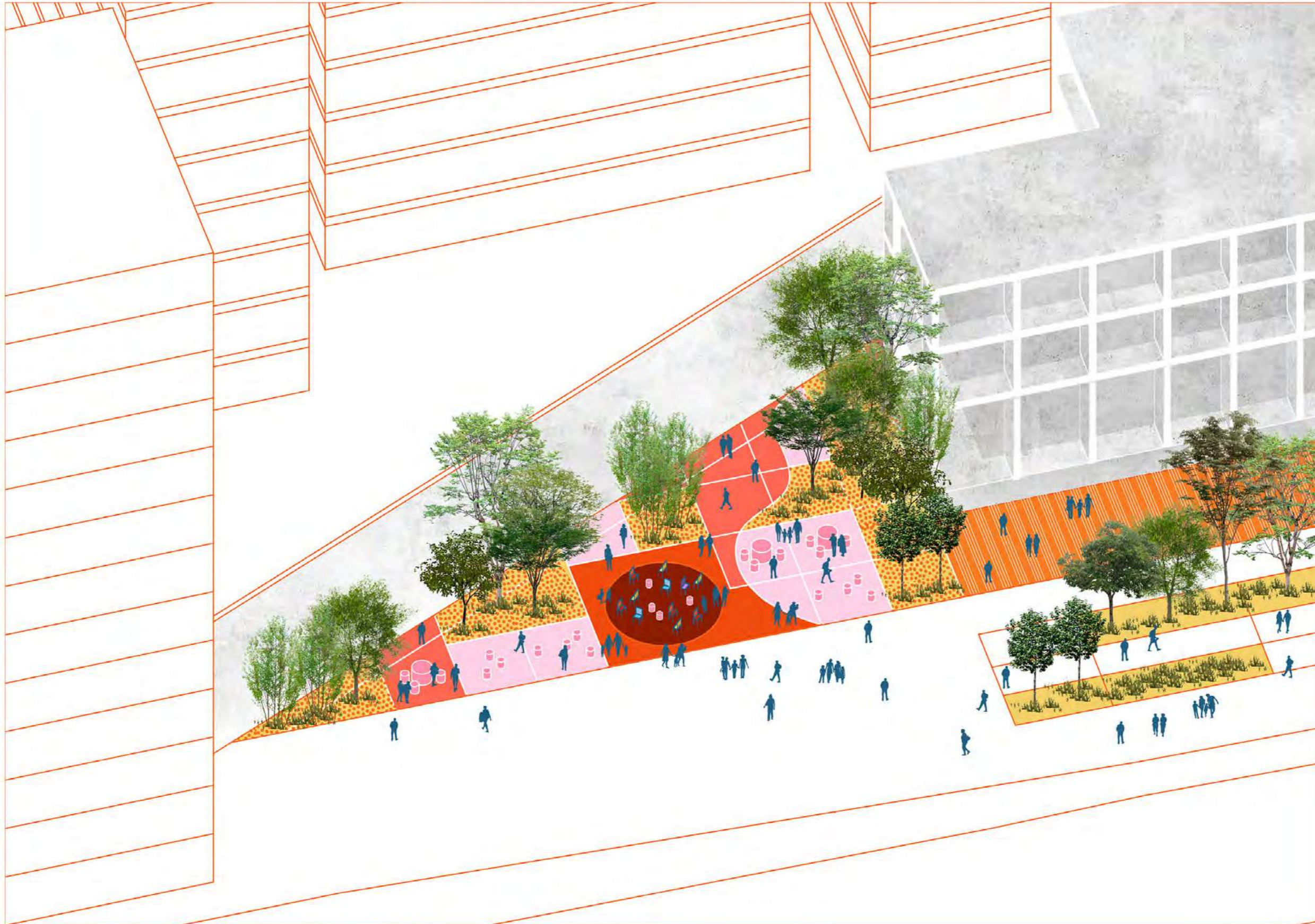

infraestructura | soporte

i01



piso

i09



artefacto permanencia

i04

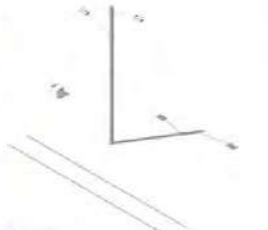

linterna

programa | uso

p02



mesa útil

p03



módulo maceta

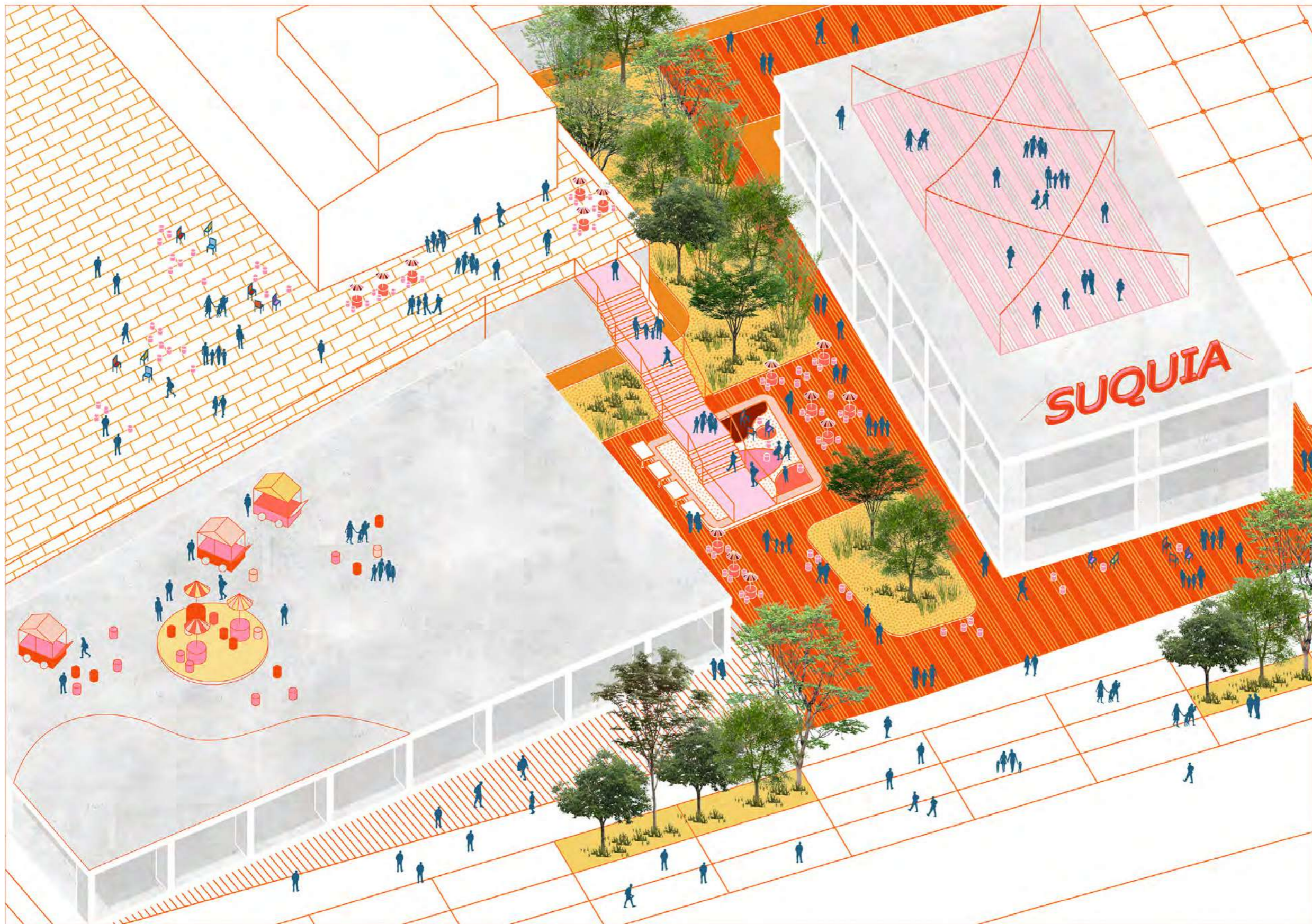
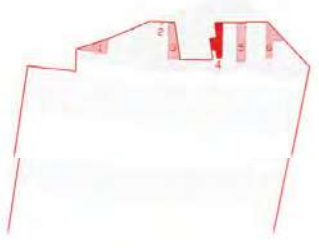

infraestructura | soporte

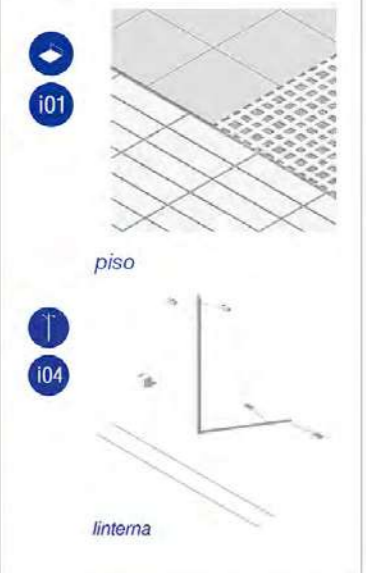

programa | uso





infraestructura | soporte

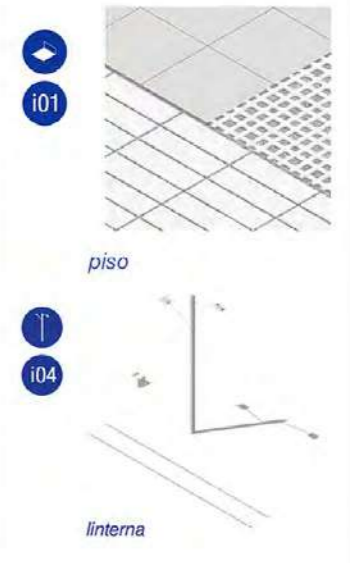

programa | uso



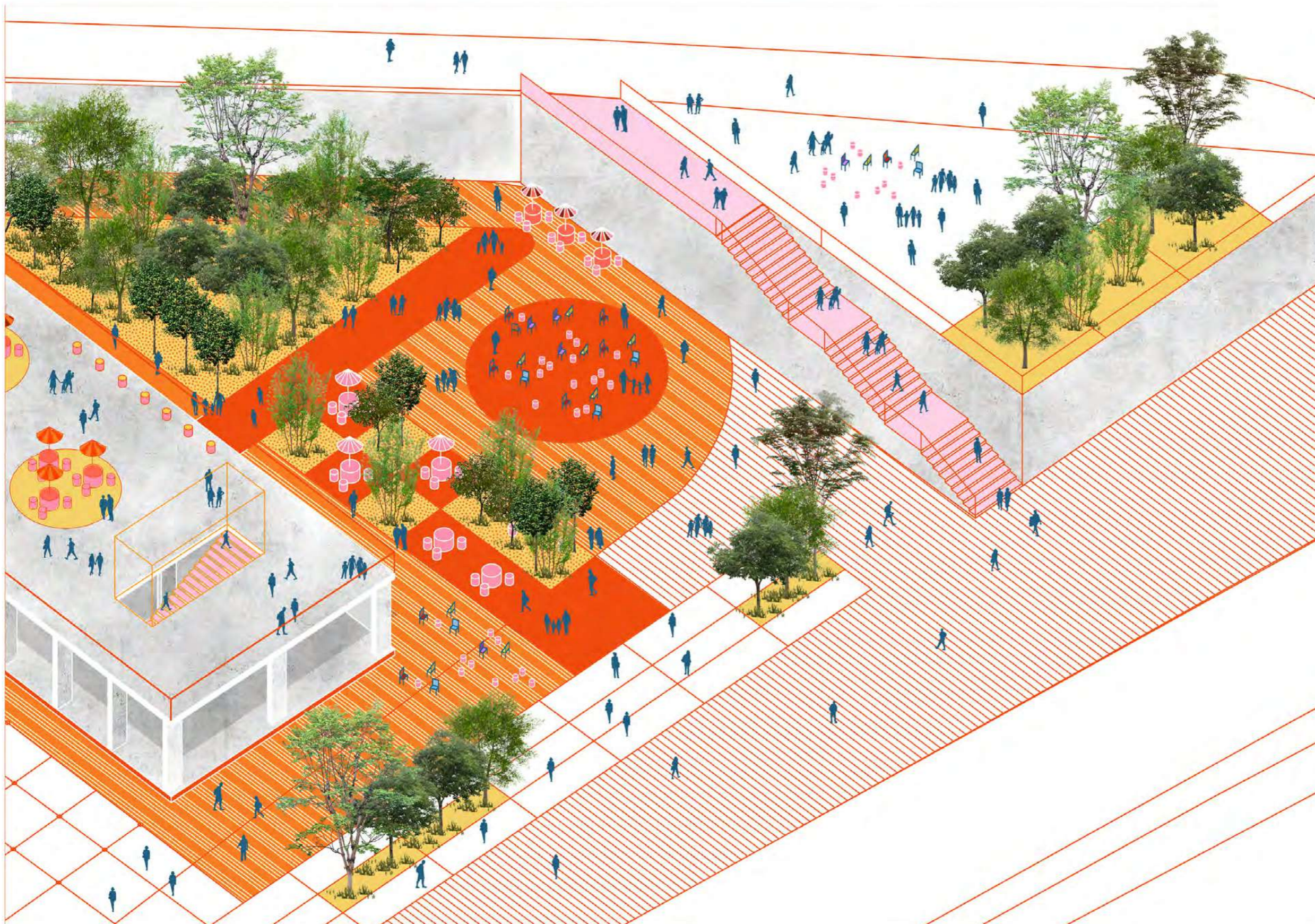

infraestructura | soporte

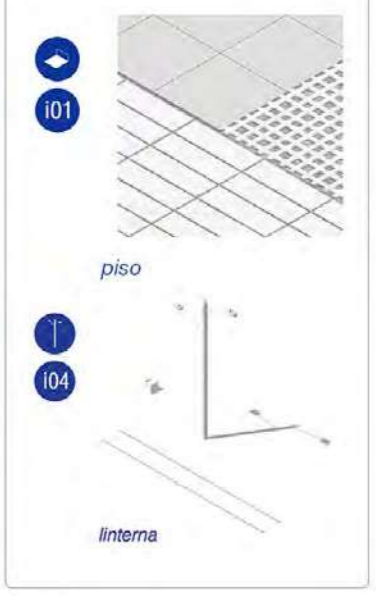

programa | uso



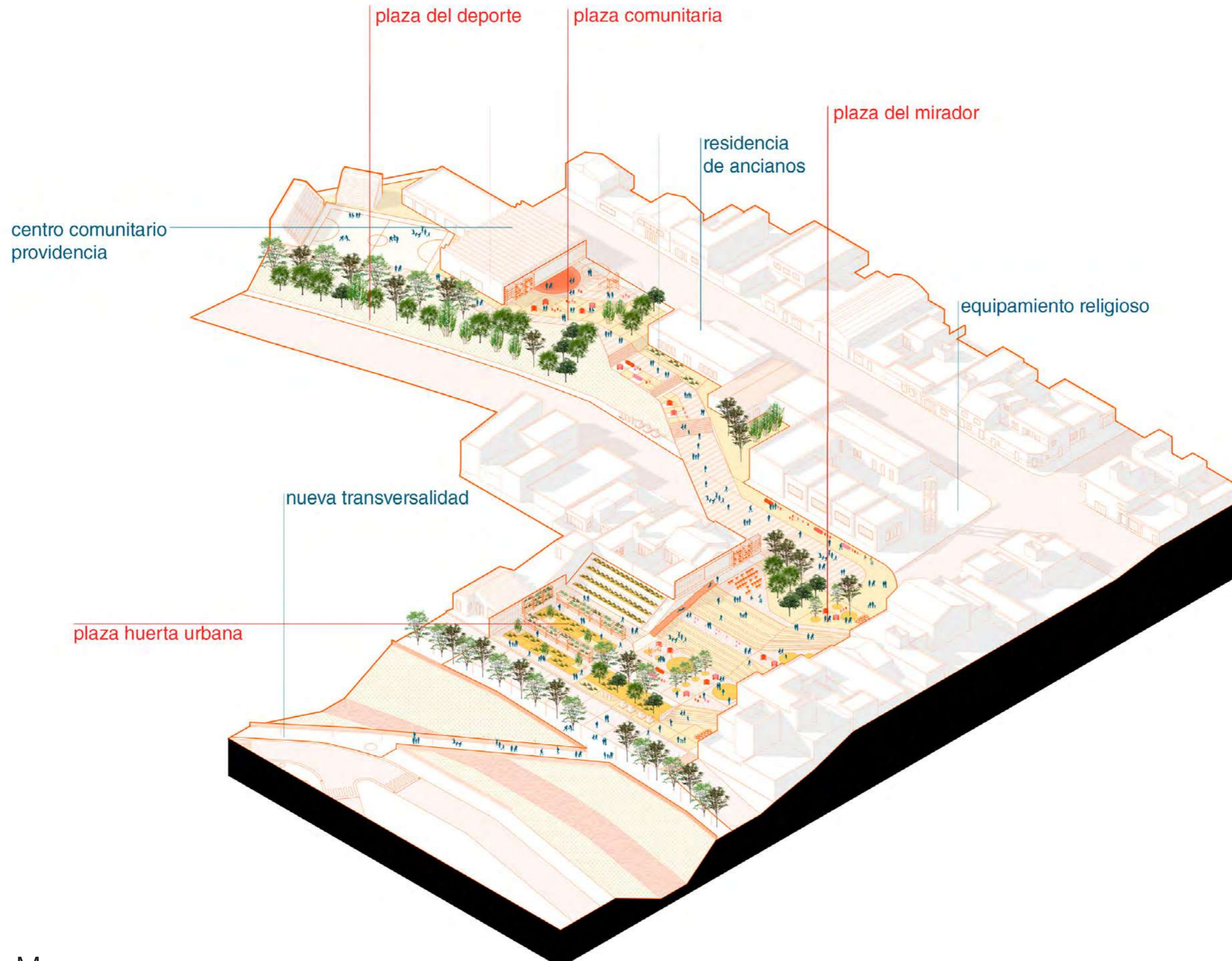

2

vacancia M plaza providencia

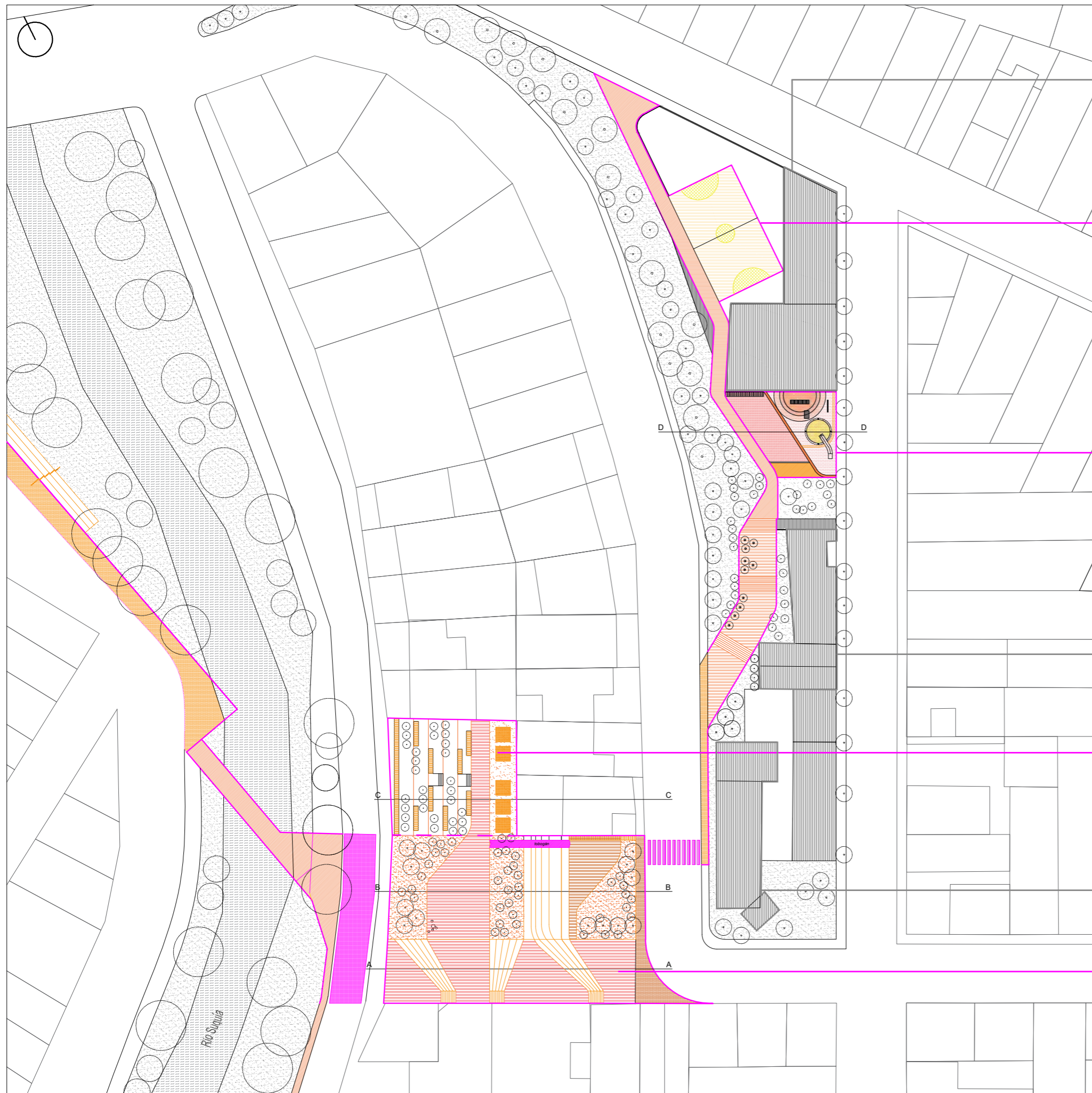

REFERENCIAS

Centro Comunitario

1 Plaza del Deporte

- fútbol
- basquetbol
- handball
- posta deportiva
- voley

2 Plaza Comunitaria

- eventos
- taller de arte
- clases de baile
- juegos de niños
- muralismo
- arenero

Hogar de ancianos y jardín

3 Plaza Huerta Urbana

- producción local
- taller de cultivos
- educación ambiental

Equipamiento religioso

4 Plaza Mirador

- contemplación
- descanso
- clases de baile
- juegos de niños



soporte

infraestructura



actores

quienes participan



acciones

hechos

hoy

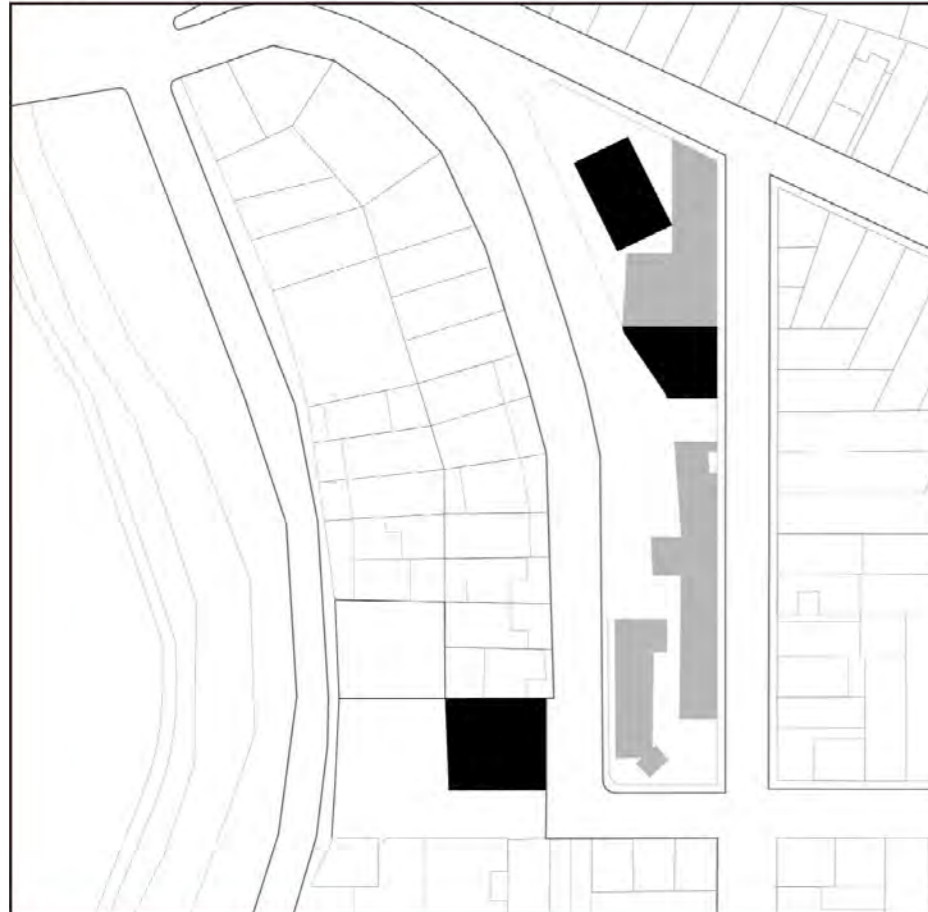

soporte

Centro vecinal Providencia.
Cancha. Uso exclusivo del Centro comunitario.
Equipamiento Religioso.
Residencia de ancianos y jardín.

actores - gestión pública

+residencia de adultos mayores, niños del barrio,
mujeres y adultos.

acciones

talleres en el centro comunitario Providencia:
-salsa, tango, alquiler p/ eventos, día del niño, futbol infantil, basquet, volej y handball, defensa personal, talleres, clases de gimnasia.
Intervención artística en murales en la plaza de la calle Cassafouth v Beniamín Cruz.

mientras tanto...



soporte

Centro vecinal Providencia.
Cancha. Uso exclusivo del Centro comunitario.
Equipamiento Religioso.
Residencia de ancianos y jardín.
Incorporación del lote privado como puente hacia el Río Suquía.

actores - gestión pública incorporación del sector privado

acciones

Intervenciones de urbanismo táctico que generan una conexión franca entre las instituciones preexistentes y el espacio público, rematando en el Río Suquía.

futuro



soporte

Cancha abierta.
+ huerta urbana
+ nueva plaza mirador

actores - gestión pública y privada

se construye el lote privado

acciones

1/ Agrupar y generar un playground
2/ Dar soporte a las actividades mas cívicas del centro comunal

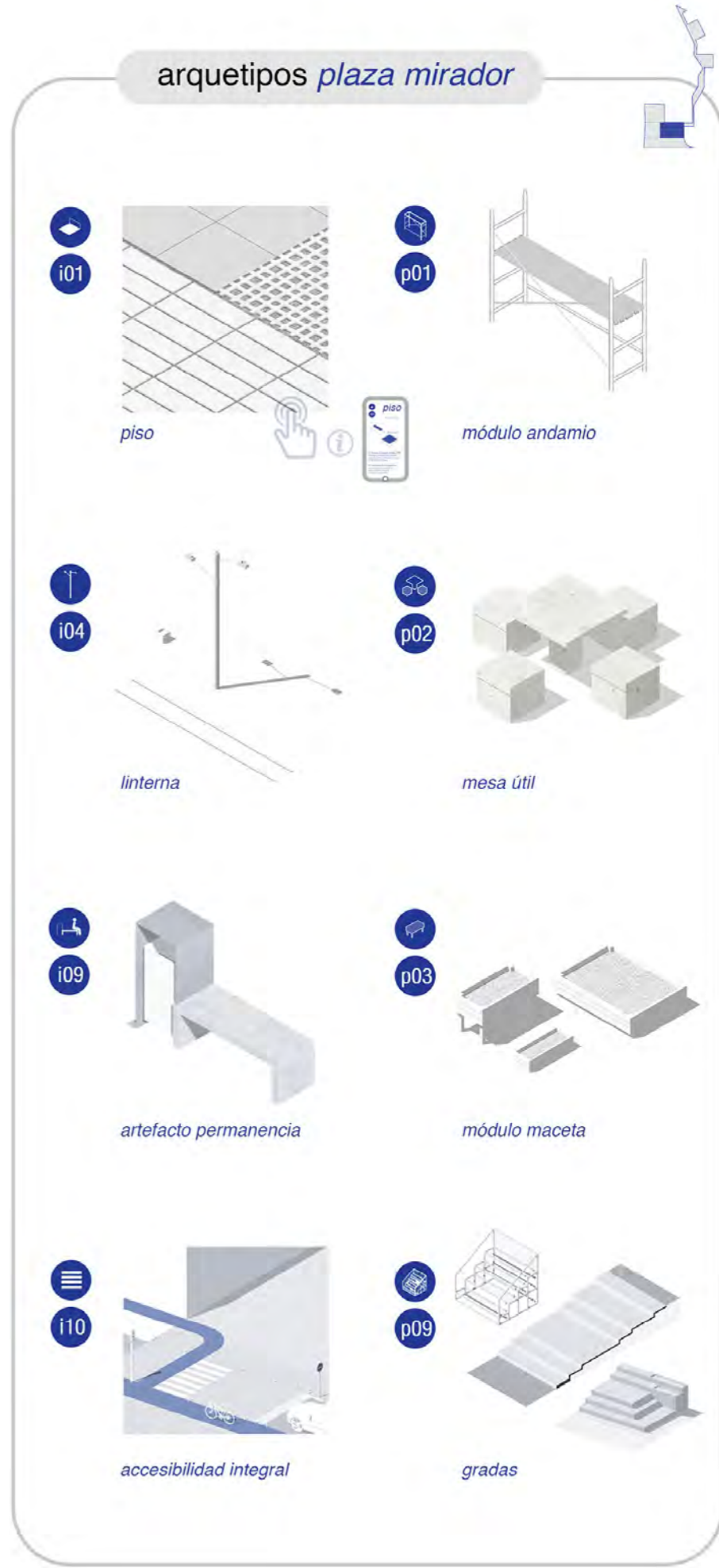
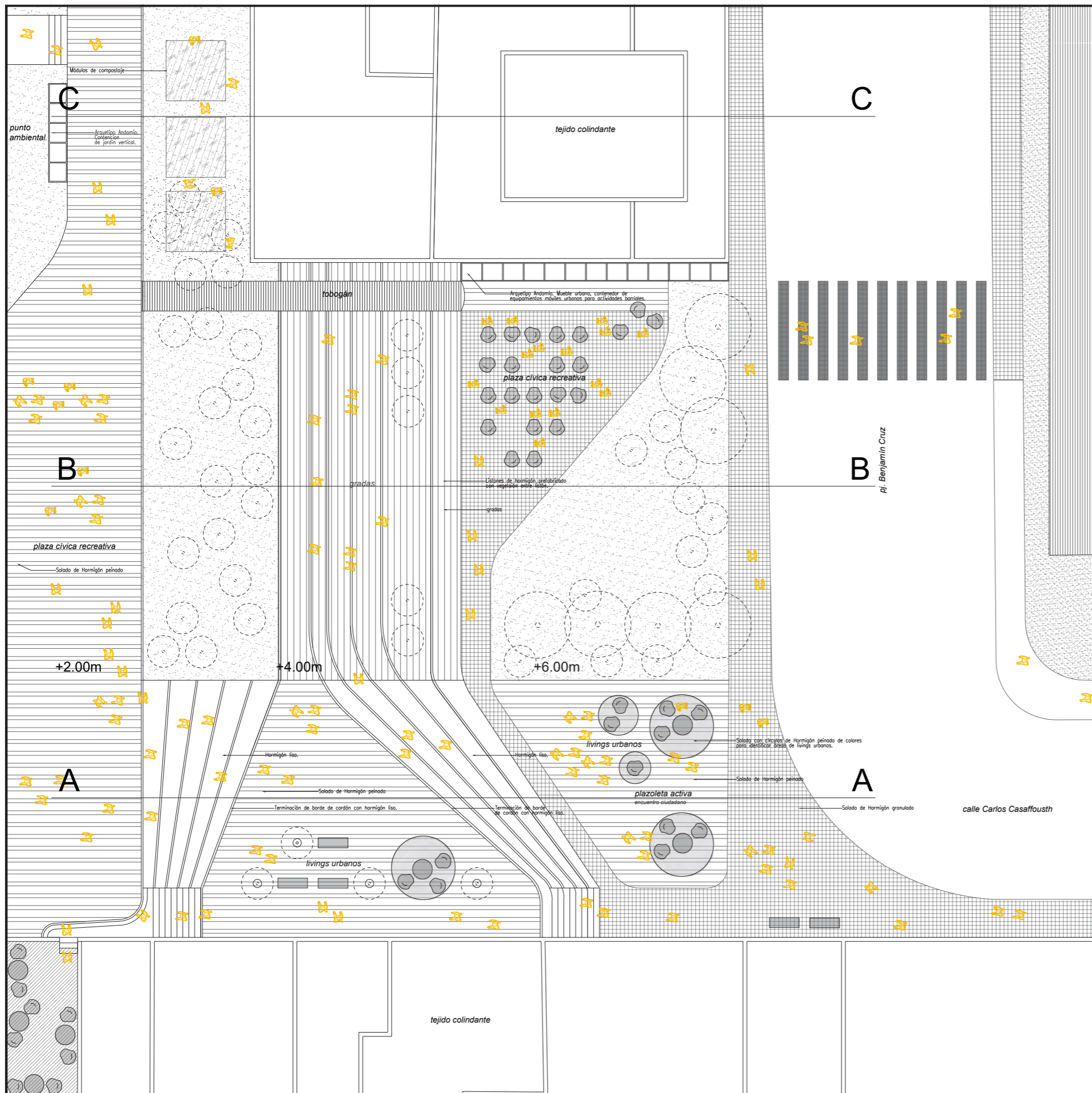

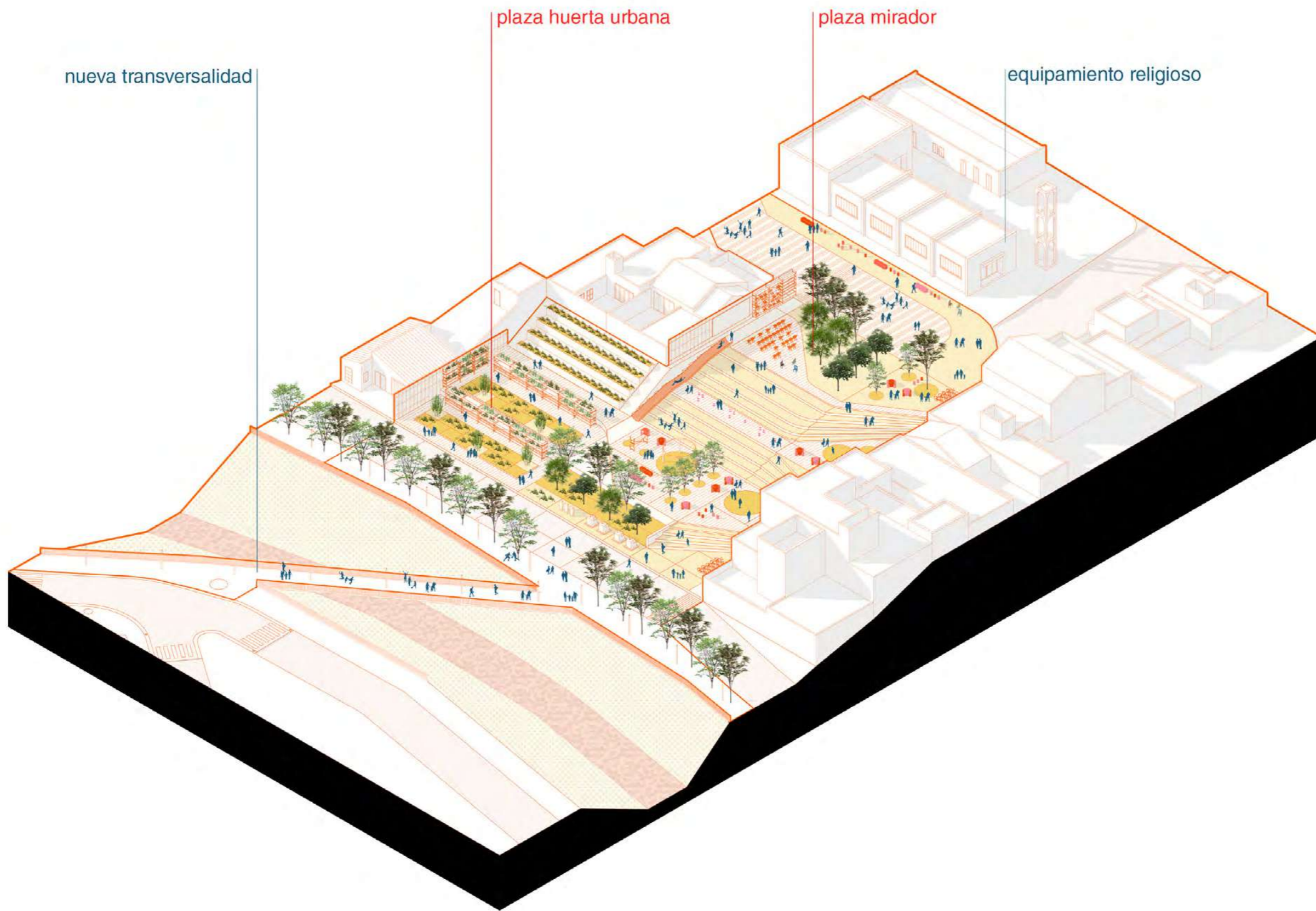

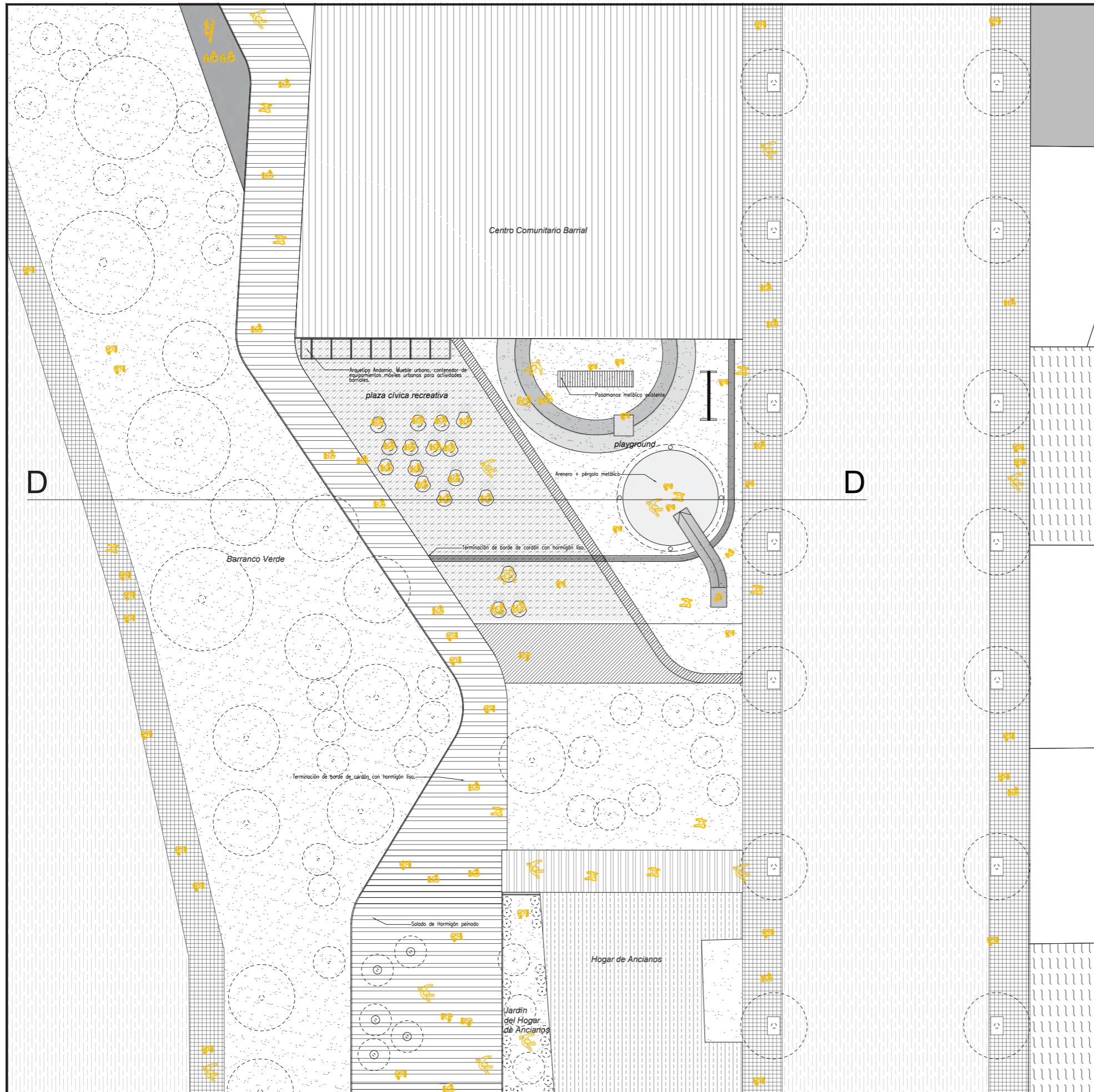

arquetipos *plaza centro vecinal*

i01

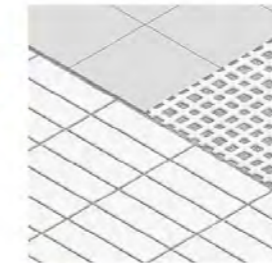

piso

p01



módulo andamio

i03

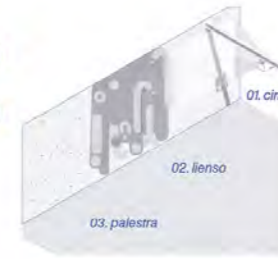

muro

p02



mesa útil

i04

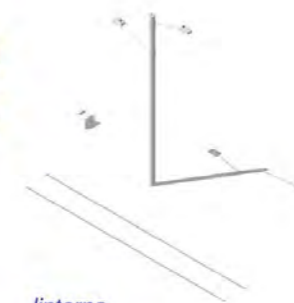

linterna

p06



artefactos lúdicos

i09



artefacto permanencia

i10



accesibilidad integral

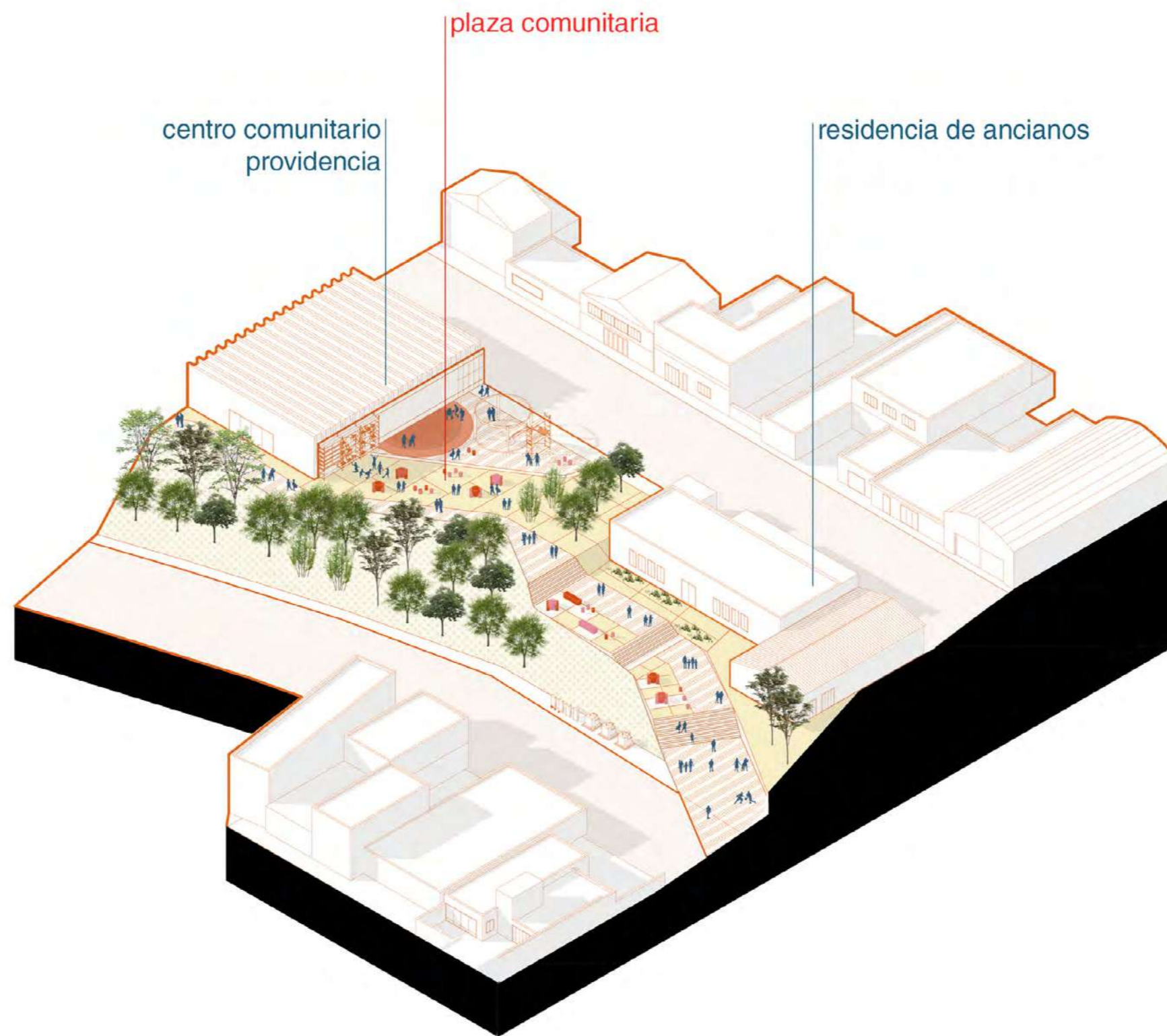

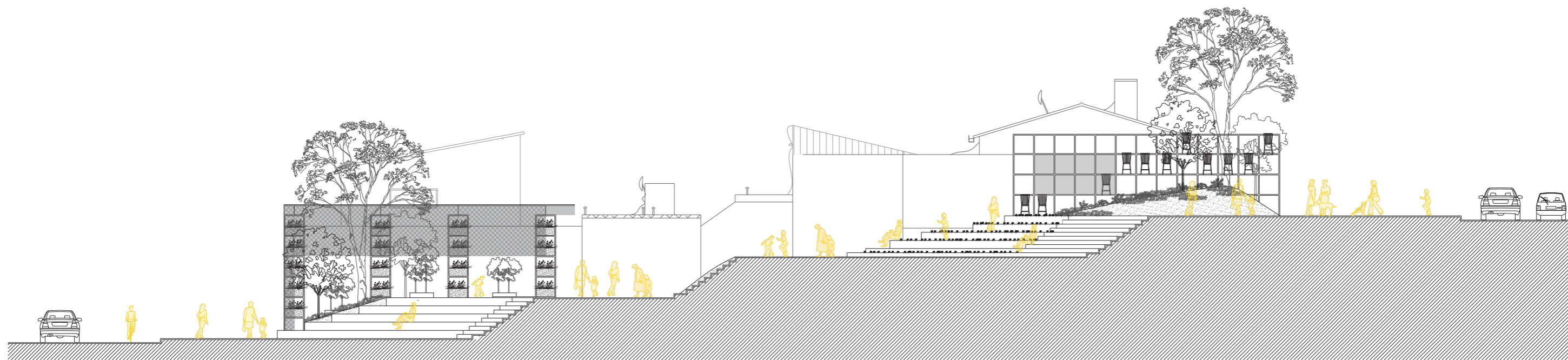

CORTE A-A

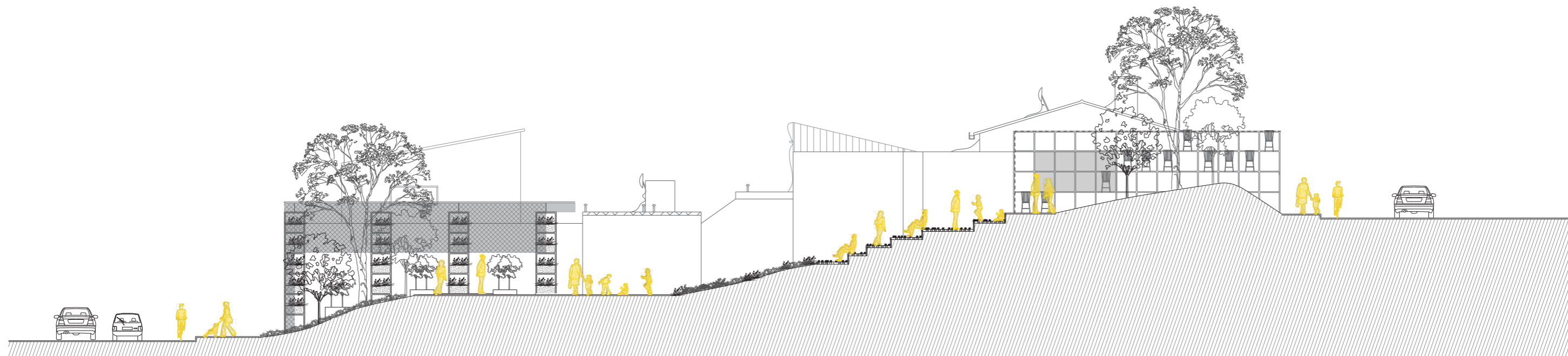

CORTE B-B

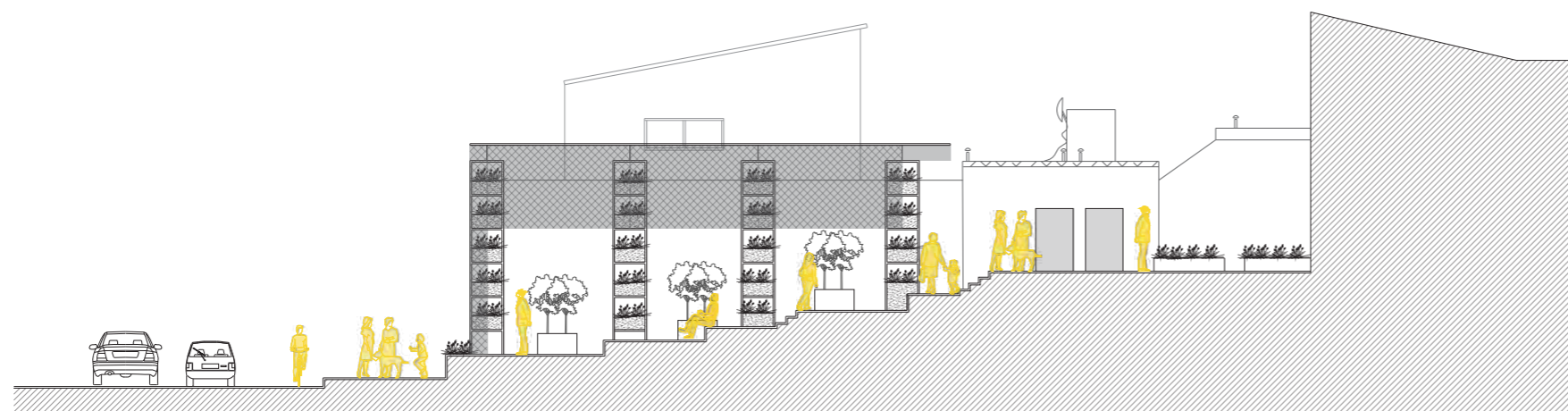

CORTE C-C

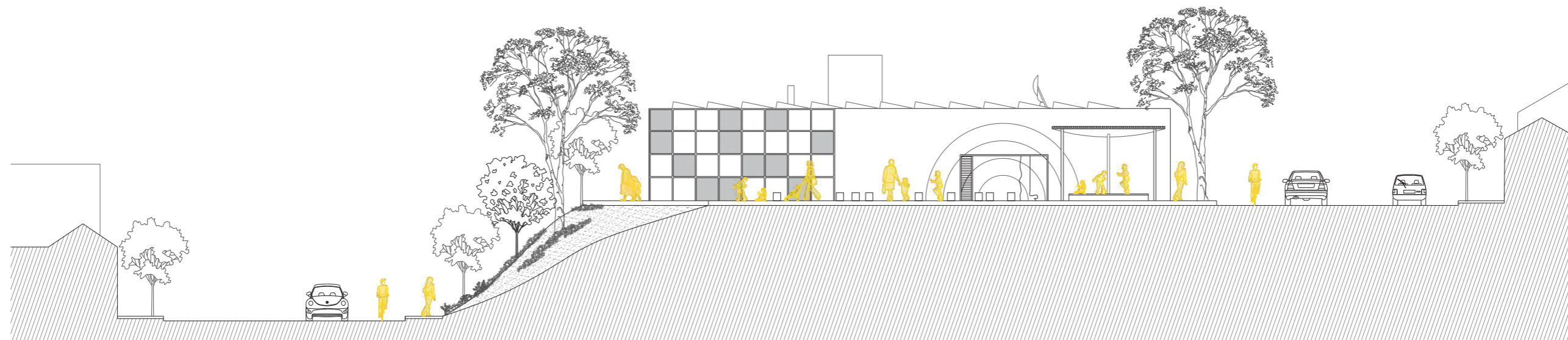

CORTE D-D



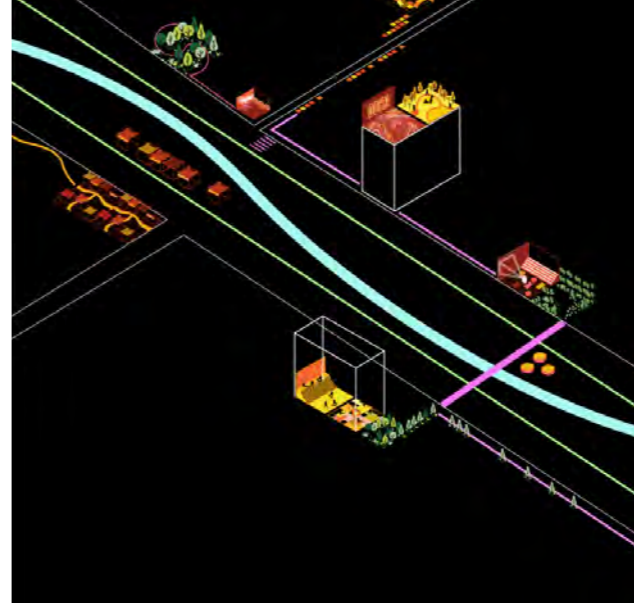
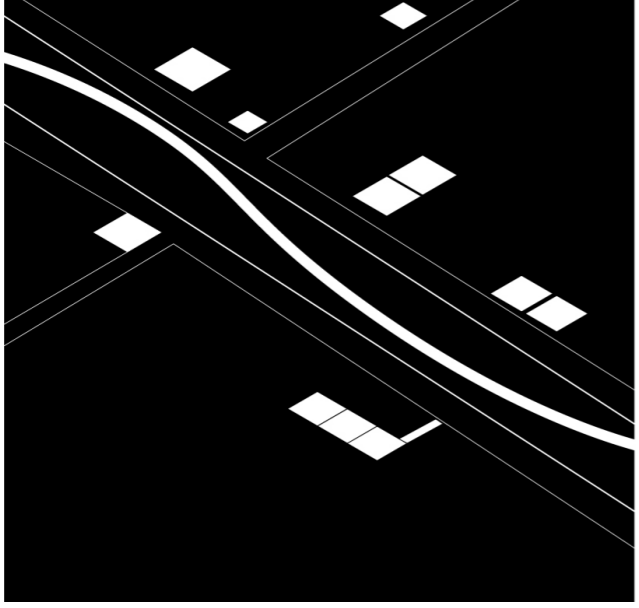

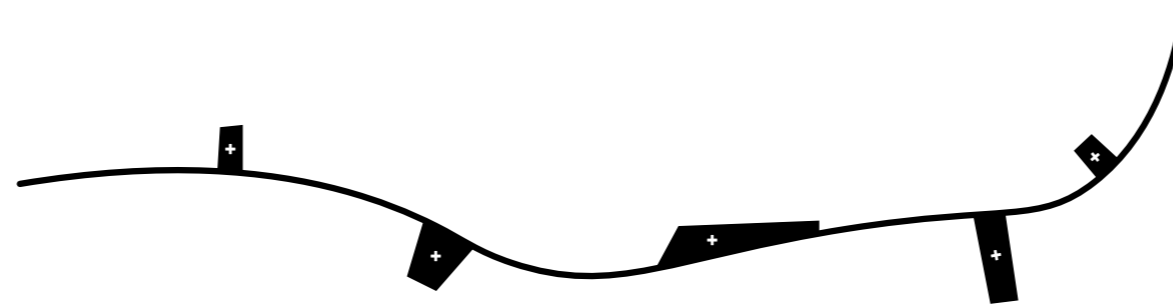

ARMÁ TU PLAZA
el **manual** de las **vacancias**

SUQUÍA URBANO



MUNICIPALIDAD
DE CÓRDOBA



TIPU



TM

3D 5B 6A

Suquía
urbano

suquía urbano - vacancias

2

transversalidades

SECTORES DE INTERVENCIÓN



01 SECTOR PROVIDENCIA

02 SECTOR AGUADUCHO

03 SECTOR VIEJA USINA

04 SECTOR EX MOLINO

TRANSVERSALIDADES

Como concepto general se entiende a las operaciones de “transversalidades” como la oportunidad que existe en algunos lugares particulares del río de realizar una estrategia de vinculación e intervención en el sentido perpendicular al cauce mismo. Estas operaciones permiten por un lado vincular los márgenes del río y por el otro establecer relaciones entre puntos o áreas de interés, ya sea edificios y programas de uso público, espacios públicos existentes, pasajes peatonales o algún espacio dentro del tejido que se presente con la potencialidad de ampliar conceptualmente el espacio público del río constituyéndose en un sistema o parque lineal ampliado y a la vez establecer una mejor articulación con el mismo.

En estas transversalidades reconocemos la oportunidad de dotar de legibilidad urbana situaciones que hoy en parte aparecen invisibilidades o reconocidas de forma inconexa, o bien desagregadas del margen opuesto; las nuevas relaciones que se producirían a partir de estos vínculos contribuirían a tener otra percepción de esos espacios, y a leerlos como partes de un sistema mayor.

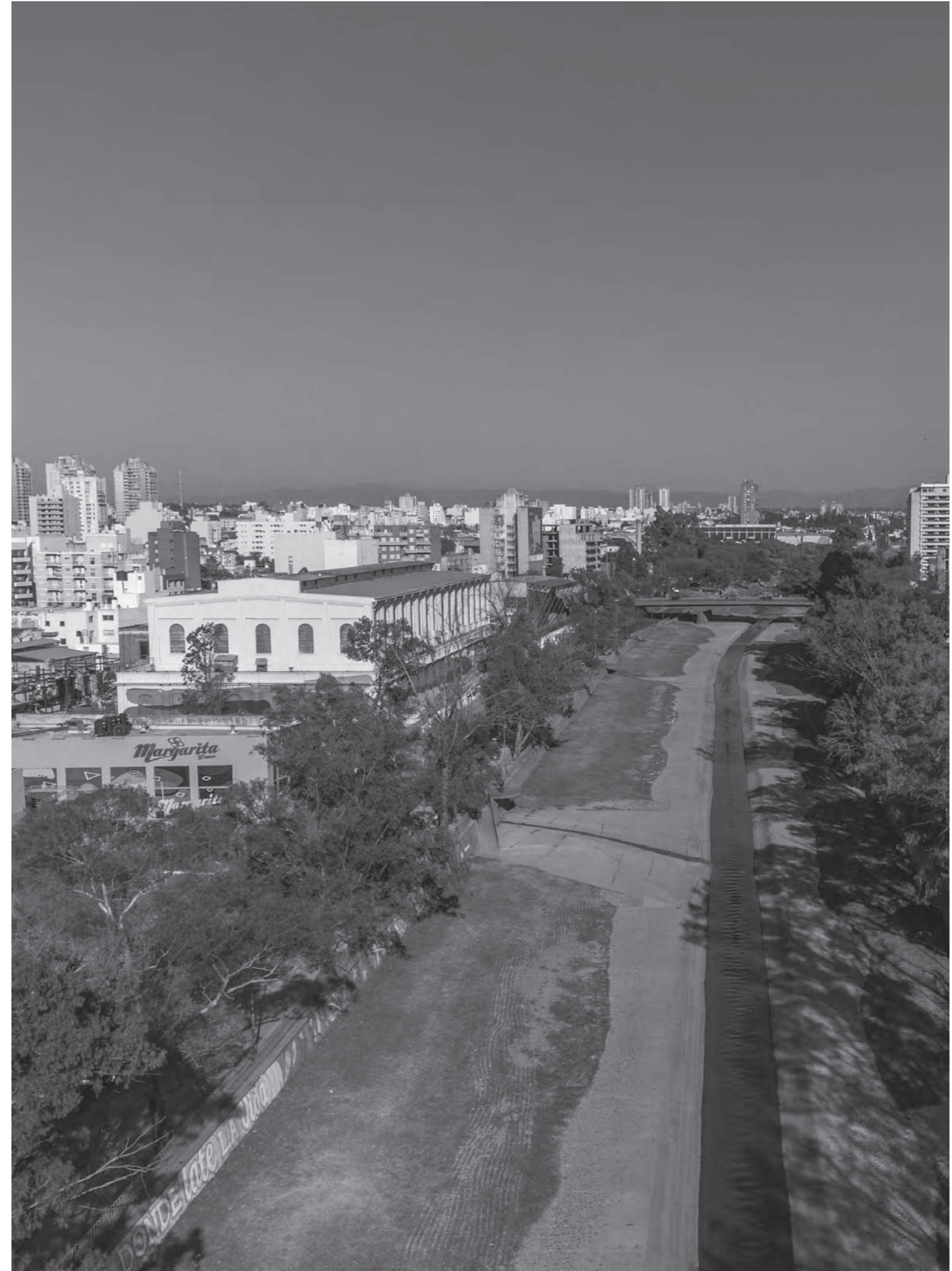

PLANIMETRÍA CONJUNTO

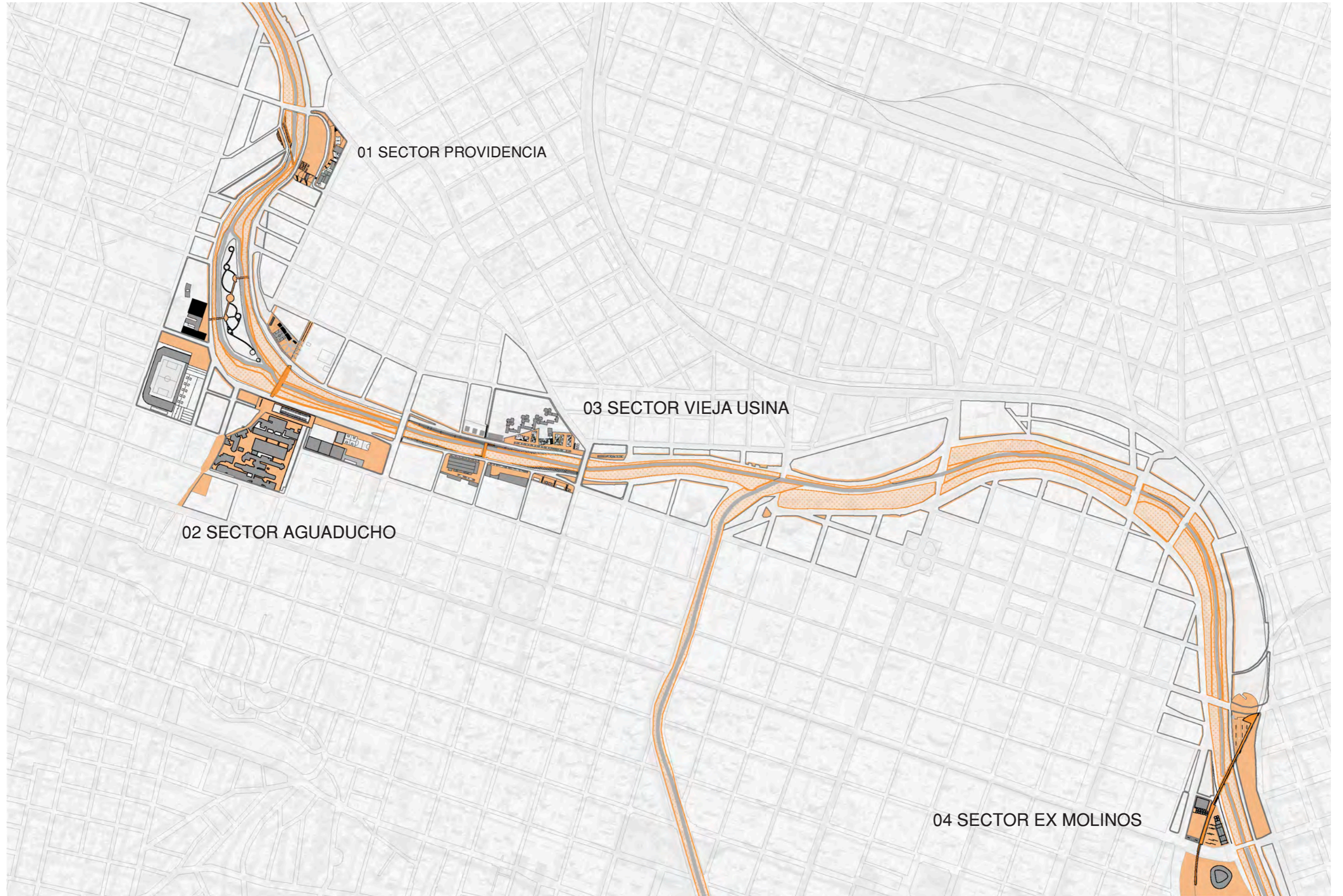

01 SECTOR PROVIDENCIA - situación actual



01 SECTOR PROVIDENCIA - situación actual



AXONOMÉTRICA CONJUNTO - situación propuesta

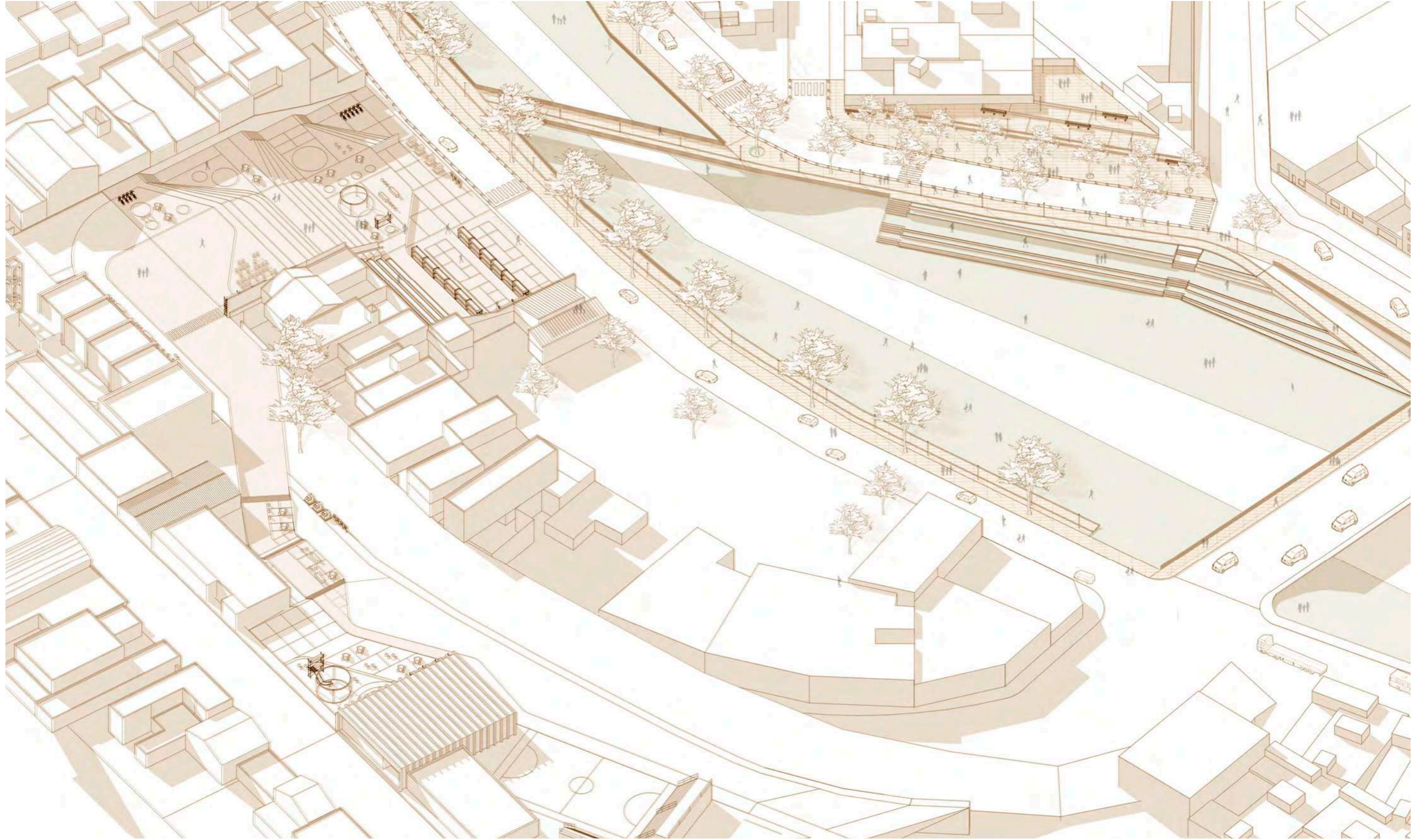

MEMORIA DE PROYECTO

Se reconoce como área de oportunidad la posibilidad de vinculación entre los márgenes del Río a la altura del puente Eliseo Cantón en un sector de curva de río donde el mismo produce un ensanchamiento a modo de pradera verde en el cauce del río con características de importante vegetación y barrancas naturales. Por otro lado a la altura de costanera a ambos márgenes del río se encuentran pequeños espacios públicos que se presentan como oportunidades de llegadas barriales al río tanto desde el sector de Alberdi como en una cota más alta en el sector del Barrio Providencia en directa relación con el centro vecinal. La operación se define por un lado como una pasarela peatonal que cruza al río diagonalmente y se vincula a las veredas peatonales generando ensanchamientos en ambos lados con la característica de balcones naturales al río que se integran con un sector de graderío que se derrama hacia el cauce bajo del río. Por otro lado la operación de vinculación transversal se remata en ambos bordes con la puesta en valor y jerarquización de los pequeños espacios públicos barriales dentro del tejido.

Materialización de cruce de río: pasarela peatonal simple (4.00 metros de ancho)

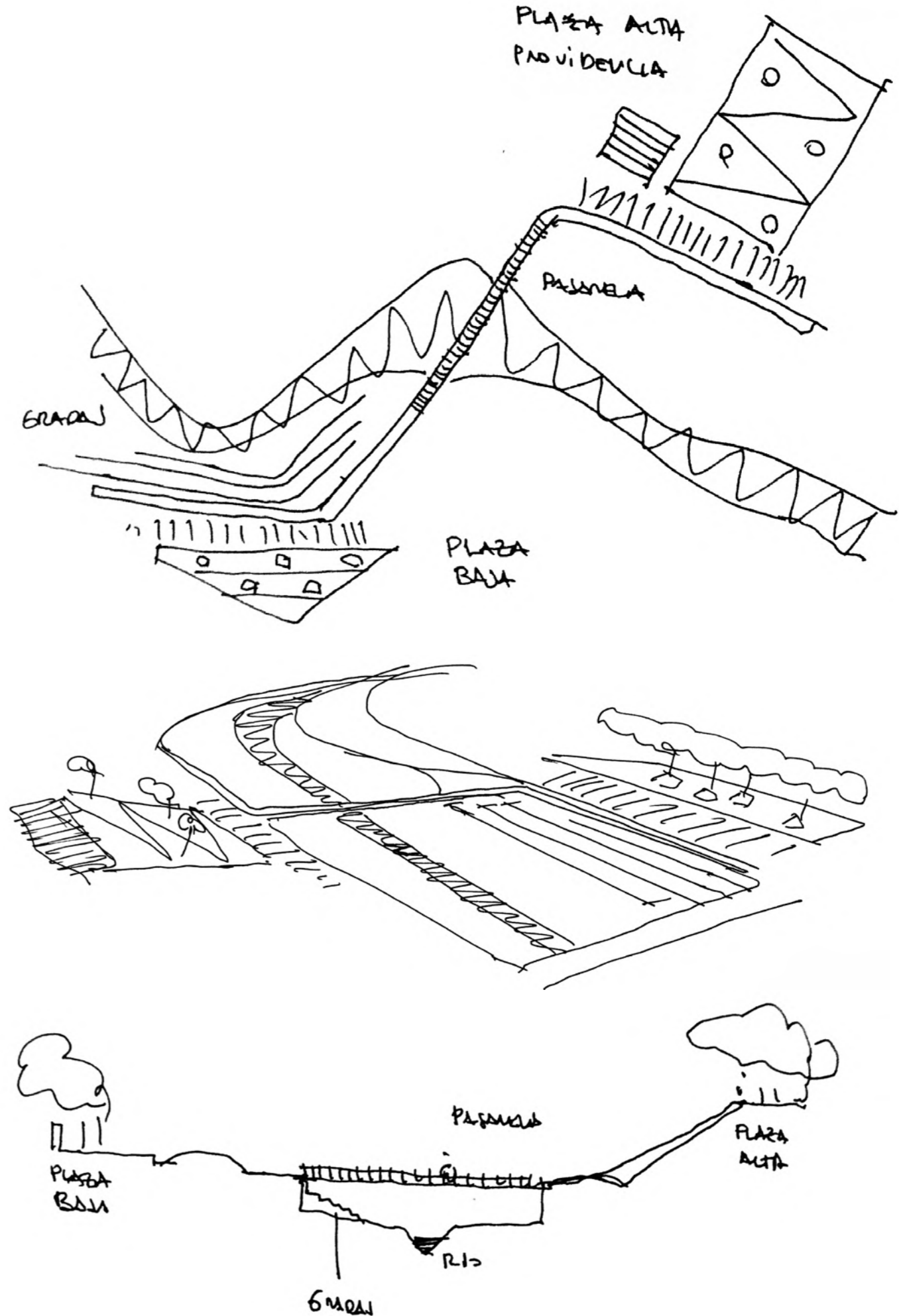

PLANIMETRÍA CONJUNTO

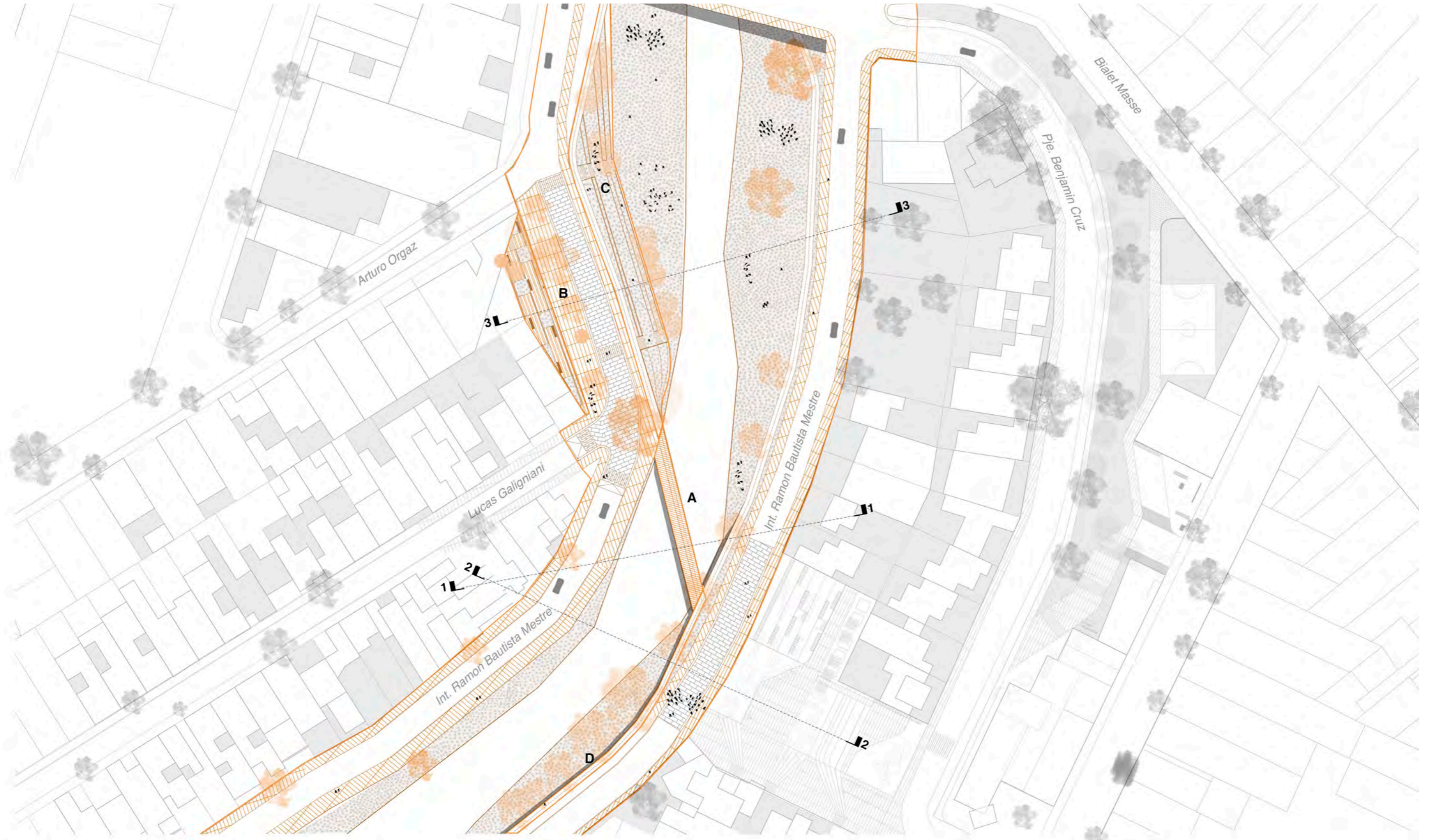

A. Puente peatonal y ciclovia B. Paza C. Gradas D. Extension de vereda con ciclovia

SECCIONES TIPO

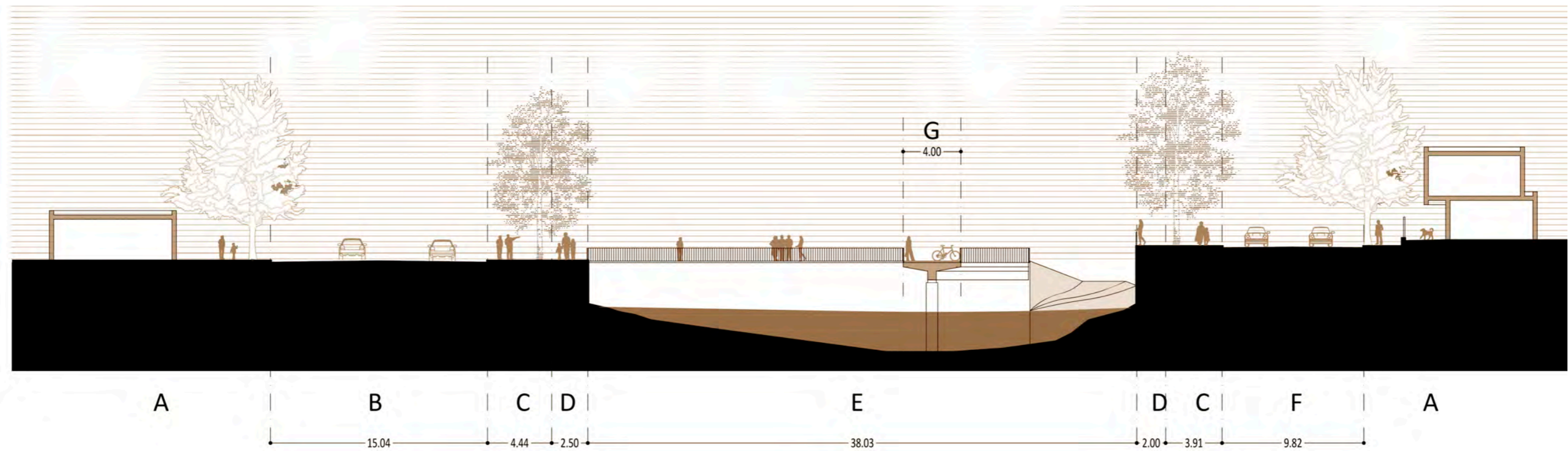

A. Lote Privado B. Costanera Sur C. Vereda D. Ciclovía E. Cauce F. Costanera Norte G. Pasarela Peatonal

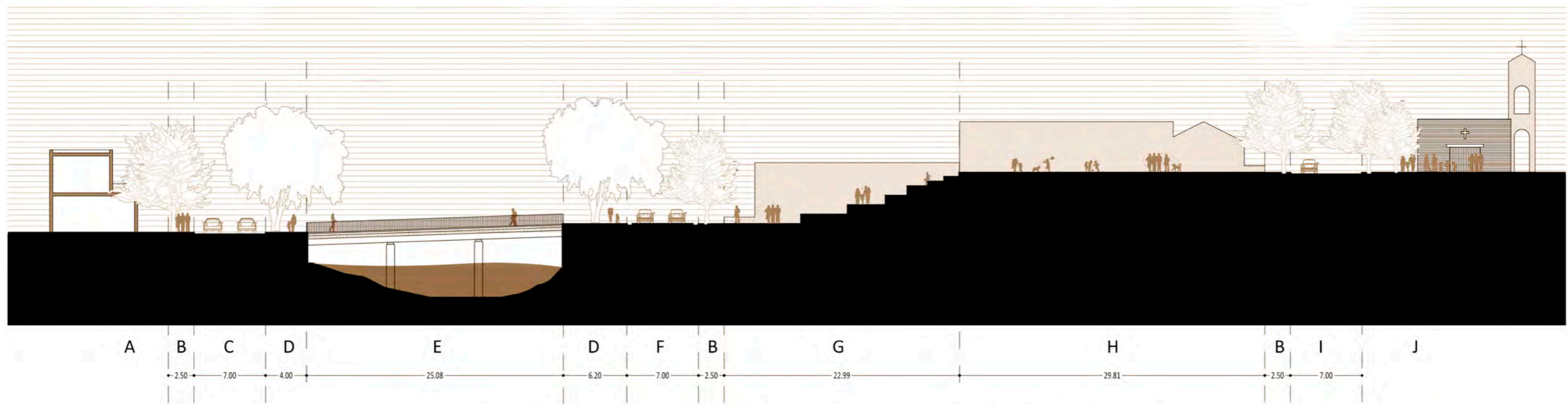

A. Lote Privado B. Vereda C. Costanera Sur D. Vereda + Ciclovía E. Cauce F. Costanera Norte G. Espacio Público + Gradas H. Plaza del Barrio I. Calle J. Iglesia

SECCIONES TIPO

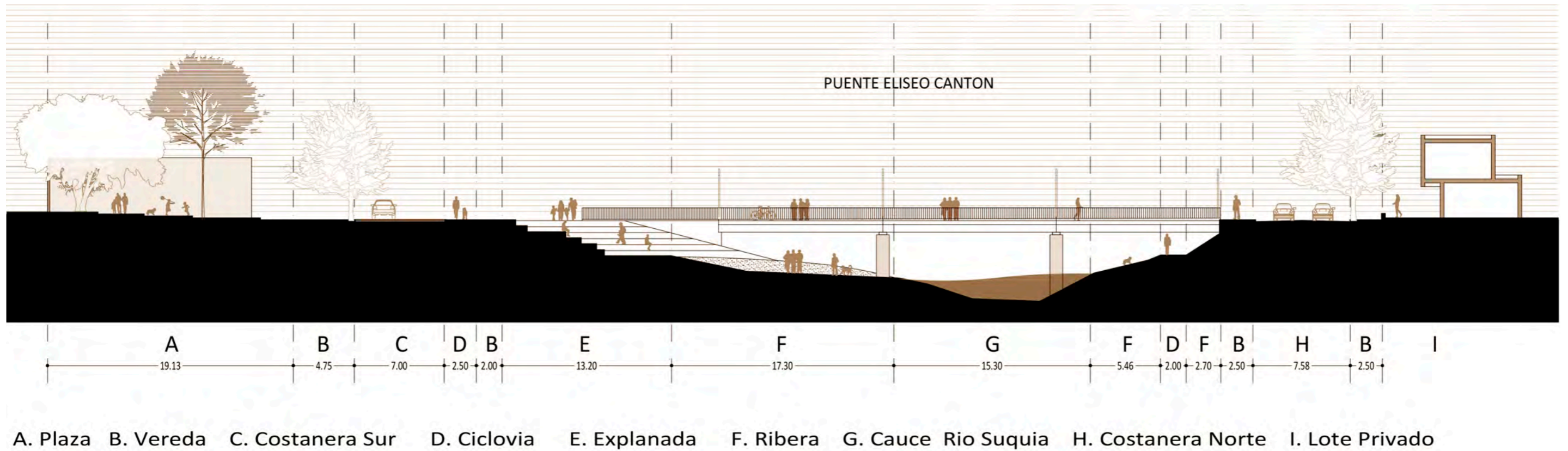
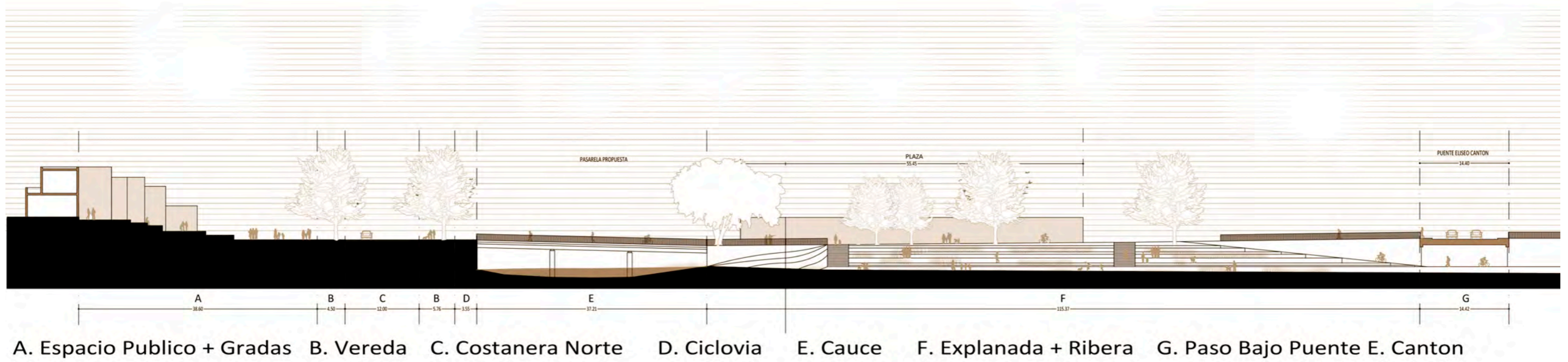

SECCIÓN TIPO

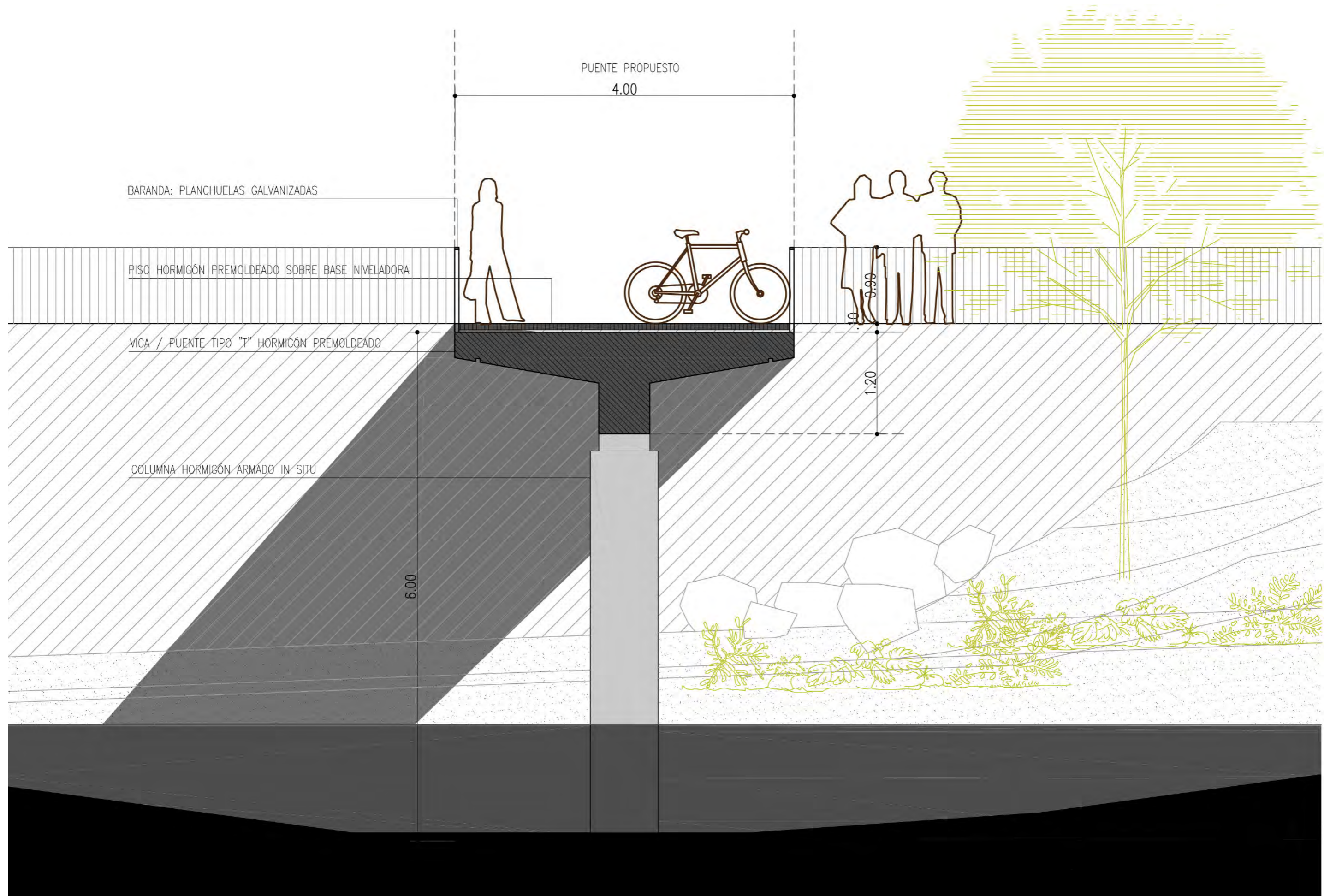





02 SECTOR AGUADUCHO - situación actual



02 SECTOR AGUADUCHO - situación actual



AXONOMÉTRICA CONJUNTO - situación propuesta

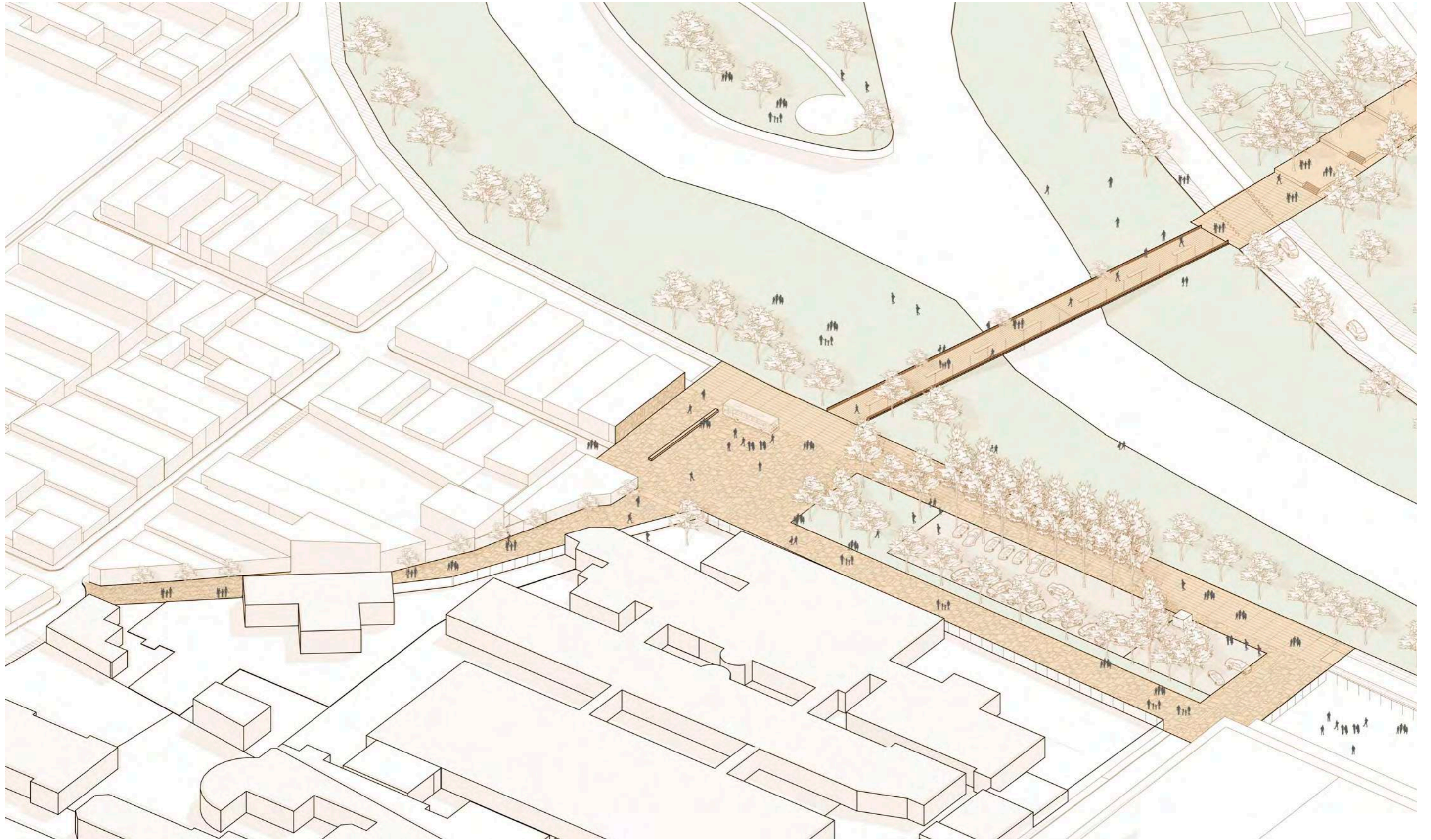

MEMORIA DE PROYECTO

En este caso, la operación de transversalidad se origina a partir de la potencialidad que presenta el pasaje aguaduco dentro del Barrio Alberdi de rematar y llegar de un modo más directo al río. Actualmente el mismo se encuentra interrumpido, desviándose y obstruyéndose dentro del predio del Hospital Clínicas. La importancia barrial, urbana y simbólica de este lugar demanda una operación de integración al sistema del río que permita jerarquizar este espacio urbano, extendiéndose inclusive a la oportunidad de convertir al actual estacionamiento del hospital clínicas sobre costanera en una plaza o espacio público institucional de cara al río. Sumado a esta condición se imagina la posibilidad de incorporar una pasarela peatonal en línea con este eje que permita vincular ambos márgenes del río, servir como cruce peatonal, de bici senda y de integración entre ambos barrios, al incluir potencialmente un sistema de escaleras peatonales o rampas en el margen norte que se extienden hasta la calle Neuquén y permiten una mejor llegada del Barrio Providencia al Río.

Materialización de cruce de río: pasarela peatonal simple (4.00 metros de ancho)

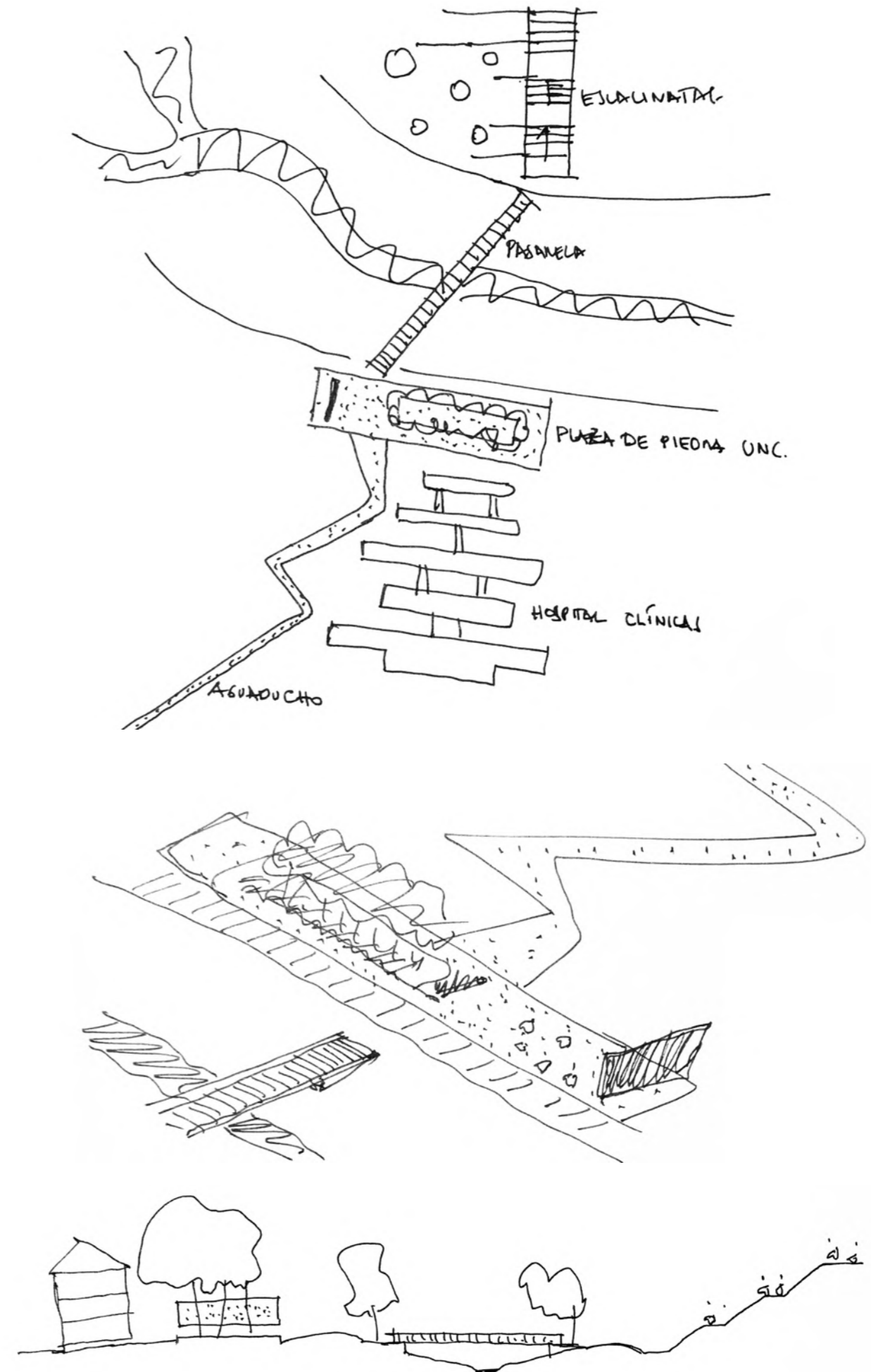

PLANIMETRÍA CONJUNTO

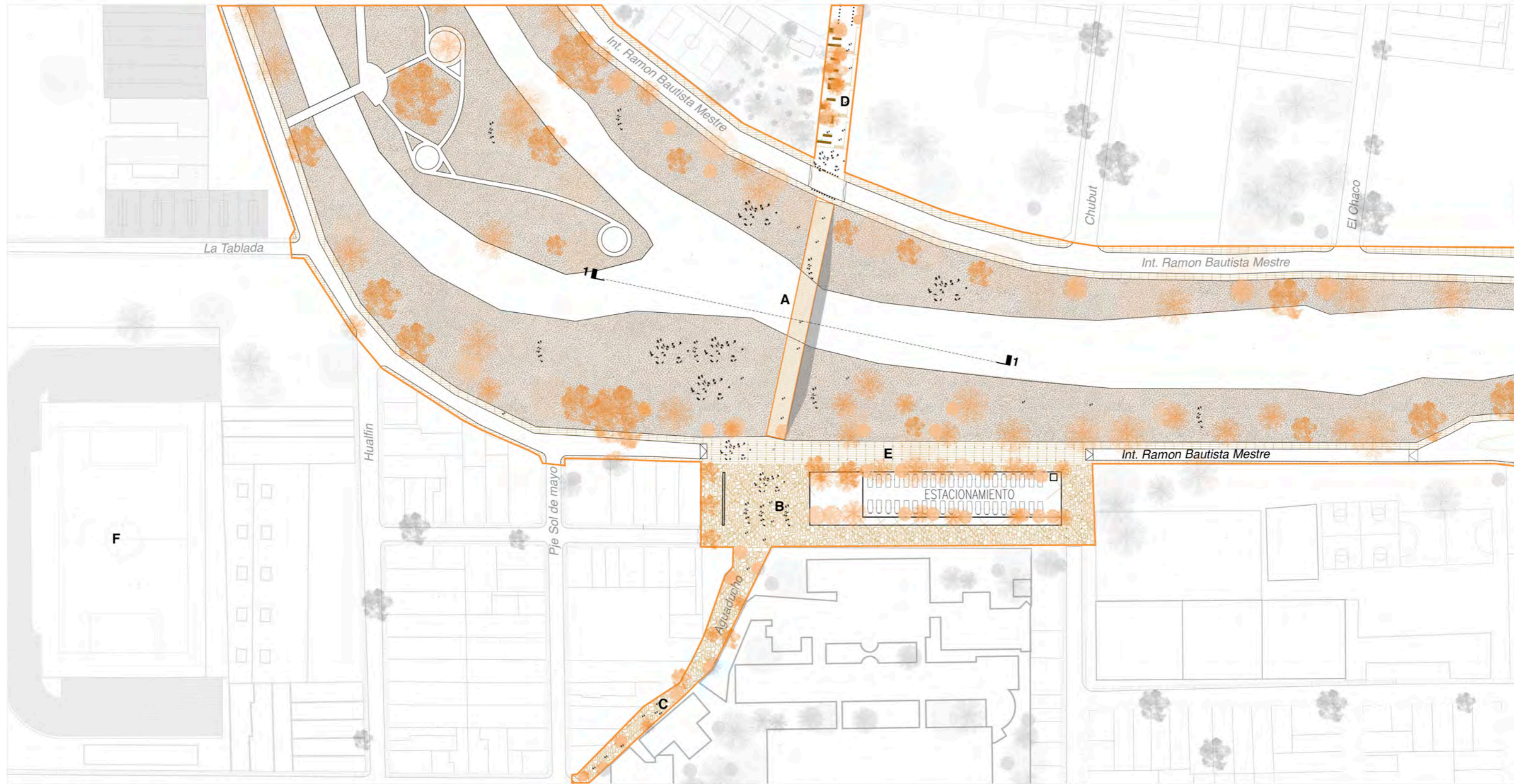

A. Nuevo puente peatonal **B.** Paza hospital de clinicas **C.** Pje Aguaducho **D.** Escalinatas **E.** Zona 30 **F.** Estadio Belgrano

SECCIONES TIPO

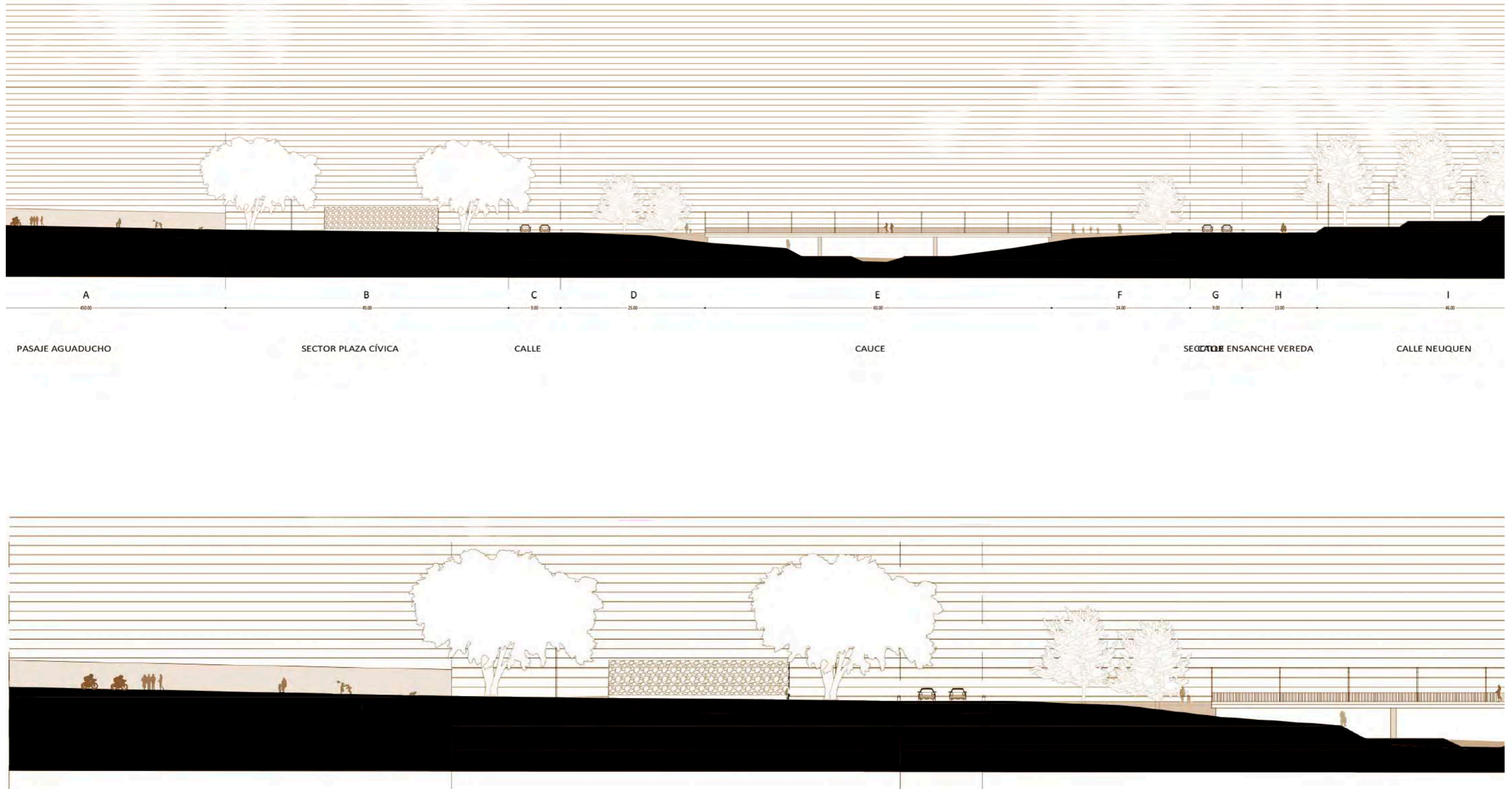



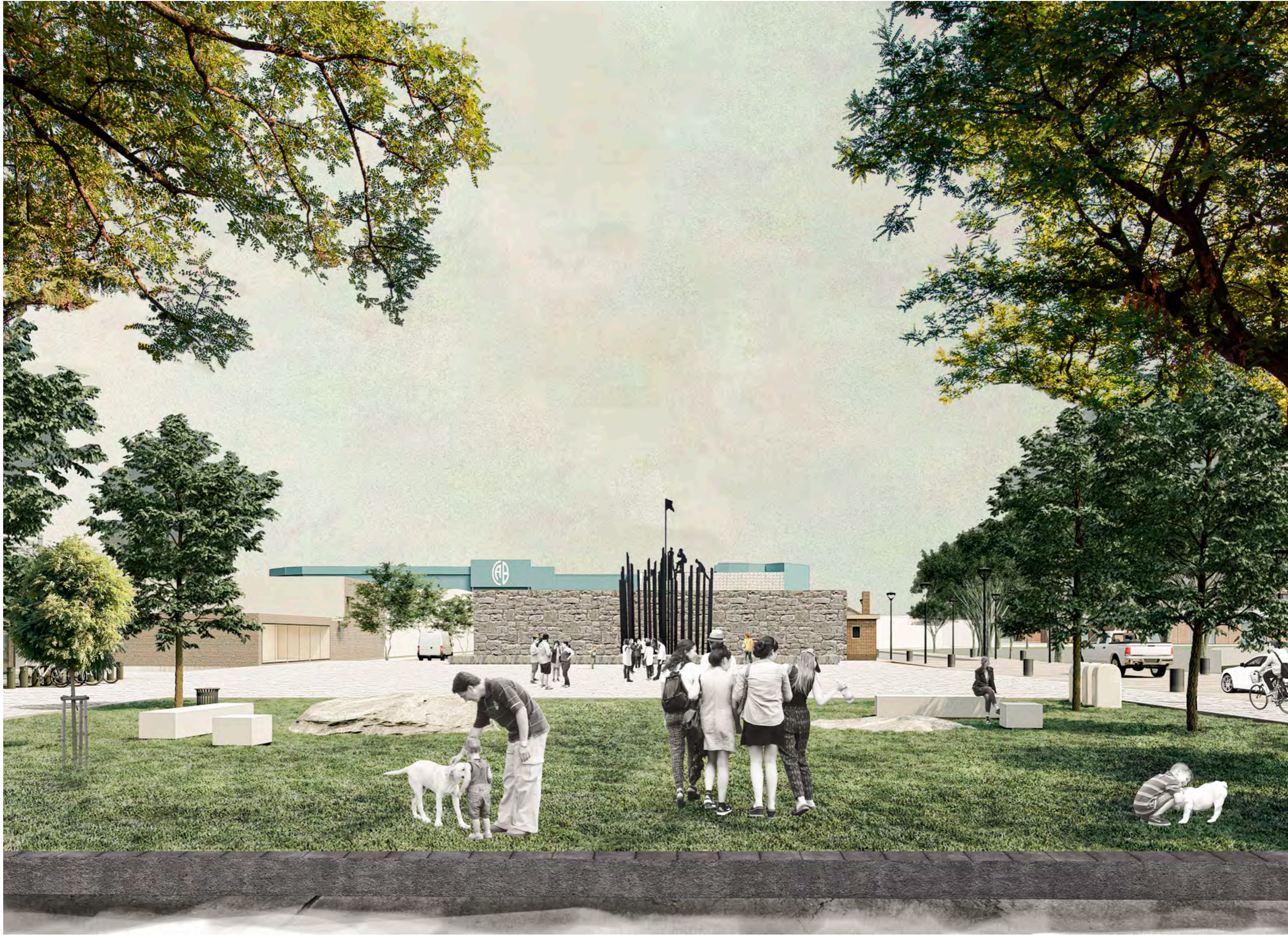

03 SECTOR VIEJA USINA Y PUENTE AVELLANEDA - situación actual



03 SECTOR VIEJA USINA Y PUENTE AVELLANEDA - situación actual



AXONOMÉTRICA CONJUNTO SECTOR PUENTE AVELLANEDA - situación propuesta

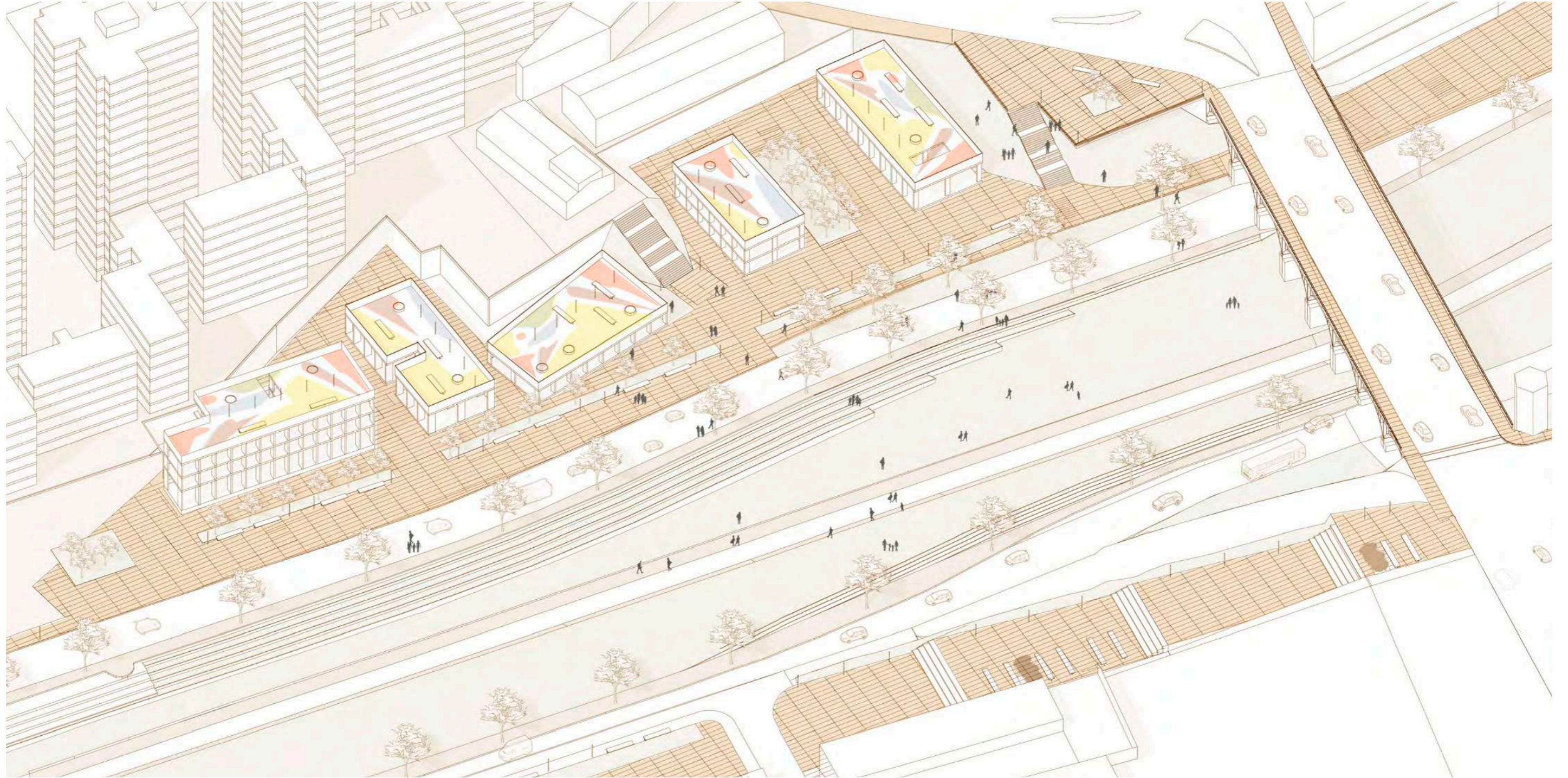



AXONOMÉTRICA SECTOR PUENTE VIEJA USINA - situación propuesta

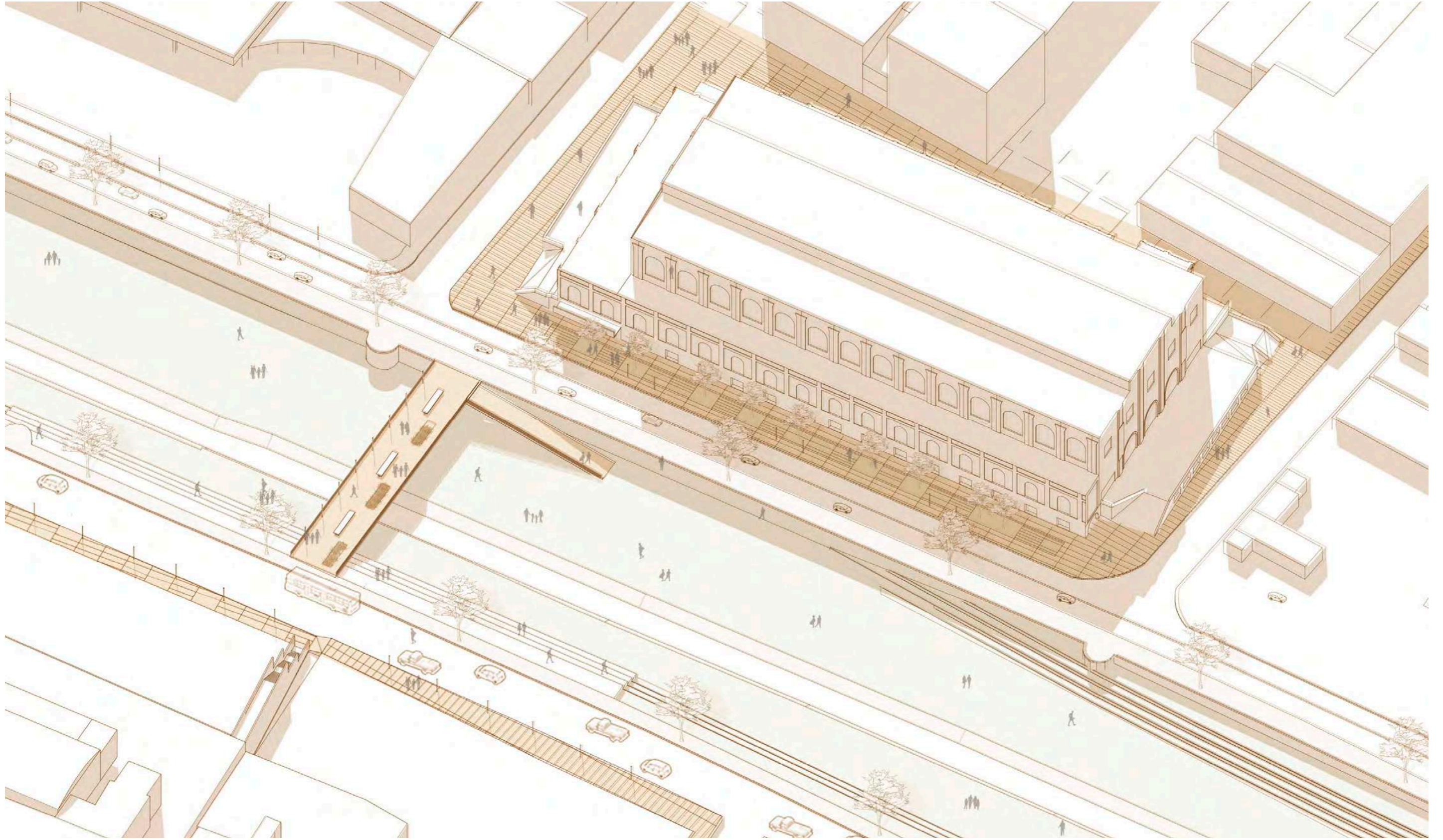

MEMORIA DE PROYECTO

Esta operación de transversalidad se define como una de las más importantes, tanto en alcance como en escala e importancia para el sistema del río en el sector centro y por la alta intensidad y frecuencia de uso que presenta el mismo en este tramo. Se encuentran piezas urbanas de sumo interés que requieren ser articuladas para mejorar su funcionamiento y aprovechar su dinámica de uso, tal es el caso de la Vieja Usina y el complejo Mercado Alberdi en la margen sur. En tanto que en la margen Norte se encuentra un conjunto de antiguas estructuras de hormigón armado pertenecientes a un antiguo proyecto de desarrollo de viviendas. Frente a este conjunto se encuentra una franja longitudinal de tierra de aproximadamente 8 metros de ancho que colinda con un espacio público adyacente al puente avellaneda y se presenta como una oportunidad de acceso al río y de transformarse en una plaza lineal o paseo a modo de ensanche de vereda que permita beneficiar en un escenario de transformación posible del conjunto y del parque lineal del río Suquia al ampliar conceptualmente su cauce, vincularlo al puente y a la calle castro Barros como así también servir de espacio de explanada y expansión para las posibles actividades que se alojen en las plantas bajas de estas estructuras hoy en desuso. En el encuentro entre el puente avellaneda y la calle Castro Barros se propone un espacio a modo de mirador urbano que ensancha el espacio de la vereda y mira de manera directa al espacio del río. Por contrapartida en la margen sur del Río tomando desde el otro extremo del puente avellaneda y todo el largo de la cuadra se encuentra otra oportunidad de extender linealmente la actual plaza en esquina "Suquia" englobando en una sola operación a una serie de parcelas (actualmente en desuso) para convertirlas en otro espacio de uso temporal o permanente a modo de explanada o pequeño espacio verde lineal de cara al río. Frente a la vieja Usina, vinculando el sistema de ensanches y jerarquización de espacios de borde tanto en la margen norte como sur del río y como contrapunto del puente avellaneda se propone un puente plaza que sirva por un lado para celebrar actividades de uso público, recreativas, culturales en relación al río Suquia y la vieja usina. A la vez que vincular ambos márgenes y servir como gran espacio de llegada al predio de La vieja usina y todas las dinámicas o actividades que se desarrollan en torno a la misma. El puente se alinea y vincula a la vez con un sistema de escaleras peatonales existentes en la margen norte que sirven de acceso en la actualidad desde el barrio al cauce del río.

Materialización de cruce de río: puente / plaza (8.00 metros de ancho)

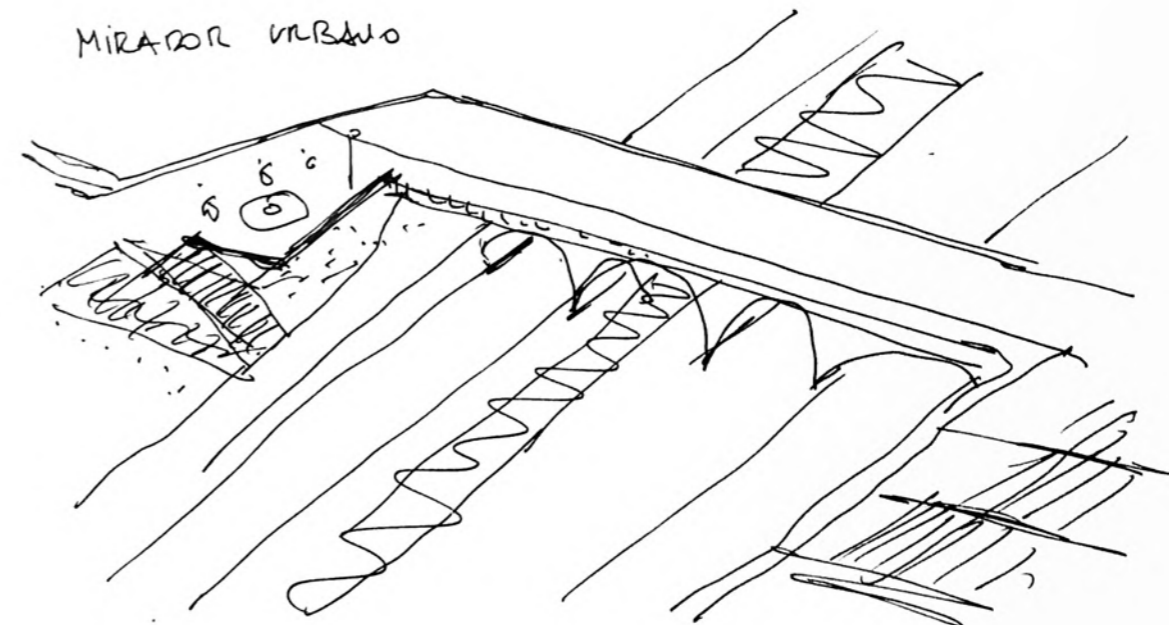
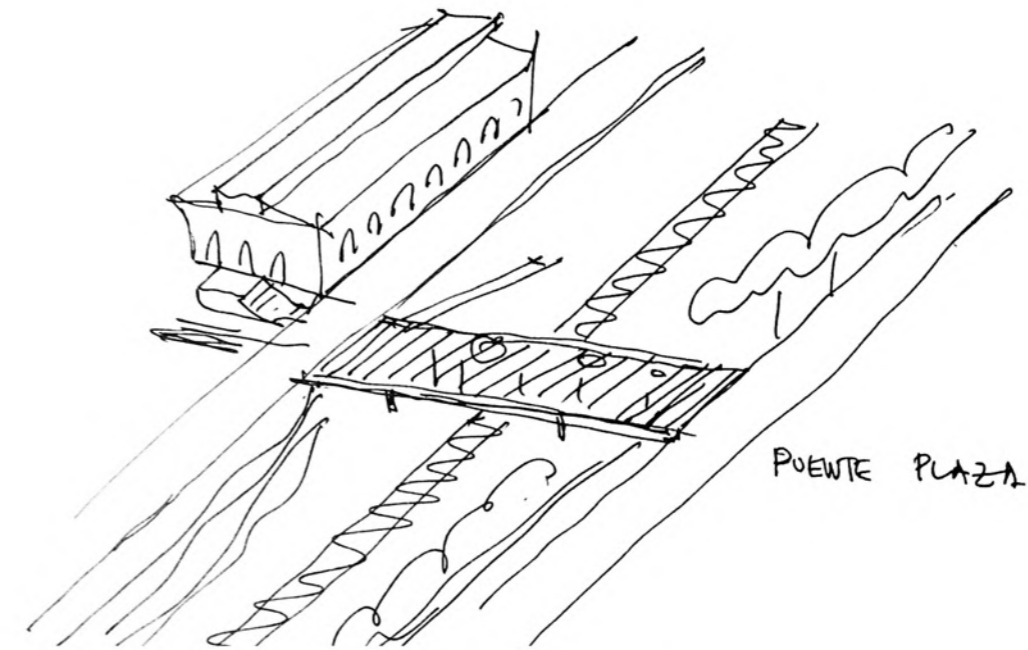
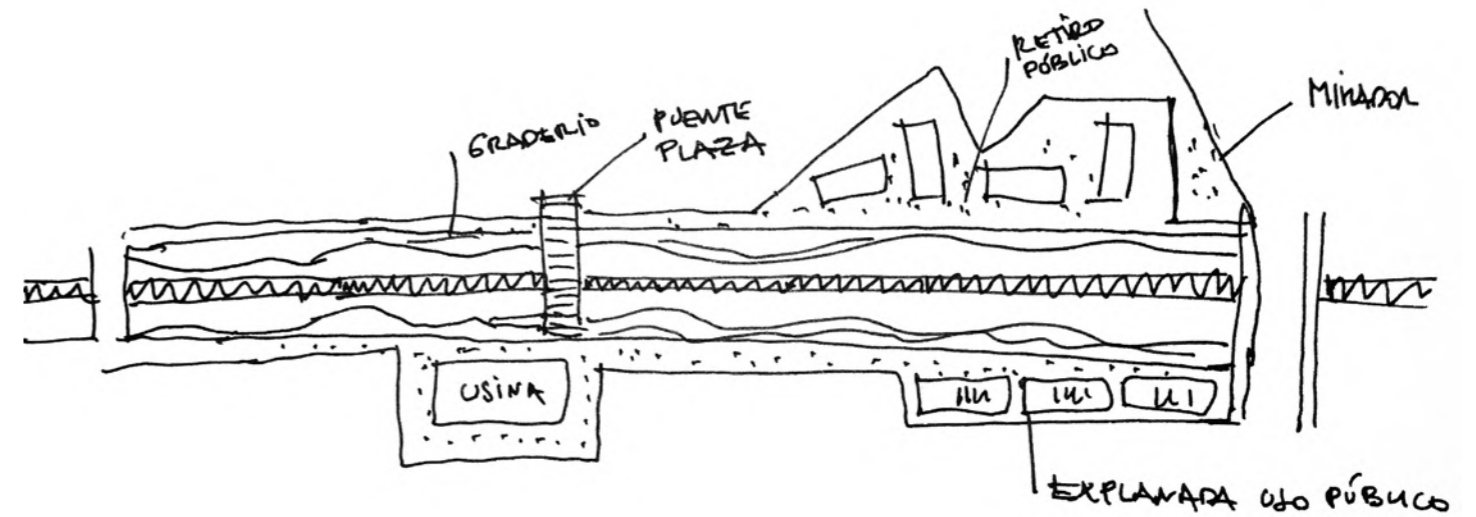



PLANIMETRÍA CONJUNTO



A. Puente plaza B. Mercado Alberdi C. Explanada de usos múltiples D. Acceso a molino Ducasse F. Terraza mirador

SECCIONES TIPO

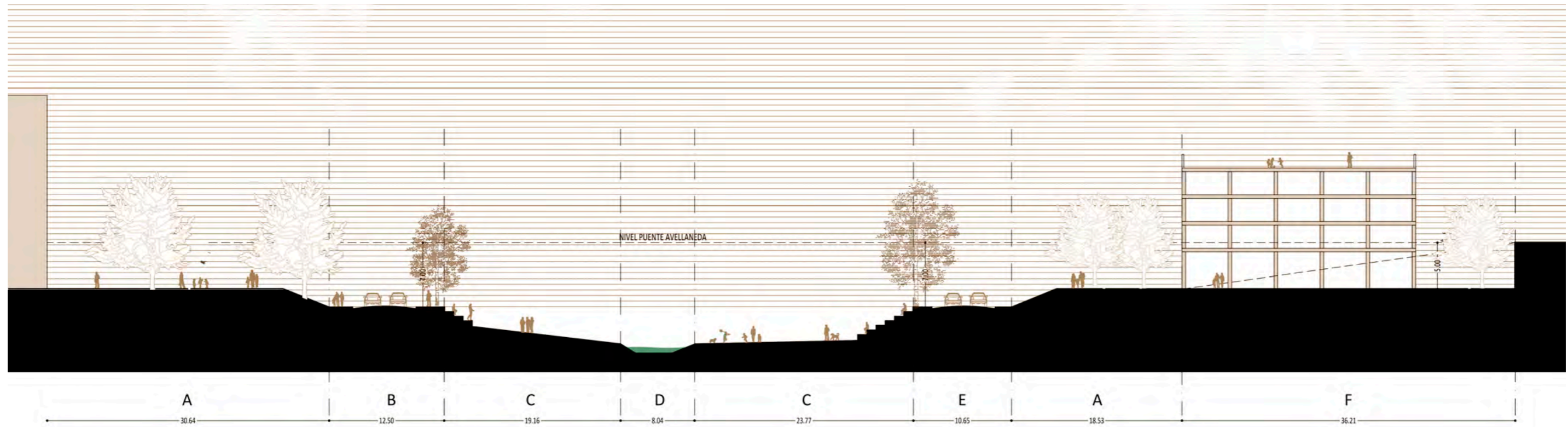

A. Sector Ensanche de Vereda B. Costanera Sur C. Ribera D. Cauce Rio Suquia E. Costanera Norte F. Explanada de Usos Múltiples

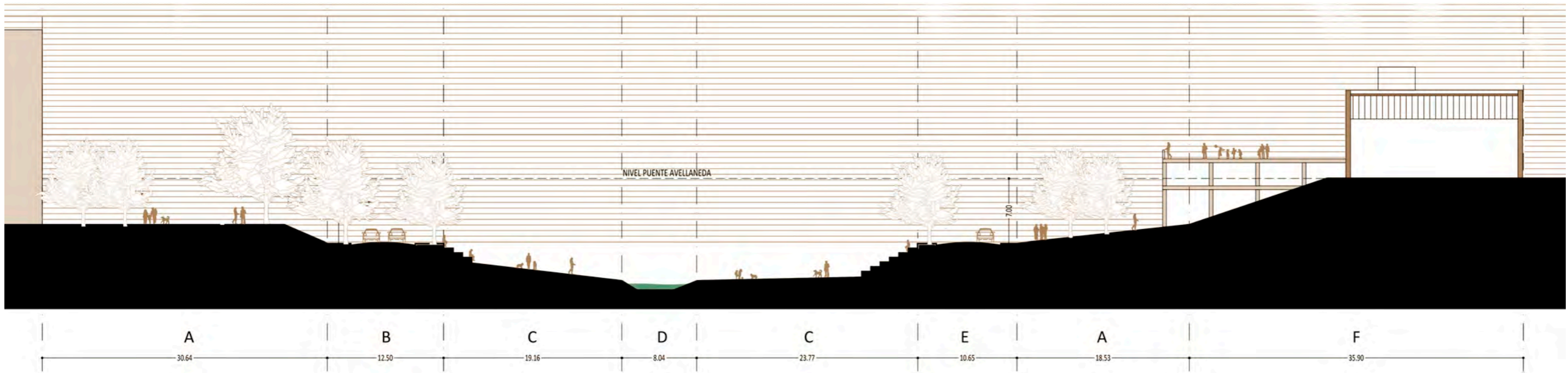

A. Sector Ensanche de Vereda B. Costanera Sur C. Ribera D. Cauce Rio Suquia E. Costanera Norte F. Molino Ducasse

SECCIONES TIPO

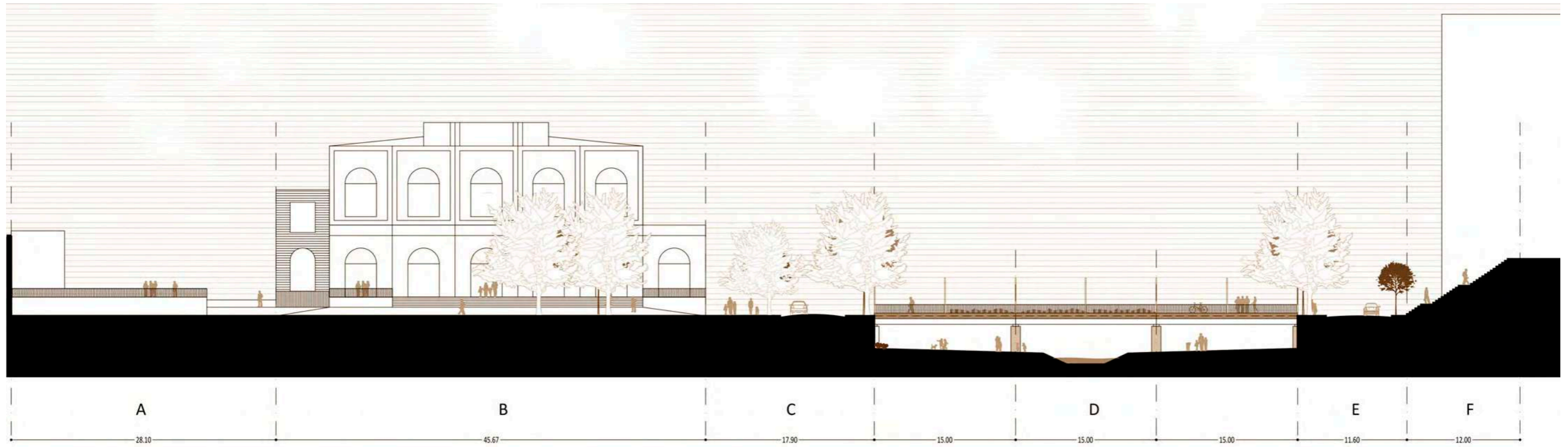

A. Mercado Alberdi B. Plaza de la Musica (Ex Vieja Usina) C. Costanera Sur D. Ribera + Cauce E. Costanera Norte I. Escalera



SECCIONES TIPO

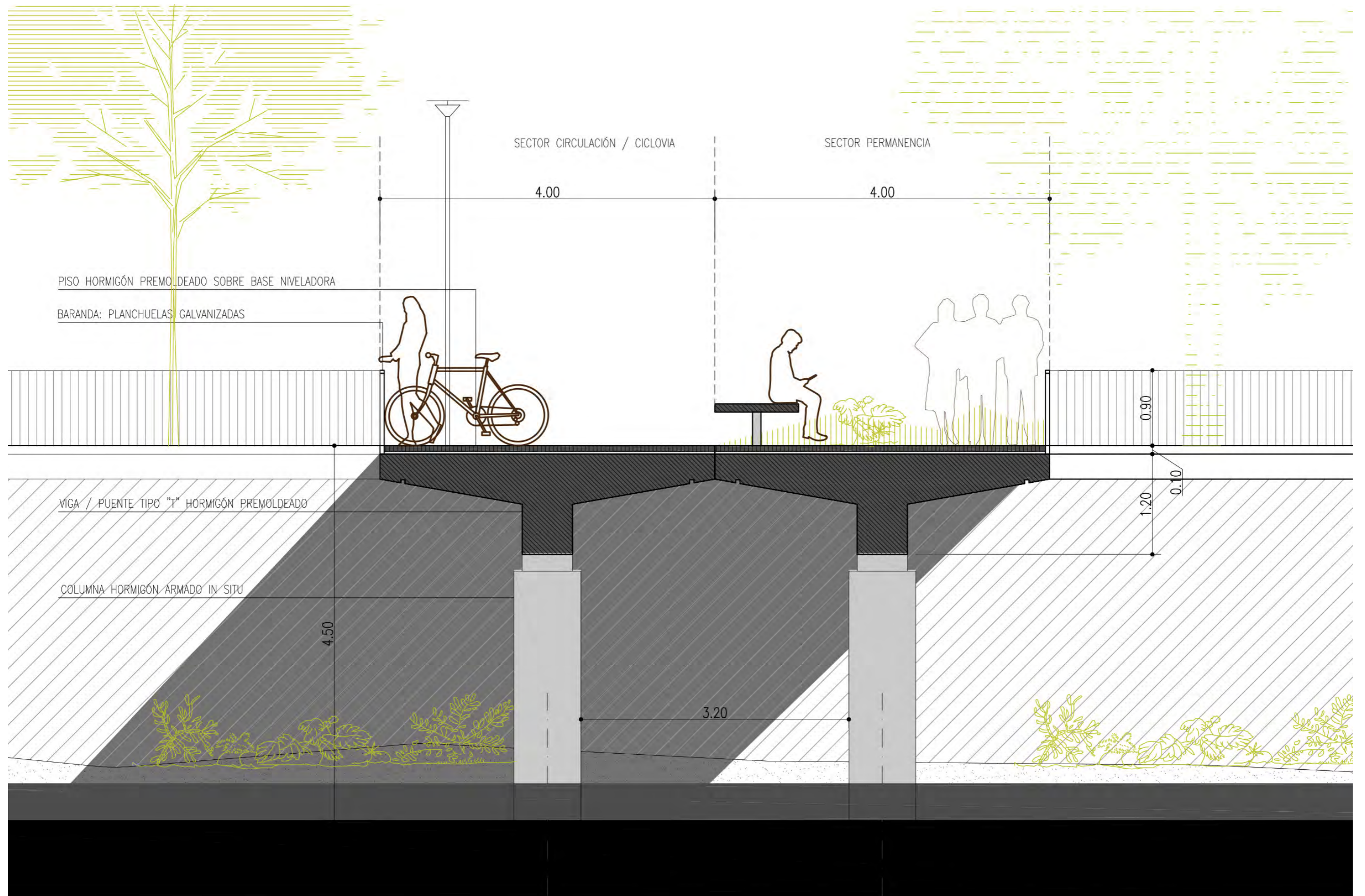





04 SECTOR EX MOLINO - situación actual



04 SECTOR EX MOLINO - situación actual



AXONOMÉTRICA CONJUNTO - situación propuesta

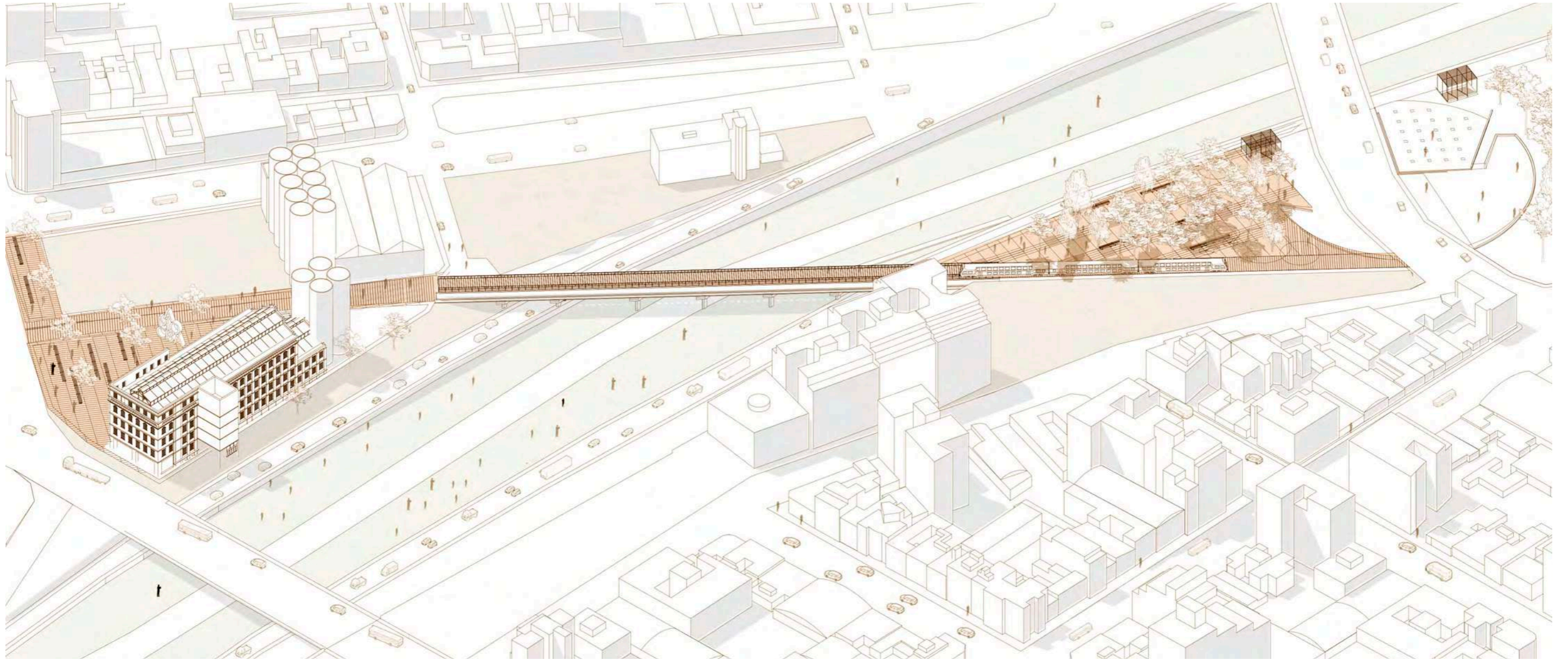

MEMORIA DE PROYECTO

La oportunidad se reconoce a partir de la estructura existente de columnas metálicas del antiguo cruce del ferrocarril, en el cruce que va desde el predio de los ex Molinos Río de la Plata hasta la plaza circular del Puente Sarmiento en la salida de barrio General Paz.

Dicha estructura corre paralela al puente de hormigón premoldeado del cruce actual de las vías del ferrocarril, y la dirección de dicho puente, a 45° del río y de la avenida costanera, presenta una singularidad conectiva única para el disfrute de paseos peatonales y en bicicleta, ofreciendo paisajes urbanos desde un emplazamiento inédito.

En este sector, en sendos márgenes del río encontramos espacios relevantes y significativos: al sur-oeste, el patrimonio industrial de los ex Molinos Río de la Plata (predio atravesado por las vías del ferrocarril), y al nor-este, la plaza contemporánea de geometría circular que cruza la Av. Sarmiento en dirección al Centro, y a su vez un predio municipal de espacio público (hoy tugurizado) en la desembocadura del puente peatonal, previo a la plaza circular. En un orden más simbólico, este paseo, al acompañar la traza del ferrocarril, contribuiría a concatenar elementos relevantes vinculados a la memoria industrial de la ciudad de Córdoba, como lo son los mencionados ex Molinos Río de la Plata, y en Barrio General Paz el actual Museo de la Industria.

Materialización de cruce de río: puente / plaza (6.50 metros de ancho) integrado a puente ferroviario existente.

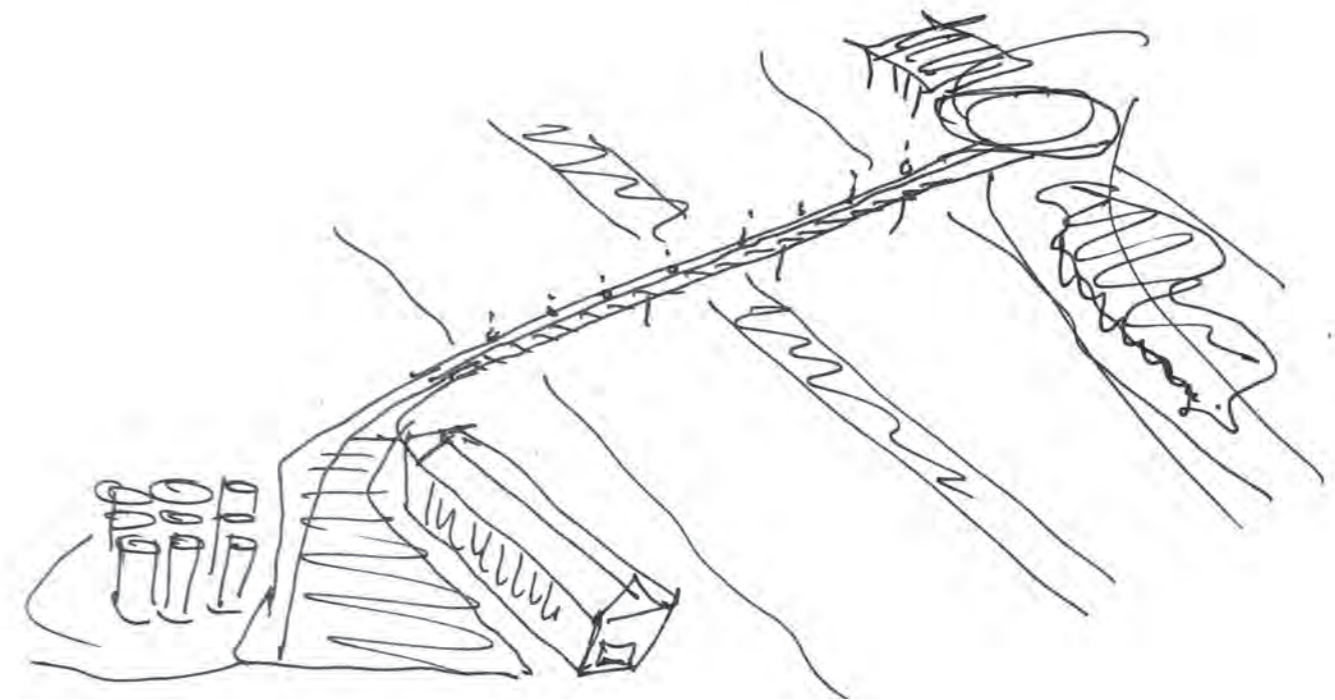
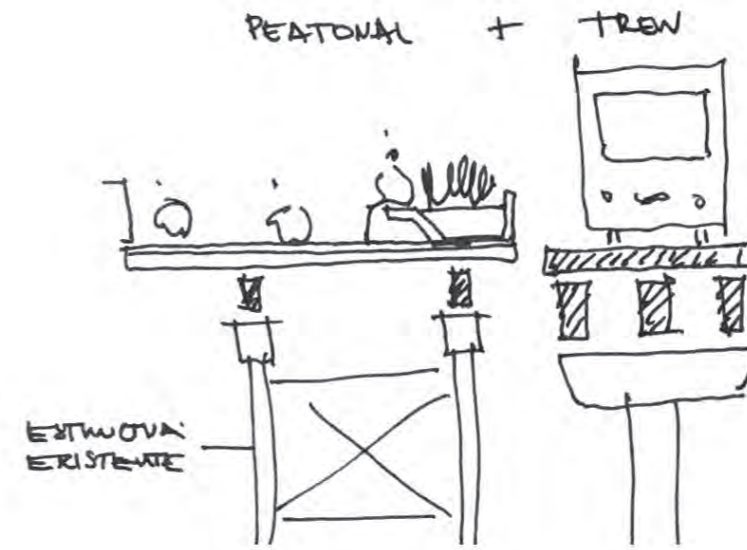
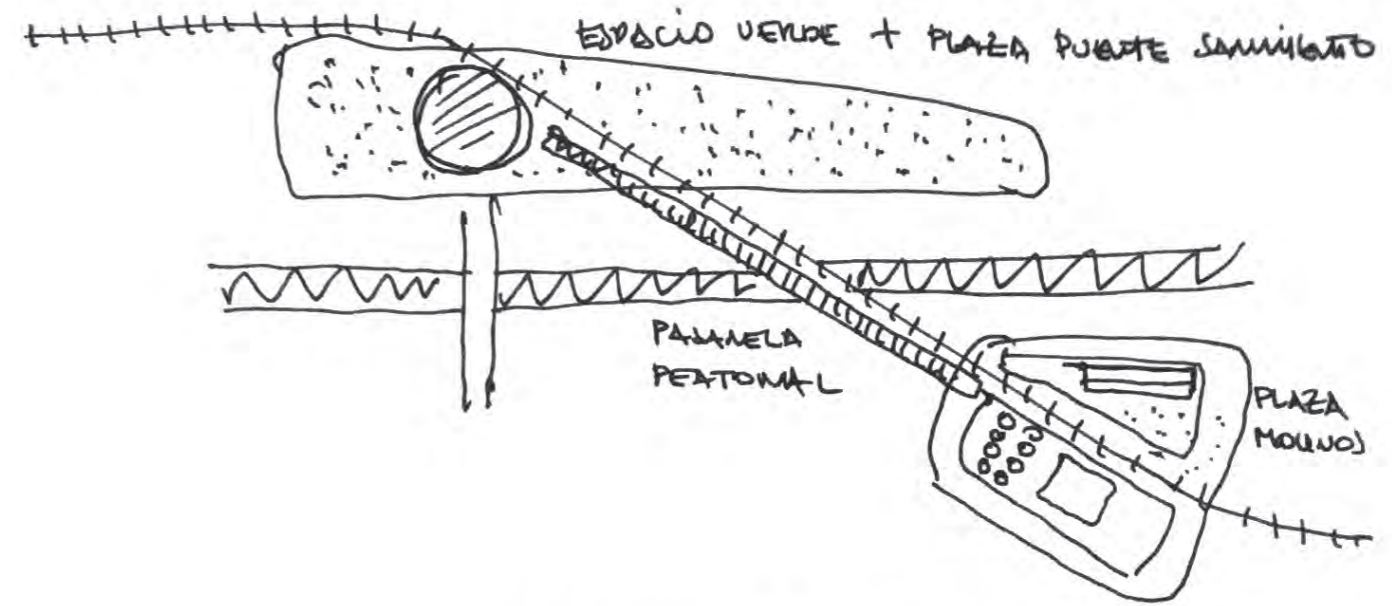

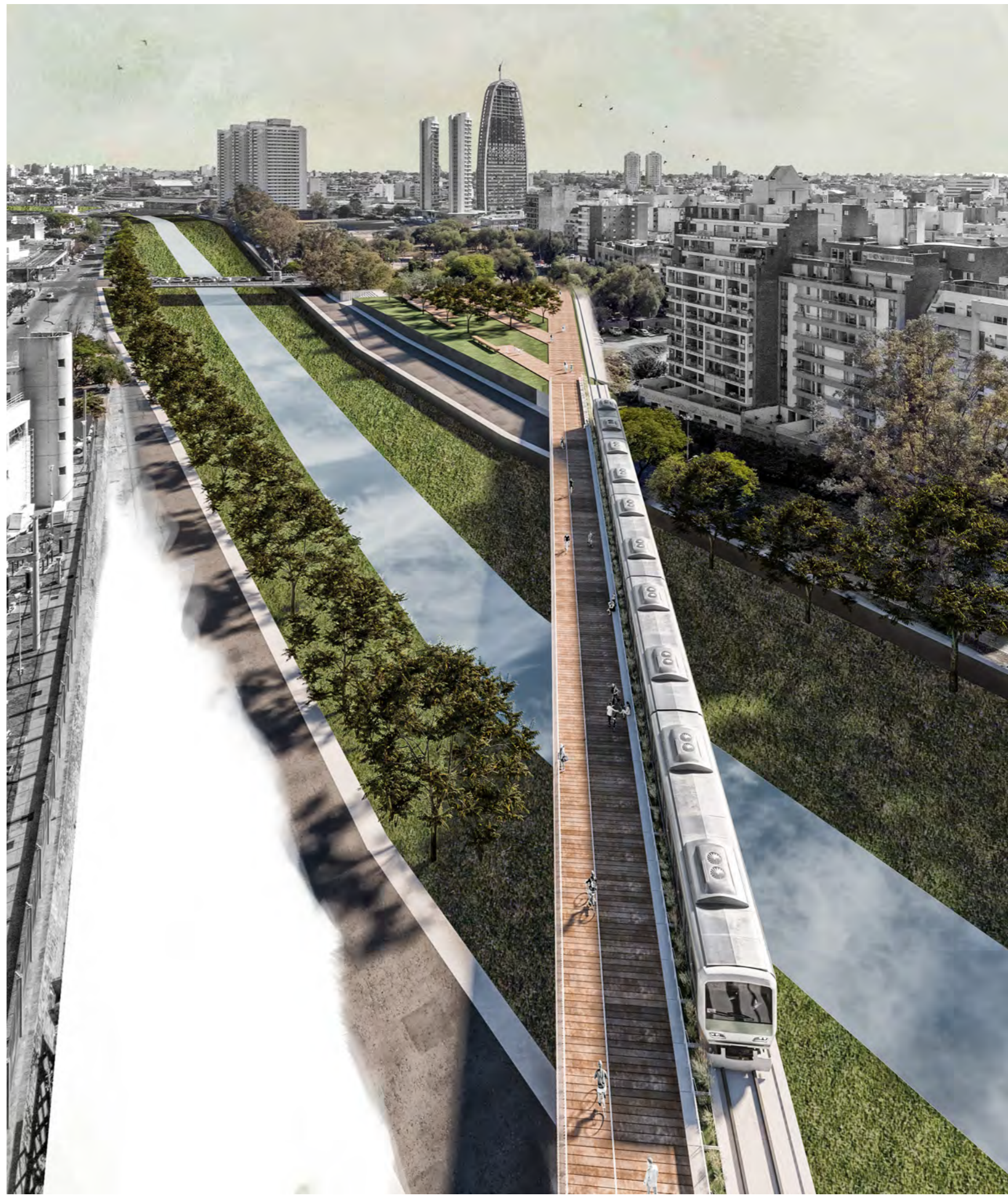

PLANIMETRÍA CONJUNTO

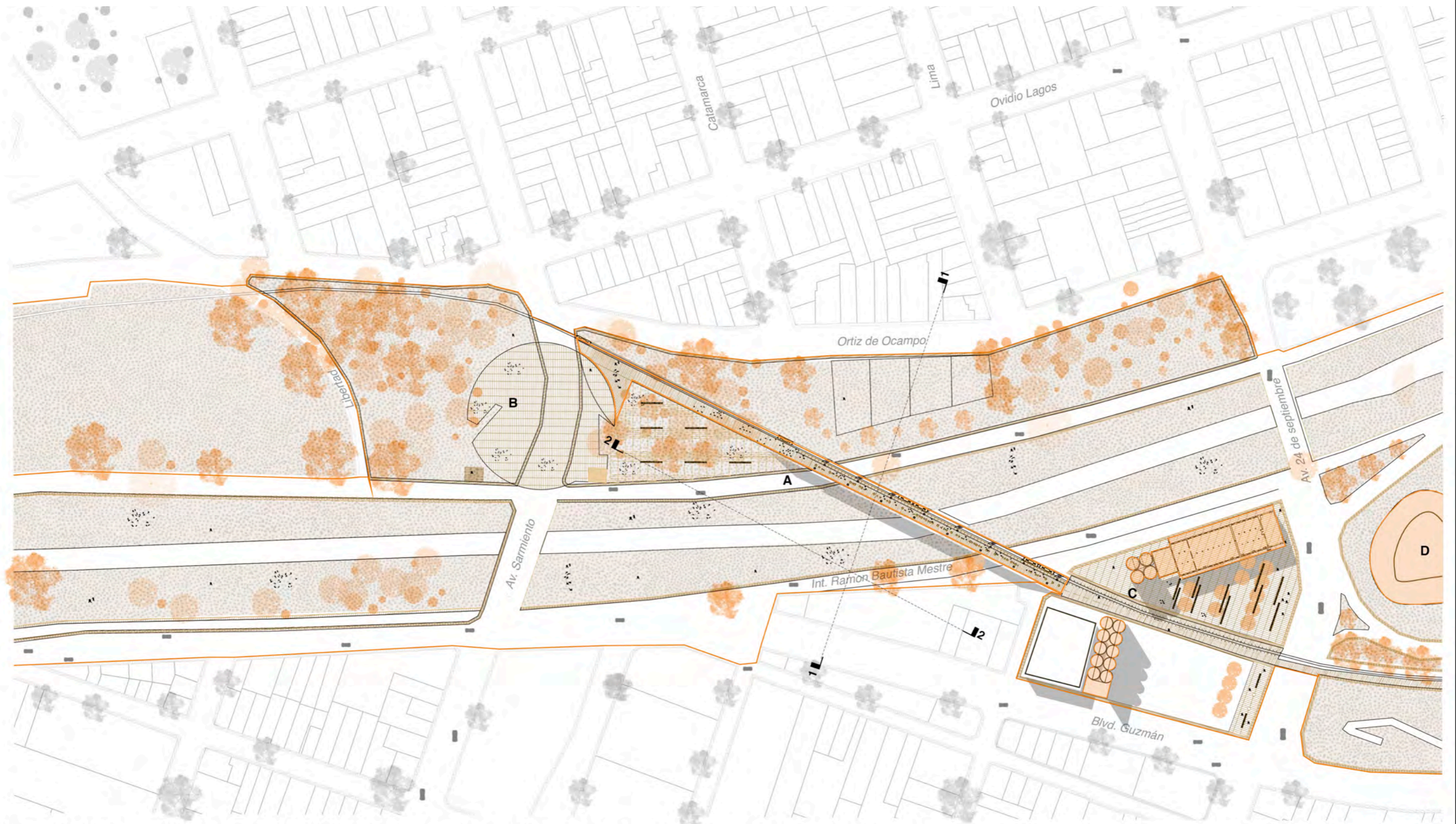

A. Puente ferroviario y nuevo puente peatonal **B.** Plaza puente Sarmiento **C.** Ex molino Río de la Plata y plaza de accesos. **D.** Legislatura

SECCIONES TIPO

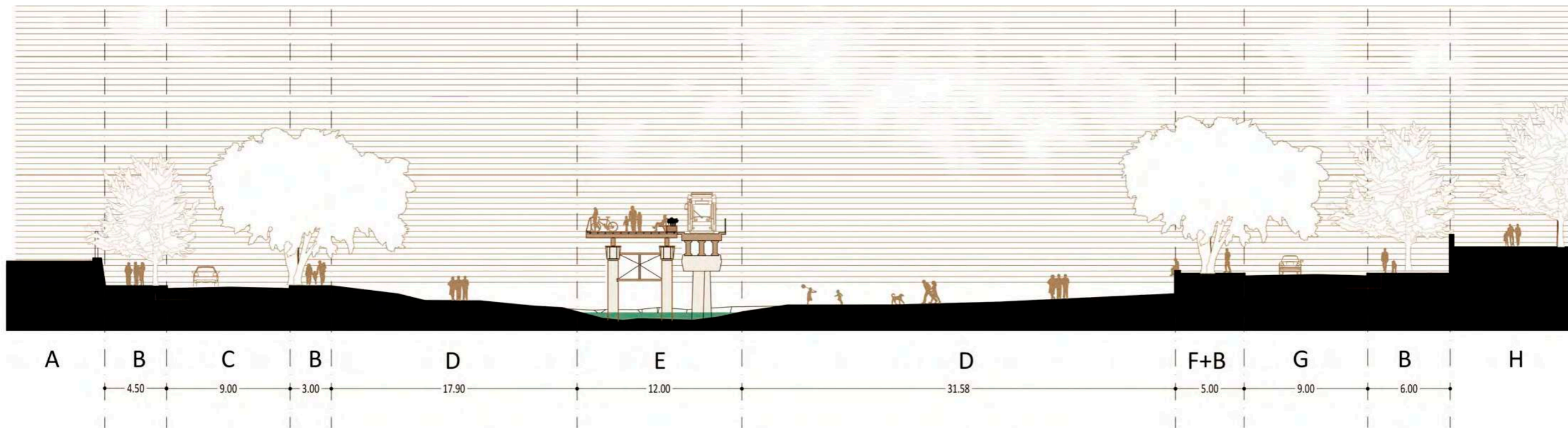

A. Usina Electrica E.P.E.C. B. Vereda C. Costanera Sur D. Ribera E. Cauce F. Ciclovia G. Costanera Norte H. Espacio Verde Publico

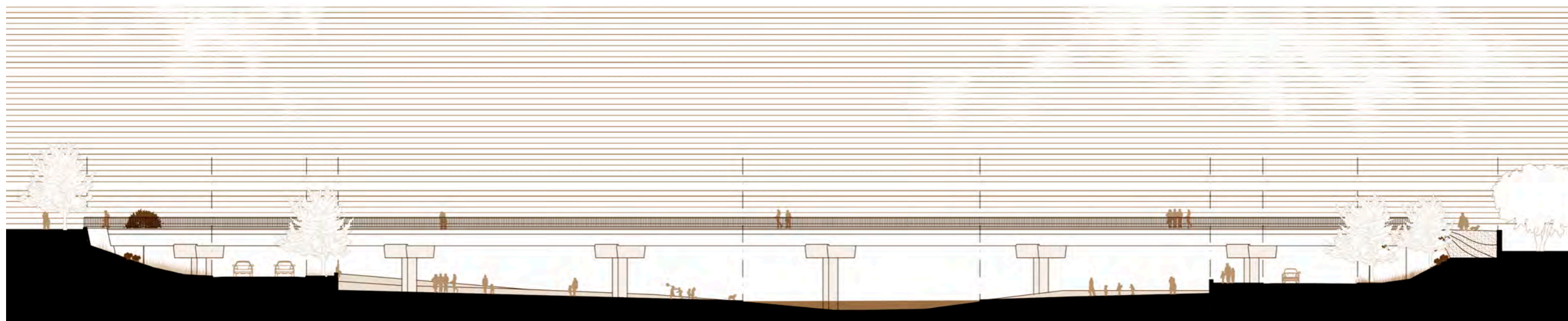

A. Pasaje Publico Peatonal B. Espacio Verde Publico C. Costanera Sur D. Vereda E. Ribera F. Cauce G. Ciclovia H. Costanera Norte I. Lote Privado

SECCIONES TIPO

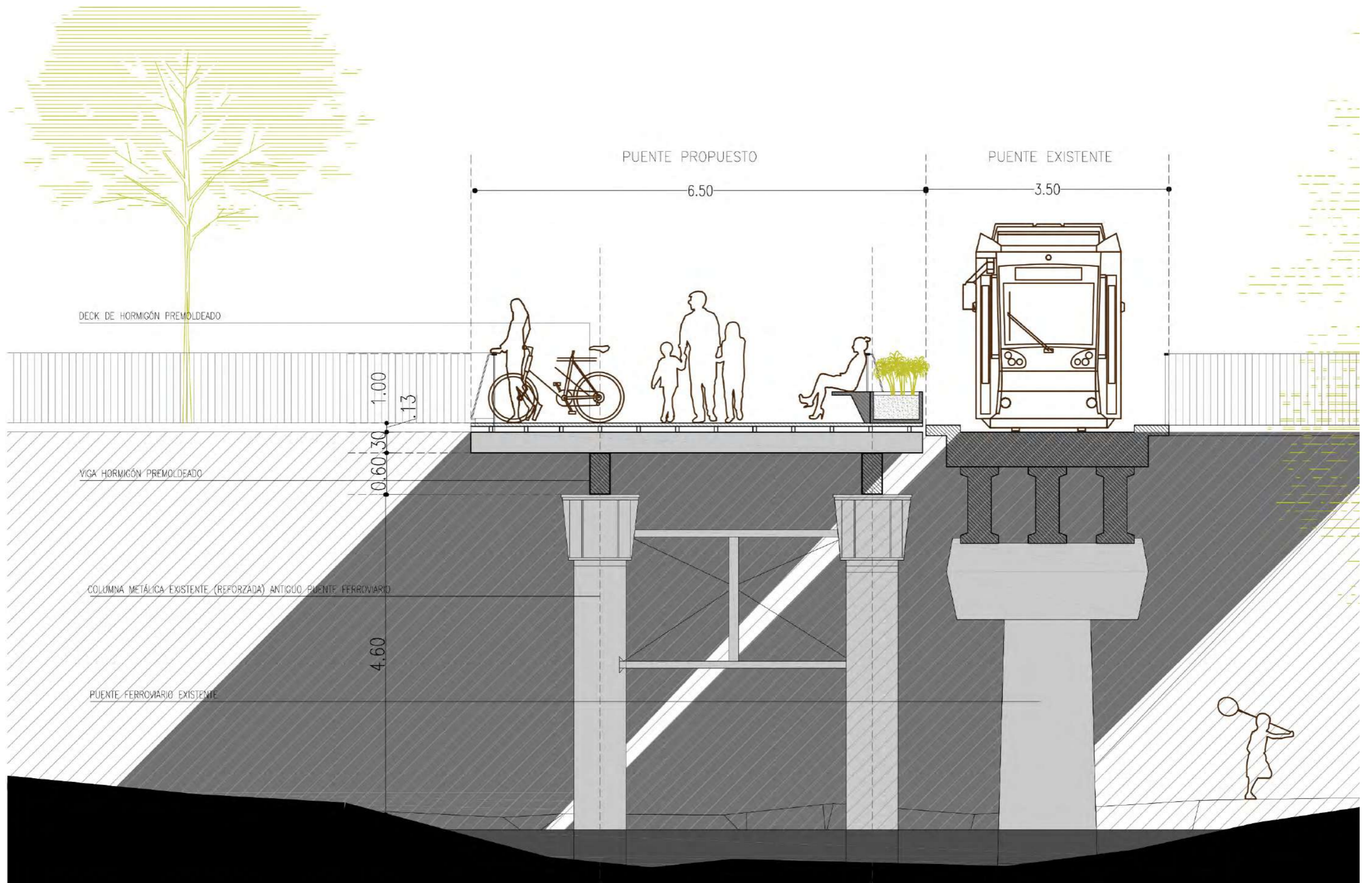



2

Memoria de cálculo

transversalidades

Transversalidades- Hormigón armado

Para las conexiones urbanas “transversalidades” propuestas por el equipo de trabajo de la FAUD-UNC, se propone una materialidad que permita la perdurabilidad en el tiempo, un montaje rápido, la menor cantidad de puntos de apoyos en el cauce del río, evitando intervenciones costosas y que ralenticen la puesta en funcionamiento de las instalaciones. Se decide utilizar piezas de hormigón pretensado para dar solución a las estas premisas/necesidades y teniendo en cuenta la disposición en el medio local de empresas especializadas en este tipo de tecnología, contando las mismas con abanico de elementos que pueden ser utilizados para generar los nexos de conexión necesarios.

FUNCIONAMIENTO

Si bien en gran parte de las obras arquitectónicas se recurre a la utilización del hormigón armado tradicional como sistema constructivo, no siempre representa una solución económica y/o práctica. Existen variadas situaciones en las que es más conveniente, y hasta a veces necesaria, la utilización de otros sistemas que brinden determinadas características y propiedades que éste no posee. Los hormigones pretensados añaden al sistema tradicional cualidades estructurales y resistentes necesarias en obras de mayores exigencias, posibilitando la realización de estructuras de gran porte que no serían viables utilizando el método tradicional, ya que conducirían a elementos demasiado pesados, rígidos y difíciles de operar.

USOS: El empleo de hormigón pretensado suele atribuirse a estructuras sometidas a grandes cargas y con grandes separaciones entre apoyos, en las cuales la reducción de la cantidad de materiales utilizados y la disminución de la altura de los elementos estructurales, compensa el aumento de la complejidad constructiva del sistema. A partir de los 6/8 metros de luz entre apoyos estructurales cualquier proyecto arquitectónico debería evaluar la posible utilización de un sistema pretensado. Existen aplicaciones que solamente son posibles gracias al empleo del pretensado. Este es el caso de puentes sobre avenidas con tránsito intenso o de luces muy grandes o donde se requiere de una gran rapidez de construcción, entre otras. Así como para puentes y pasarelas dentro de las obras públicas. Se prefiere utilizar elementos pretensados cuando se aprovecha la producción en serie y se desea mayor rapidez de construcción, cuidando que no se sobrepase la capacidad de las mesas o moldes de tesado y que los elementos se puedan transportar por las carreteras y avenidas existentes. El postesado, al tratarse de elementos tanto prefabricados como hechos en obra, es cada vez más utilizado debido a la reducción de la altura de las piezas estructurales como vigas y losas, para lograr un mayor aprovechamiento en altura.

VENTAJAS Y DESVENTAJAS DEL USO DE HORMIGÓN PRETENSIONADO: Se plantean las ventajas y desventajas generales y particulares de piezas y conjuntos de hormigón pretensado.

Ventajas del hormigón pretensado:

Mejora el comportamiento estructural, haciendo más eficiente el uso de los materiales, por lo que permite reducir el peso y el costo total de la estructura.

Mayor resistencia frente a fenómenos de fatiga.

Menores deformaciones.

Disminuye la fisuración del hormigón, aumentando su vida útil.

Favorece el uso óptimo de materiales de alta resistencia.

Se utiliza una baja cuantía de acero, sobretodo una baja cuantía de armadura pasiva.

La producción en serie en plantas permite mayor control de calidad y disminución de costos.

Se obtienen elementos más eficientes y esbeltos, con menos empleo de material, en vigas, por ejemplo, se utilizan alturas del orden de $L/20$ a $L/23$, donde L es la luz de la viga, a diferencia de $L/10$ utilizado en el hormigón armado.

Menos peso para pilares y fundaciones.

Rapidez de ejecución.

Poco personal en obra.

Rastreabilidad del proceso.

Durabilidad. Mínimo mantenimiento. Alta resistencia del sistema ante inclemencias climáticas y naturales.

Desventajas del hormigón pretensado:

El transporte de los elementos pretensados o de los materiales y herramientas para el postesado, puede encarecer el montaje.

La inversión inicial es mayor por la disminución en los tiempos de construcción.

Se requiere también de un diseño relativamente especializado de armaduras, uniones y apoyos, el cálculo suele ser más complejo.

Se debe planear y ejecutar cuidadosamente el proceso constructivo, sobre todo en las etapas de montaje y colados en sitio.

Requiere de maquinaria y mano de obra más especializada que el hormigón sin postesar.

PLAZA DE LA MÚSICA - PUENTE PLAZA

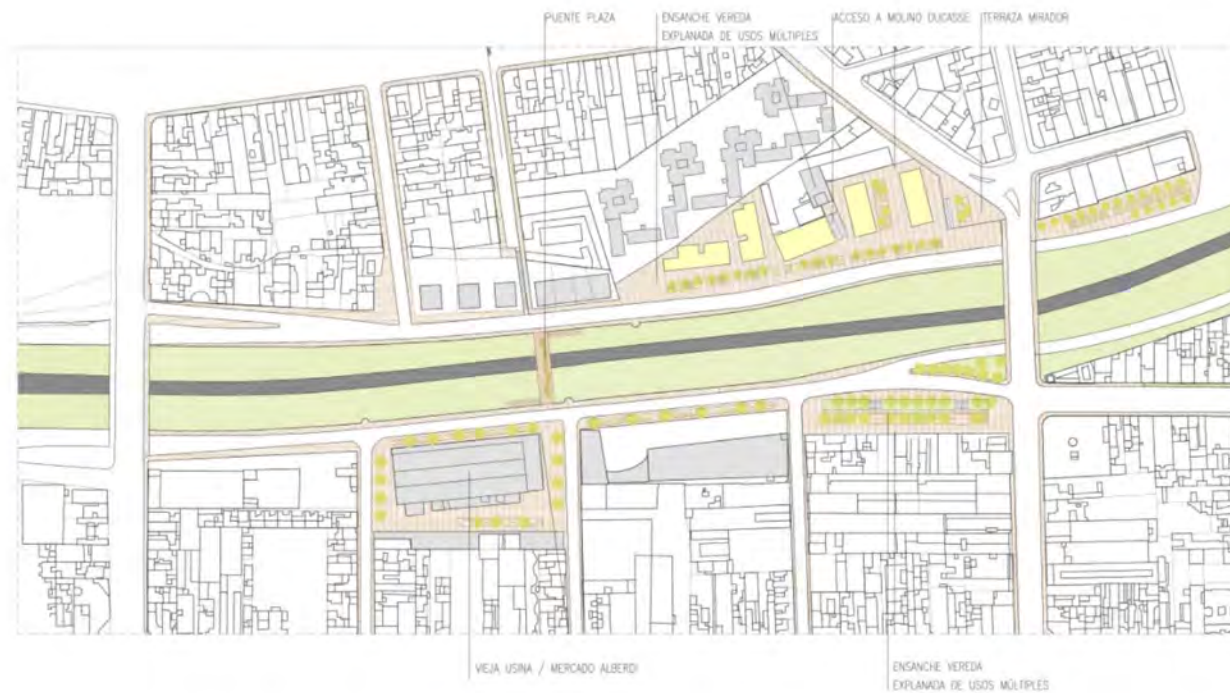

SECTOR PASEO VIEJA USINA

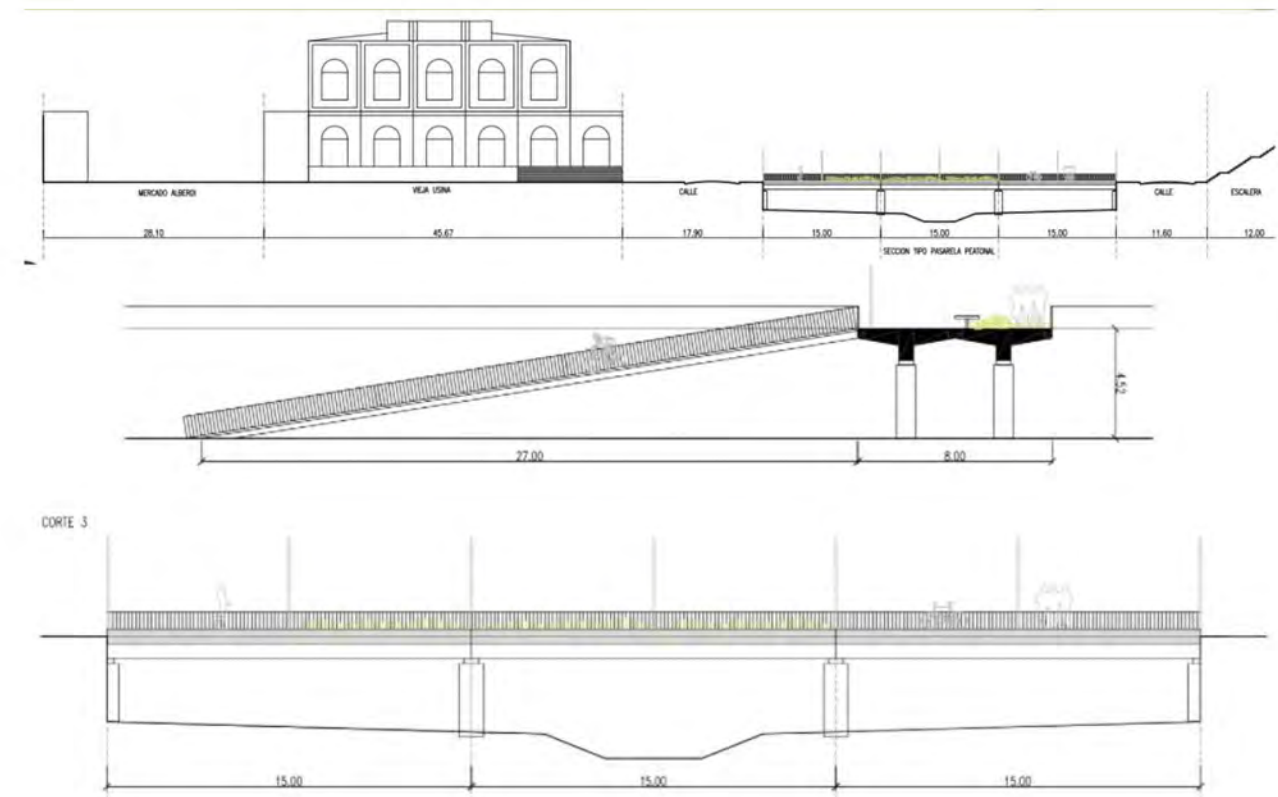
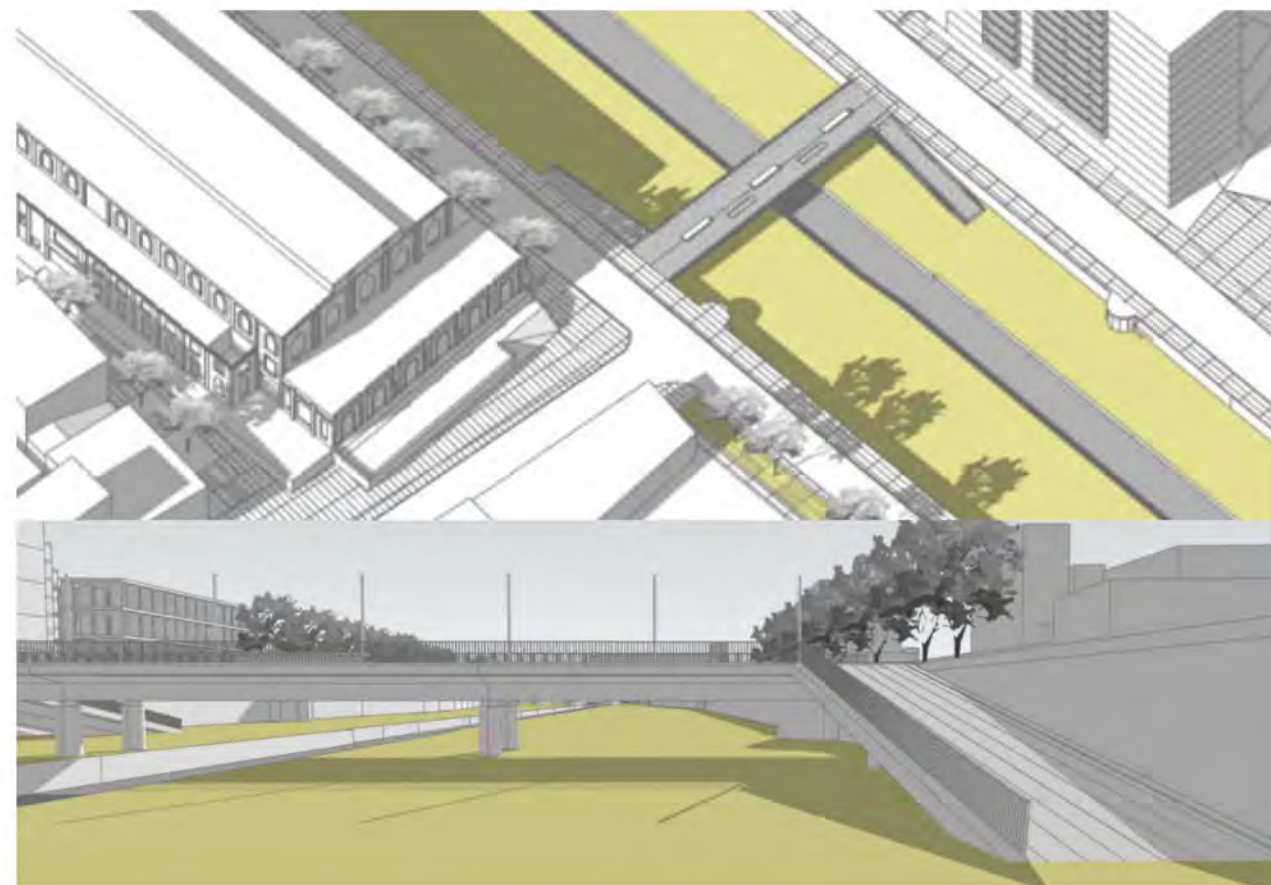

CORTE 4: Recopilación de información técnica de los sistemas del mercado

Sistema de Puentes: Los puentes son estructuras fundamentales para el transporte terrestre. Permiten salvar cualquier obstáculo físico sin grandes cambios en la rasante del camino. Si bien la prefabricación es aplicable a todas las partes que componen un puente, su uso más difundido se da en tableros de vigas rectas. Para ello disponen de elementos estandarizados cuyo uso brinda rapidez, simplicidad y economía. Con ellos se cubren luces de hasta 31.00m. en tramos simplemente apoyados. Disponen de flexibilidad para estudiar proyectos diversos y desarrollar las piezas necesarias para satisfacer necesidades particulares. Las pasarelas peatonales sirven para el cruce seguro de peatones sobre calles, caminos, autopistas, líneas de ferrocarril, cauces de agua o sobre cualquier otro obstáculo. Básicamente se componen de columnas, paneles para tramos de cruce, rampas y descansos, y en ocasiones escaleras. La utilización de elementos prefabricados permite cumplir con breves plazos de ejecución. El montaje es muy rápido, y por lo tanto, la interrupción es casi nula. Disponen de elementos estandarizados cuyo uso brinda rapidez, simplicidad y economía (portal de la empresa).



Sistemas de puentes con vigas rectas con y sin tableros intermedios.

Sistema de Pasarelas: Las pasarelas peatonales sirven para el cruce seguro de peatones sobre calles, caminos, autopistas, líneas de ferrocarril, cauces de agua, zonas de una planta industrial o sobre cualquier otro obstáculo. Básicamente se componen de columnas, paneles para tramos de cruce, rampas y descansos, y en ocasiones escaleras.

La utilización de elementos prefabricados permite cumplir con breves plazos de ejecución. El montaje es muy rápido, y por lo tanto, la interrupción del tránsito es casi nula. Disponemos de elementos estandarizados cuyo uso brinda rapidez, simplicidad y economía (portal de empresa).



MOLINOS RIO DE LA PLATA - PUENTE + FFCC EXISTENTE

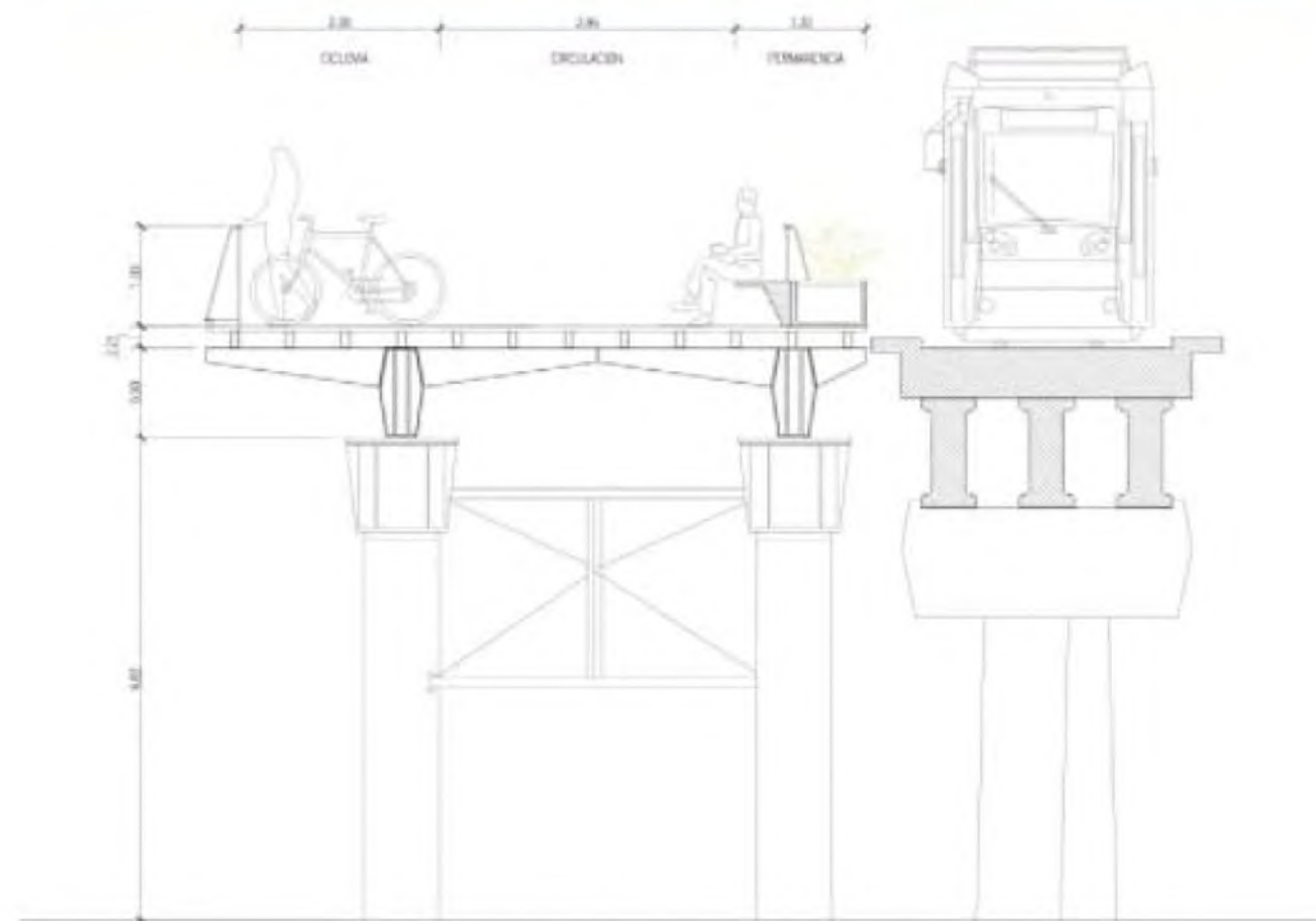
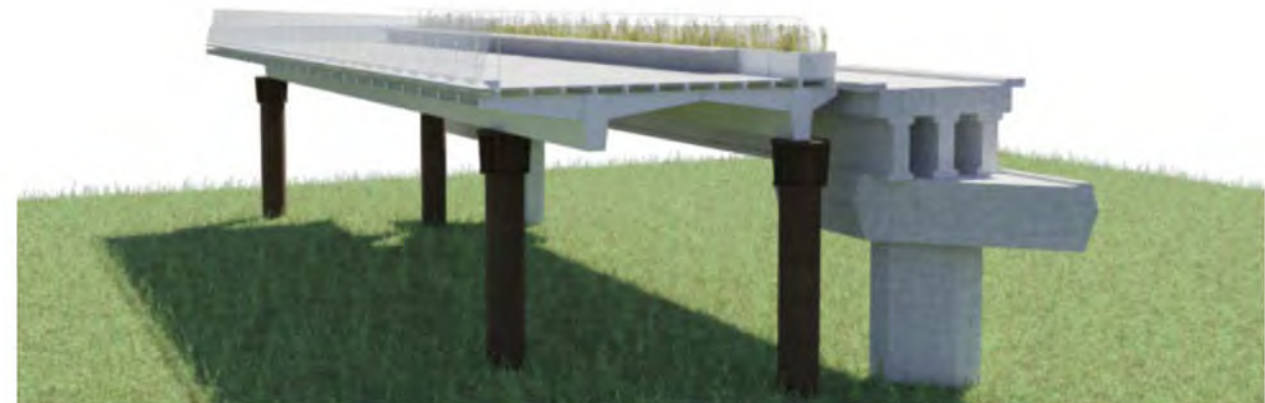
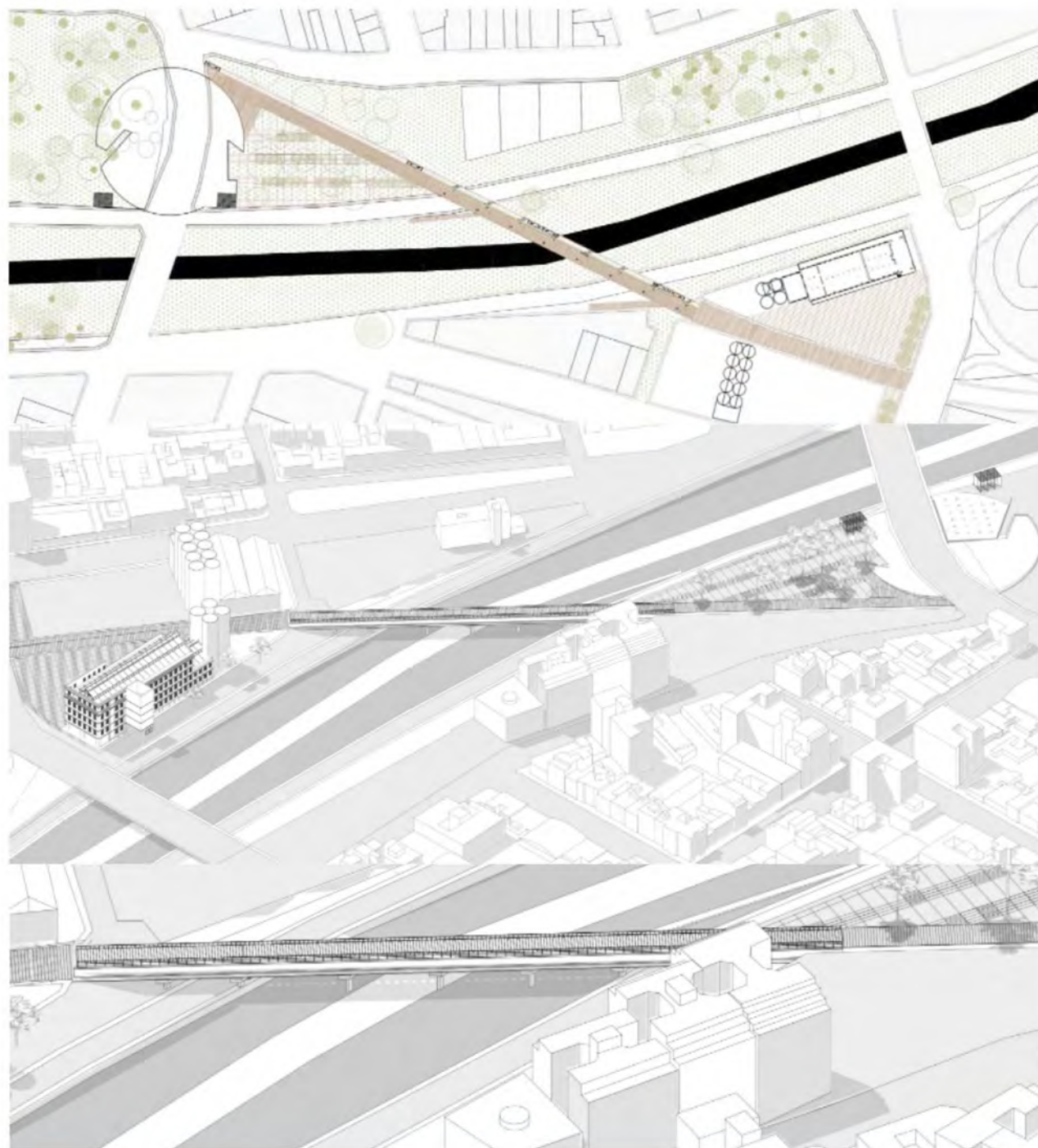

Sistemas de pasarelas.

Puentes – Pasarelas: Esta es otra de las alternativas de prefabricados, consistente en elementos prefabricados para puentes. Una de las principales ventajas de este producto es que contamos con una tecnología que nos posibilita producir en planta grandes series de vigas pretensadas para puentes comprendidas entre los 10m y 30m de longitud. Las ventajas de este tipo de vigas pretensadas, producidas en bancos de precompresión, o sea con cable adherente, sin vaina y anclajes respecto a la viga prefabricada postensada al pie de la obra son bien conocidas.



El menor peso por unidad de viga hace más económico el montaje pudiéndose realizar el montaje con auto grúas de baja capacidad. El costo del transporte y el manipuleo de la pieza se reduce en proporción al peso de cada elemento, pudiéndose realizar sin equipos especiales. Por lo tanto, es preferible como solución tipo para puentes la alternativa de muchas vigas livianas y no pocas pesadas.

Características del sistema: El sistema industrial de producción de vigas pretensadas es el que permite la obtención de piezas más esbeltas como por ejemplo almas de 10cm de espesor contra 14cm o 16cm mínimos necesarios en vigas postensadas. En las vigas pretensadas los 8cm son suficientes ya que los cables son rectos y van por el talón inferior de la viga, es decir que no obstruyen el paso del hormigón por el alma.

Además las piezas son vibradas con vibradores neumáticos de alta frecuencia los que garantizan el perfecto llenado de la pieza. El proceso seriado en fabrica utilizado para la fabricación de estas piezas ofrece más garantía de calidad que la logradas en obradores como así también la rapidez de producción es mucho mayor ya que es posible fabricar dos piezas promedio diarias por lo tanto un puente de 10 vigas puede ser fabricado en 5 días. A esto debe agregarse que se logran hormigones de $s_bk = 380 \text{ kgf/cm}^2$ por la calidad del equipamiento fijo en planta. Este valor respecto a los 300 kgf/cm^2 que se trabaja in situ permite reducir considerablemente el peso de las piezas, lo que se traduce en reducción de costo. Las vigas para apoyo permiten alcanzar luces de hasta 33 m. Se trata de vigas pretensadas de sección doble T y con diferentes alturas de acuerdo con las luces a salvar. Las vigas pretensadas son de hormigón de alta resistencia. Soportan cargas de paneles de cubierta, de entresijos o puentes grúa y se fabrican de distintas alturas y tamaños de acuerdo a los requerimientos del proyecto. La utilización de vigas pretensadas conlleva secciones más finas y menores alturas que las vigas convencionales de hormigón para una misma luz a salvar. Como vemos en la tabla a continuación, si tomamos a modo de ejemplo una Viga VP 100 que tiene 1 m de altura, vemos que esta podrá salvar una luz de 20m. Por esta razón, la utilización de vigas postensadas es apropiada cuando existen altas exigencias, utilizándose mayormente para obras de ingeniería civil como puentes, rutas aéreas, etc. (portal de empresa).

Losa Hueca: Es un panel de hormigón pretensado alivianado, autoportante, con amplias aplicaciones de uso y con una excelente relación costo beneficio. Es fabricado por vibrocompactación. Son elementos realizados con acero de alta resistencia. El hormigón utilizado es de muy baja relación agua cemento y posee muy alta resistencia a la compresión, superando los 400 kg/cm^2 .

Su sección rectangular ahuecada brinda mayor liviandad, teniendo un peso propio de 130kg por metro. Permiten salvar luces de hasta 10m. Son elementos industrializados fabricados por extrusión en planta bajo estrictos controles de calidad. Se realizan con un ancho estándar de 60cm, largo variable en función de la geometría de la obra, y espesores de 8, 12, 15, 20, 25 y 30cm según la luz a salvar. El costo de montaje es bajo y no se necesita mano de obra calificada. El sistema tiene una rápida habilitación: 48 hs. luego de colocado el mortero en las juntas entre losas.



Sistema de puentes y pasarelas



Sistema de losas huecas

3

accesibilidad



SUQUIA URBANO ACCESIBILIDAD

Actualmente el Río Suquia está concebido principalmente desde la hidráulica, descuidando aspectos sociales y urbanos, desaprovechando la potencialidad como espacio verde de la ciudad,

esparcimiento, recreación y conexión. Su cauce presenta una condición de isla longitudinal desvinculado de sus márgenes, la vialidad y los cambios bruscos de topografía dificultan la apropiación espontánea de estos espacios por los ciudadanos. En

este trabajo se busca dar soluciones puntuales a problemas específicos, como también generar un catálogo abierto de distintos dispositivos de conexión que resuelven de manera genérica las distintas situaciones de bordes en todo el recorrido del río. Se

desarrollaron tres nodos o sectores de mayor relevancia, el "Encuentro" (Desembocadura de La Cañada en el Río Suquia), el "Salto" (sector del Centro Cívico y Hombre Urbano) y el "Parque" (Acceso al Parque del Este).

Dispositivos de conexión

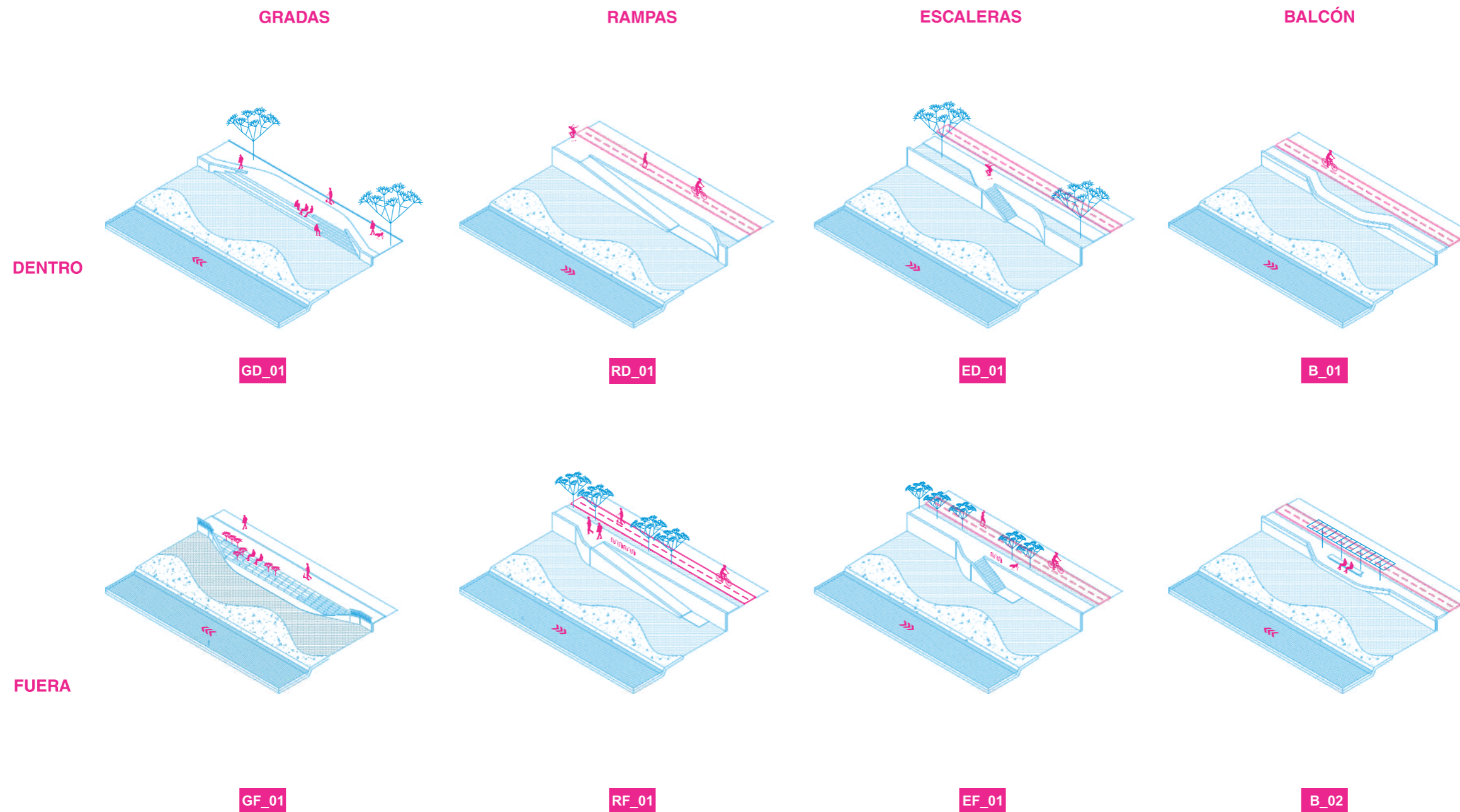

Dispositivos de conexión

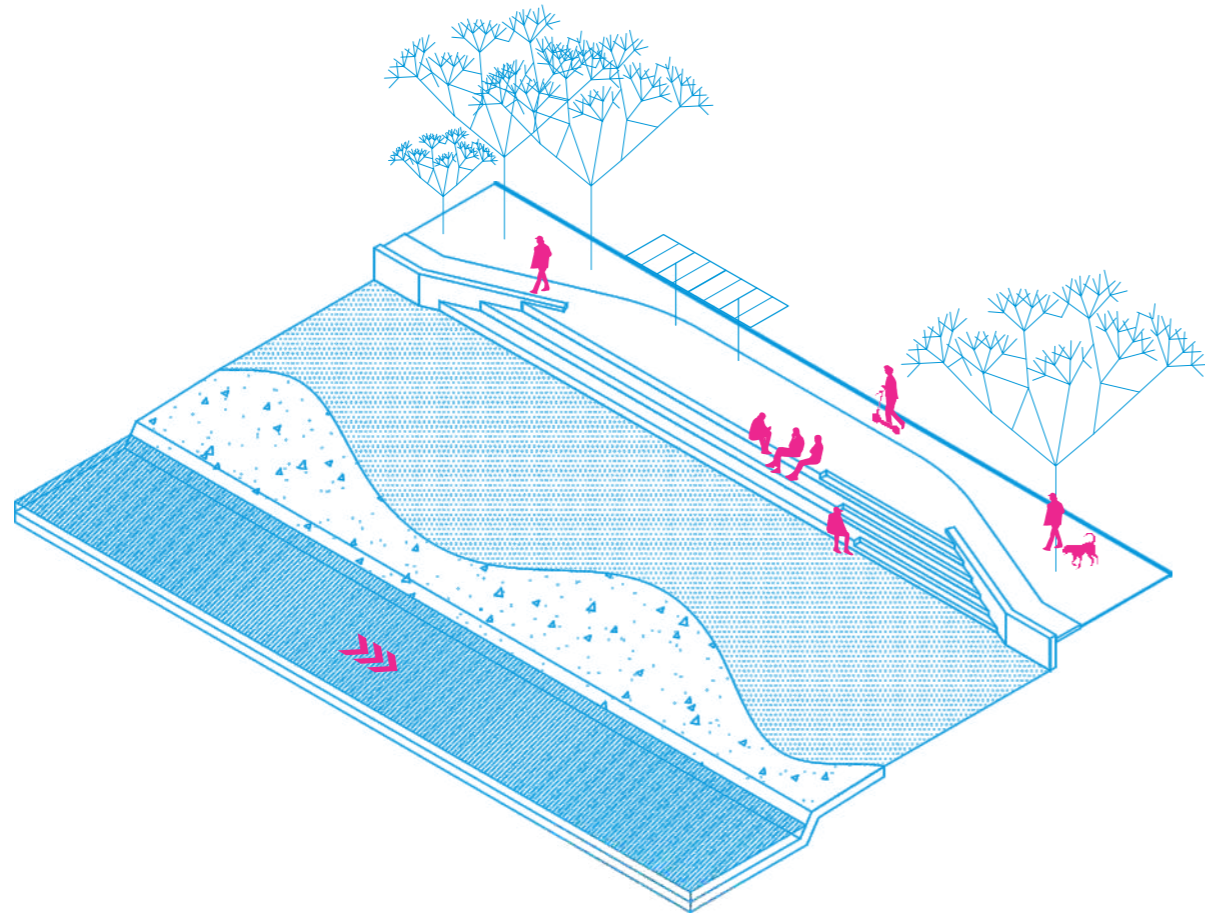

GD-01

Gradas Dentro
Acceso al río
Asientos

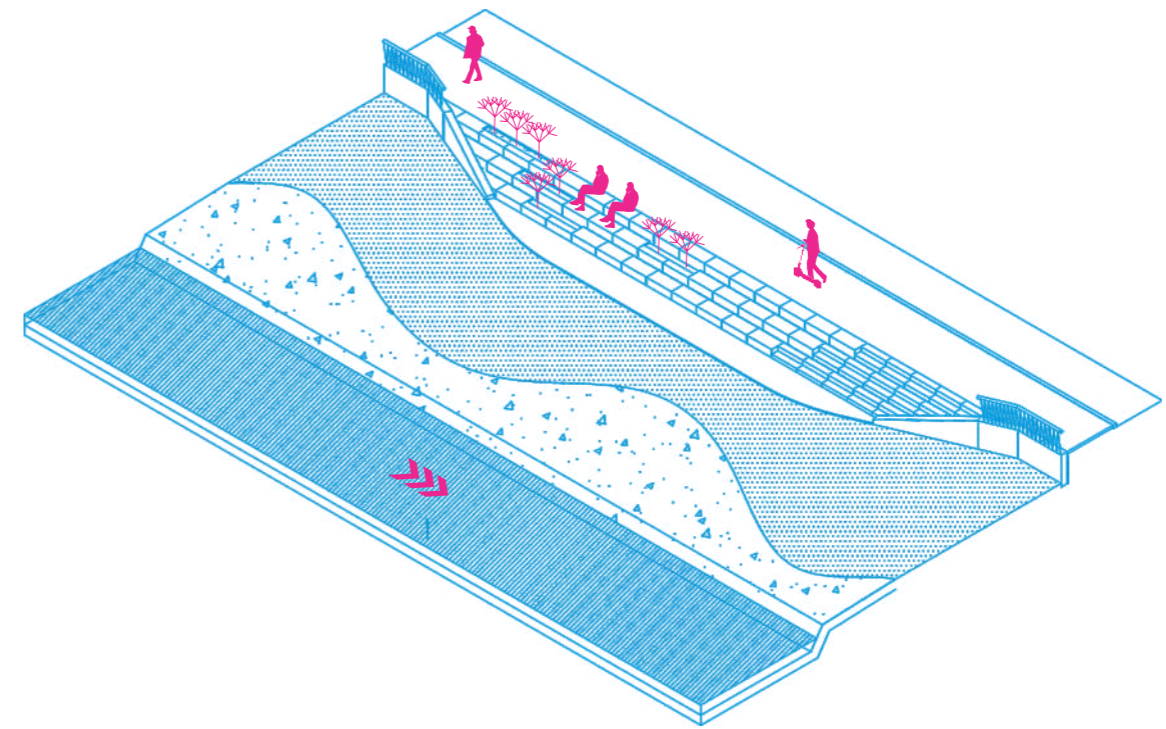

GF-01

Gradas Fuera
Acceso al río
Asiento / Canteros

Dispositivos de conexión

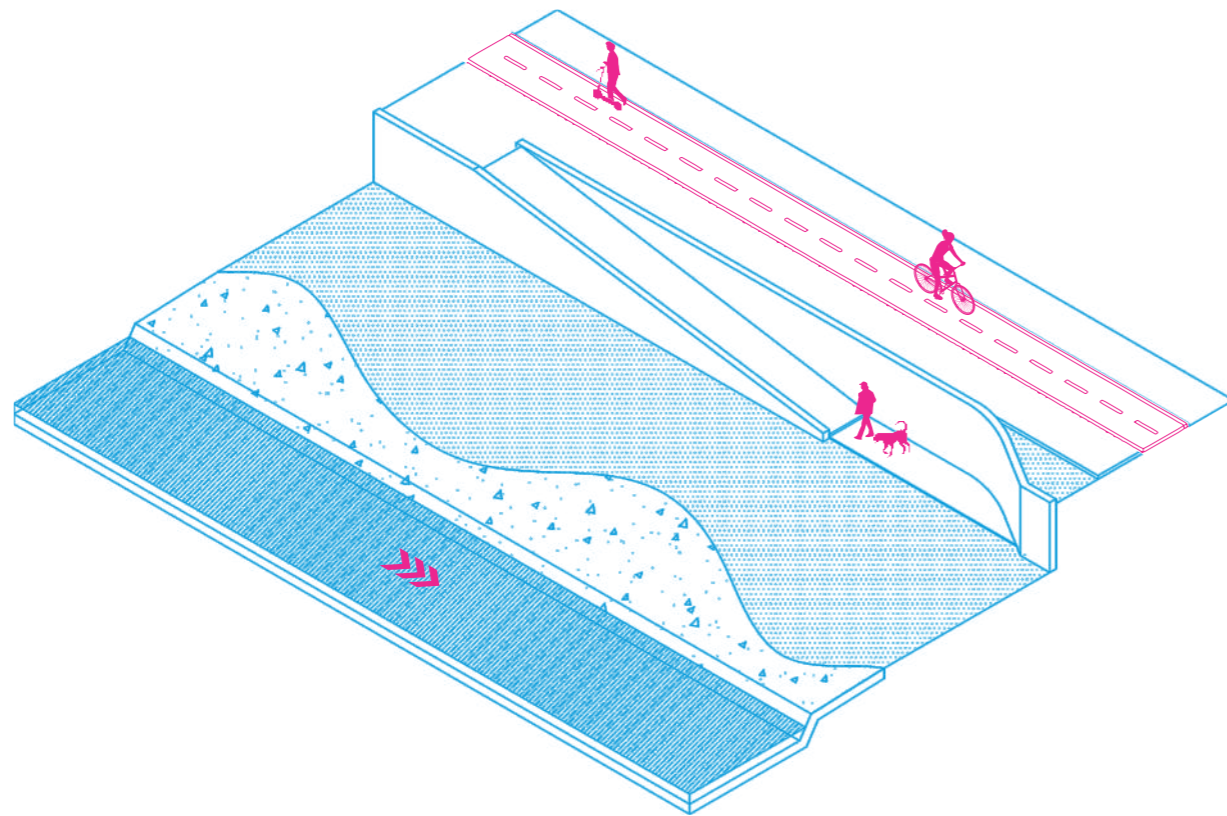

RD-01

Rampa Dentro
Acceso al río
Ciclovía

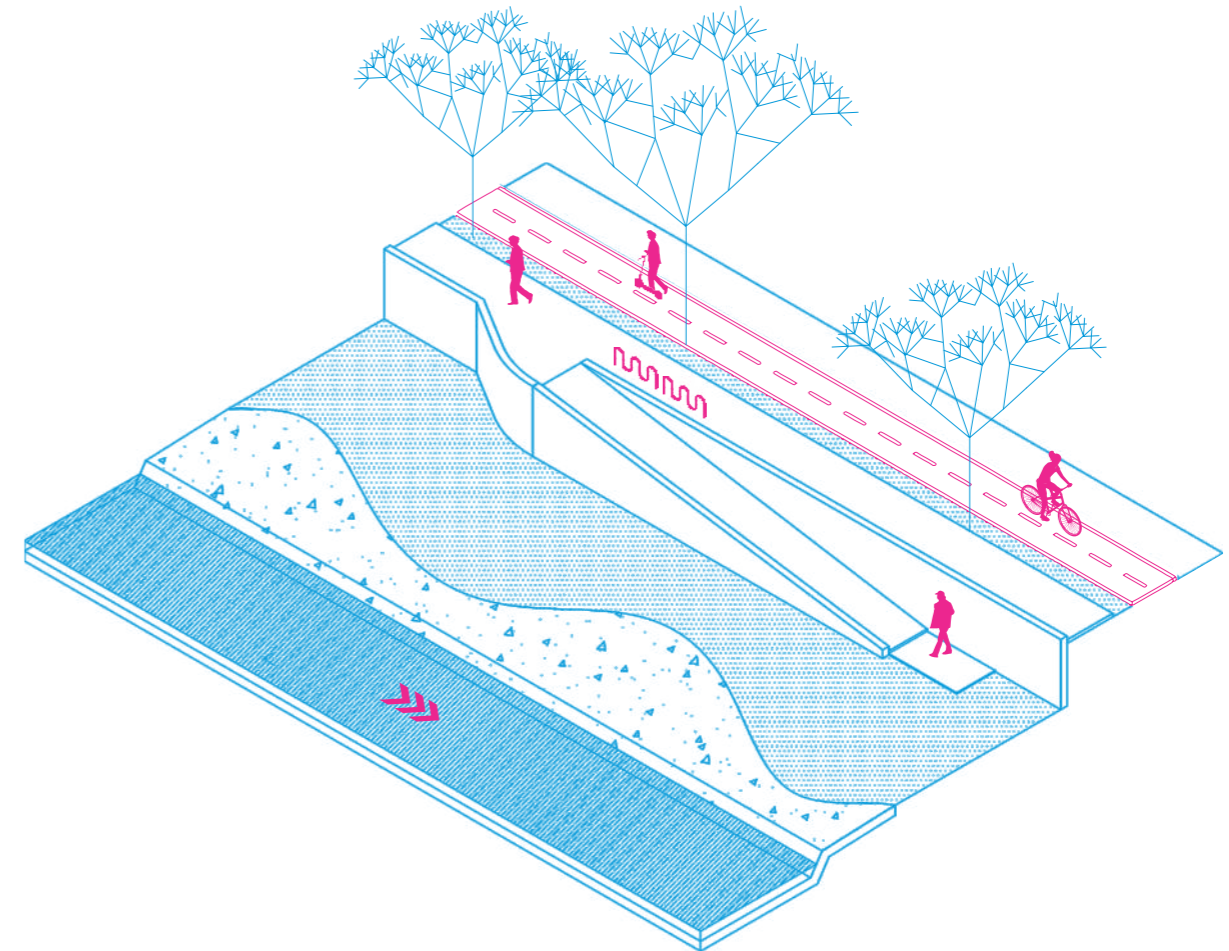

RF-01

Rampa Fuera
Acceso al río
Ciclovía

Dispositivos de conexión

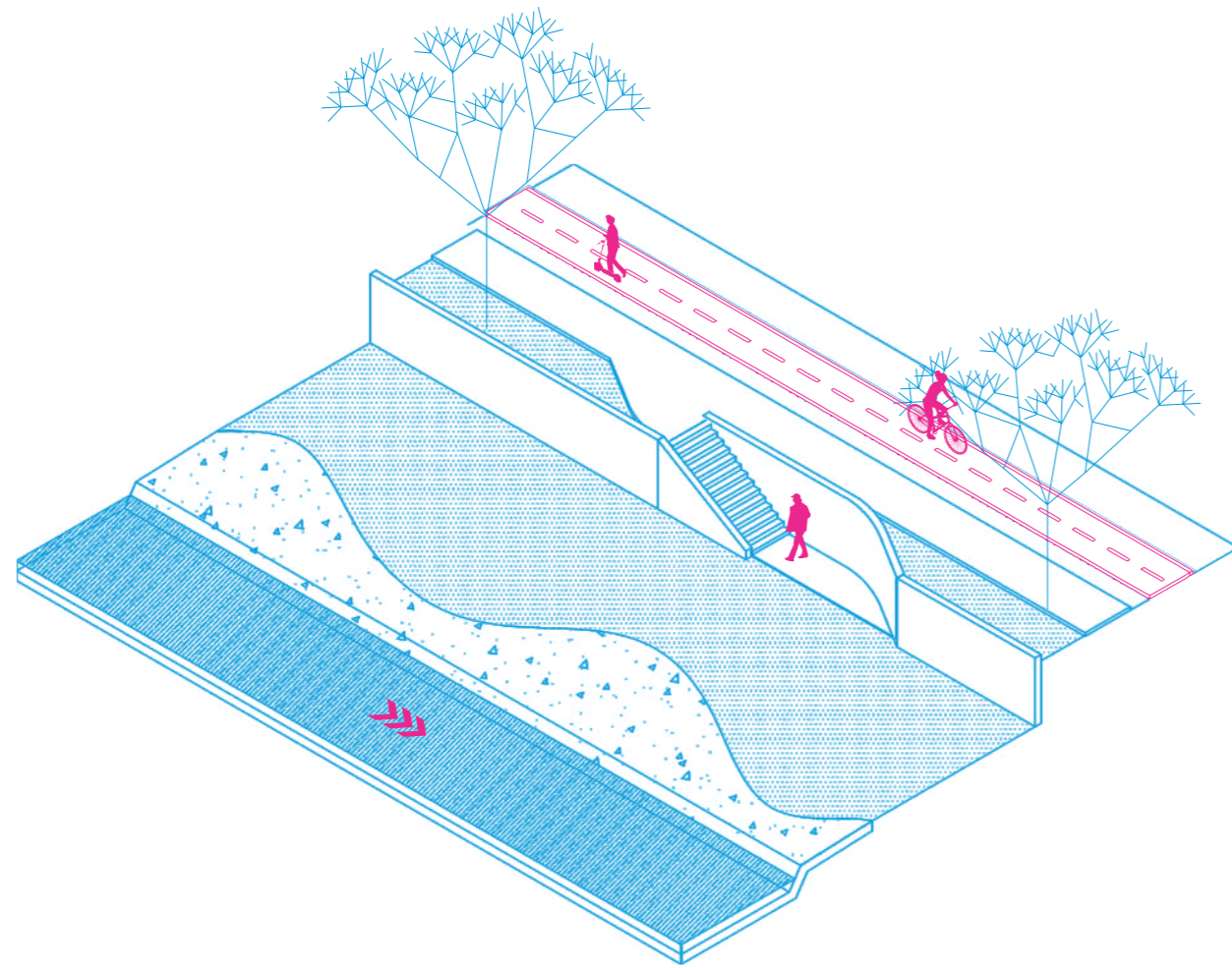

ED-01

Escalera Dentro
Acceso al río
Ciclovía

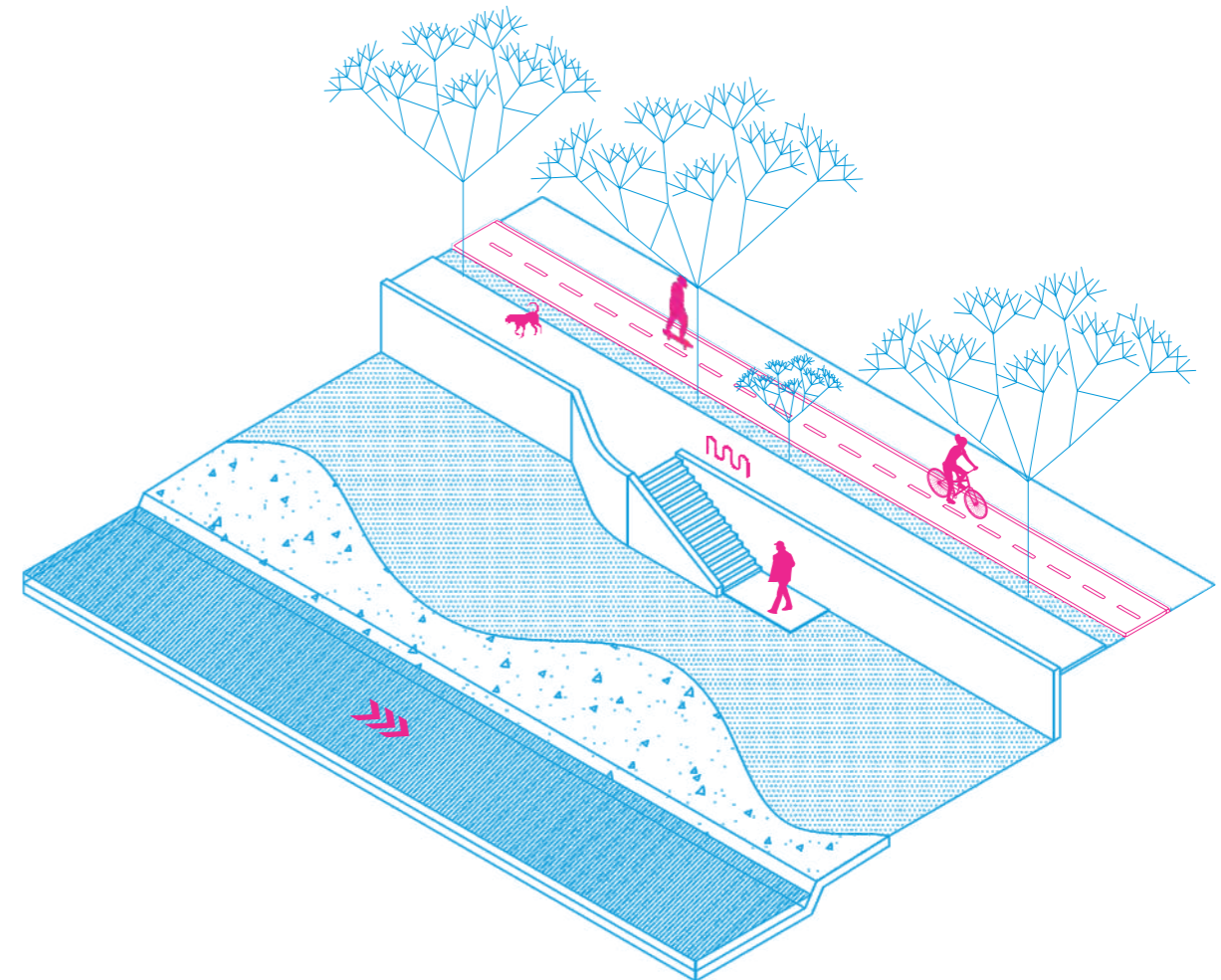

EF-01

Escalera Dentro
Acceso al río
Ciclovía

Dispositivos de conexión

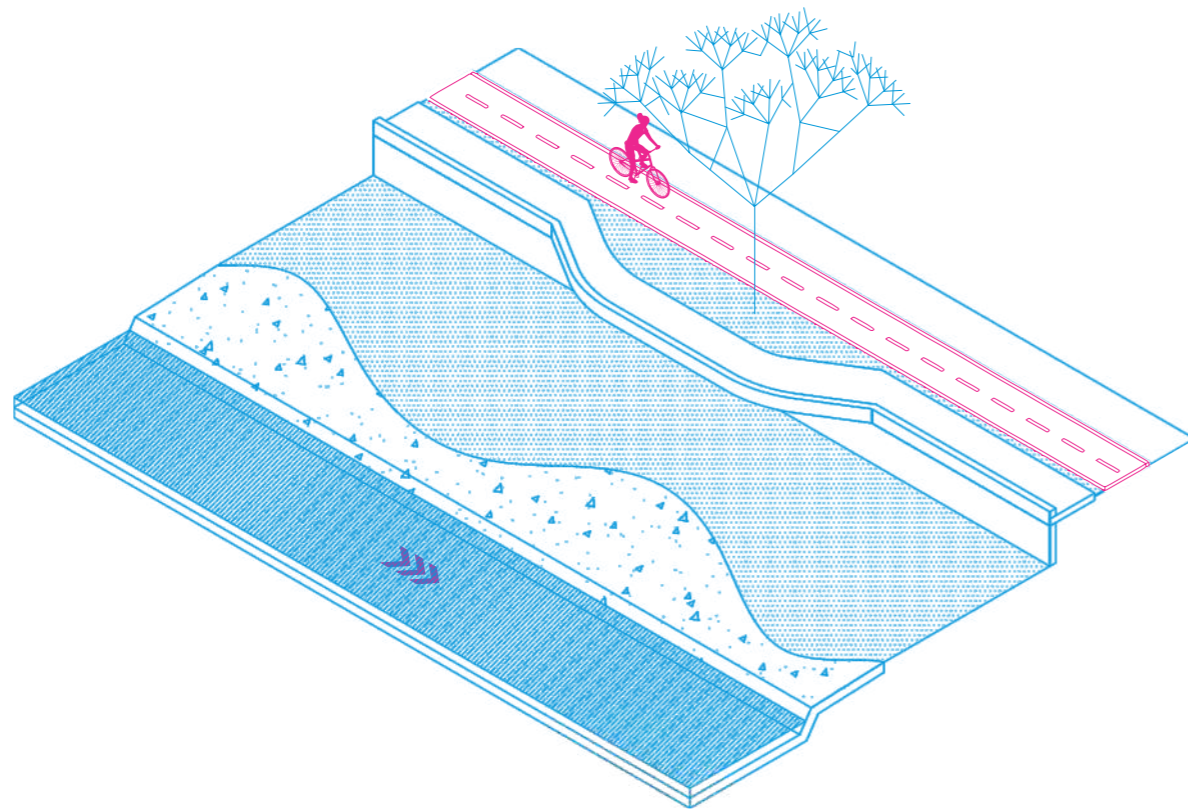

B-01
Balcón
Acceso al río
Ciclovía

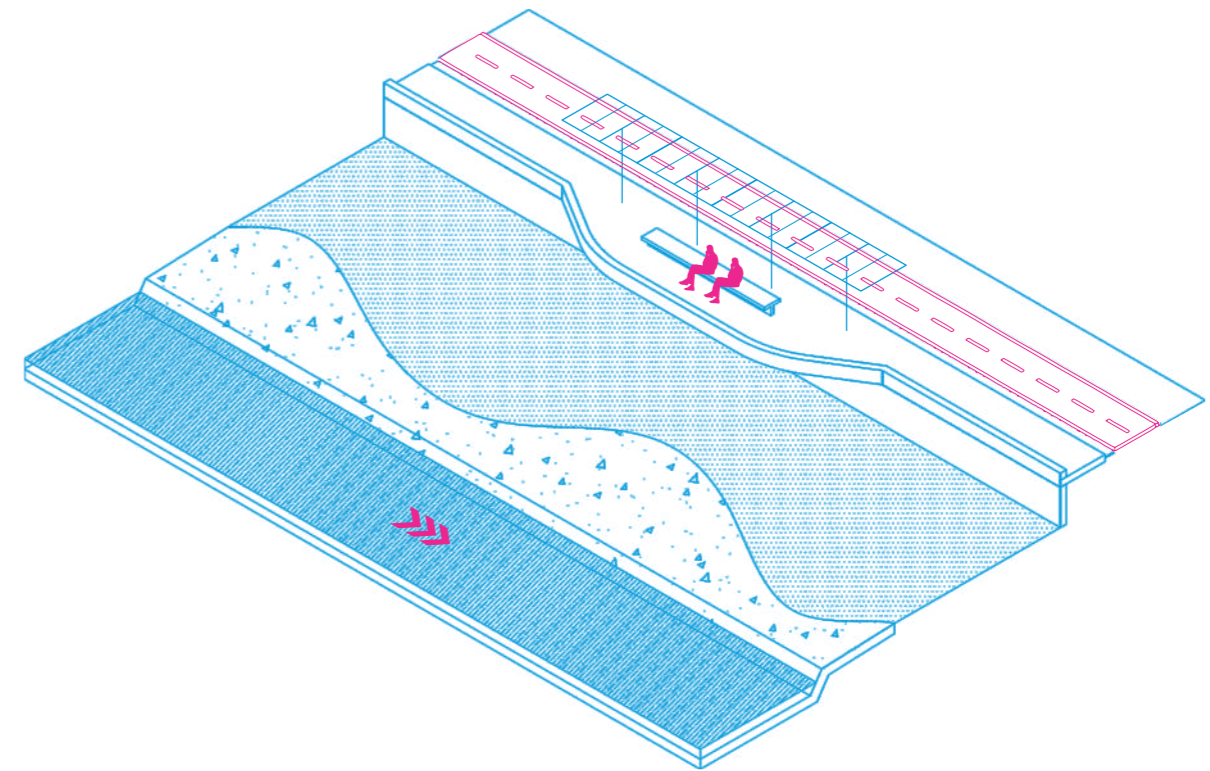

B-02
Balcón
Acceso al río
Ciclovía

ACCESIBILIDAD_ENCUESTRO

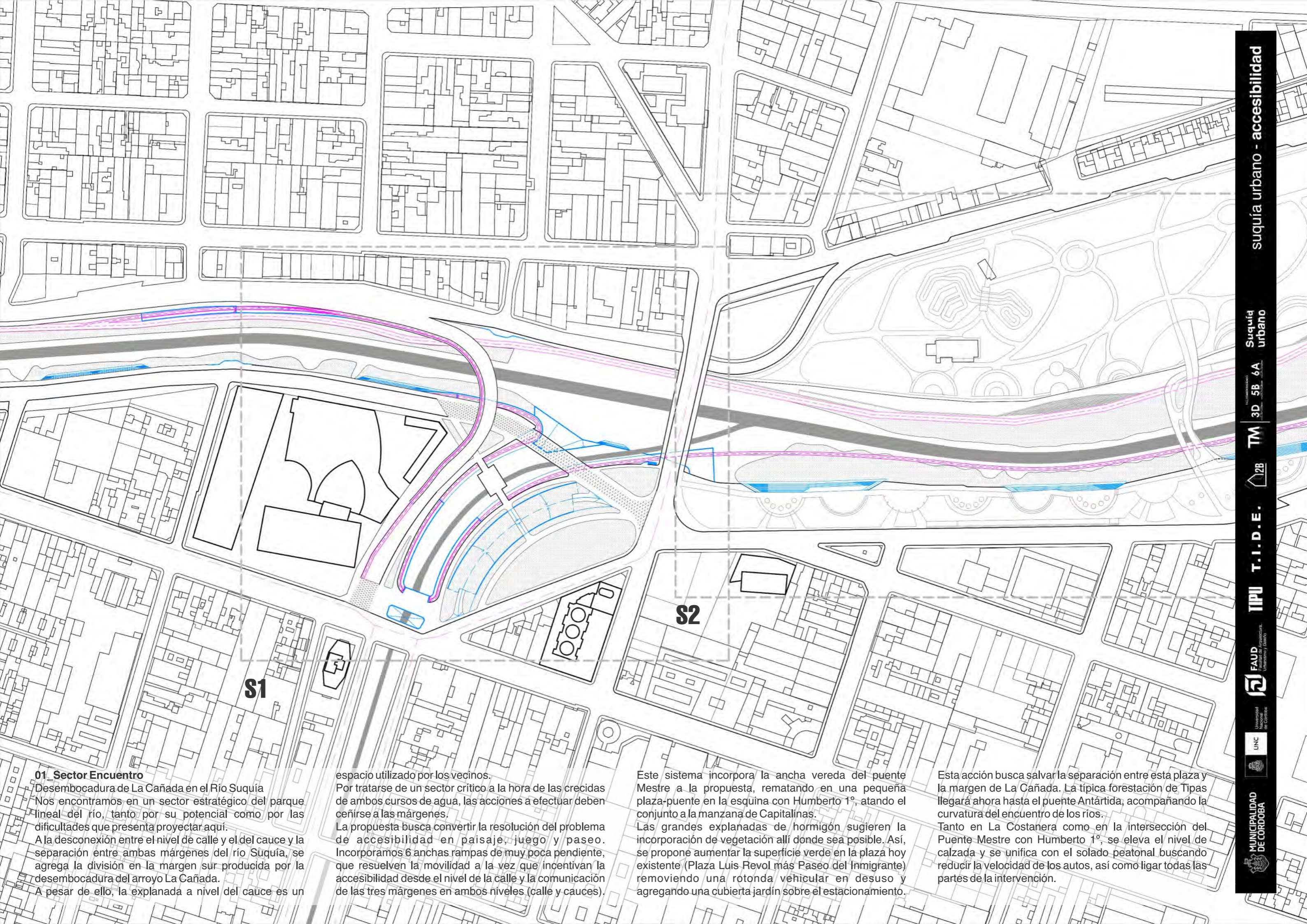

01_Sector Encuentro

Desembocadura de La Cañada en el Río Suquia

Nos encontramos en un sector estratégico del parque lineal del río, tanto por su potencial como por las dificultades que presenta proyectar aquí.

A la desconexión entre el nivel de calle y el del cauce y la separación entre ambas márgenes del río Suquia, se agrega la división en la margen sur producida por la desembocadura del arroyo La Cañada.

A pesar de ello, la explanada a nivel del cauce es un

espacio utilizado por los vecinos.

Por tratarse de un sector crítico a la hora de las crecidas de ambos cursos de agua, las acciones a efectuar deben ceñirse a las márgenes.

La propuesta busca convertir la resolución del problema de accesibilidad en paisaje, juego y paseo. Incorporamos 6 anchas rampas de muy poca pendiente, que resuelven la movilidad a la vez que incentivan la accesibilidad desde el nivel de la calle y la comunicación de las tres márgenes en ambos niveles (calle y cauces).

Este sistema incorpora la ancha vereda del puente Mestre a la propuesta, rematando en una pequeña plaza-puente en la esquina con Humberto 1°, atando el conjunto a la manzana de Capitalinas.

Las grandes explanadas de hormigón sugieren la incorporación de vegetación allí donde sea posible. Así, se propone aumentar la superficie verde en la plaza hoy existente (Plaza Luis Revol más Paseo del Inmigrante) removiendo una rotonda vehicular en desuso y agregando una cubierta jardín sobre el estacionamiento.

Esta acción busca salvar la separación entre esta plaza y la margen de La Cañada. La típica forestación de Tipas llegará ahora hasta el puente Antártida, acompañando la curvatura del encuentro de los ríos.

Tanto en La Costanera como en la intersección del Puente Mestre con Humberto 1°, se eleva el nivel de calzada y se unifica con el solado peatonal buscando reducir la velocidad de los autos, así como ligar todas las partes de la intervención.

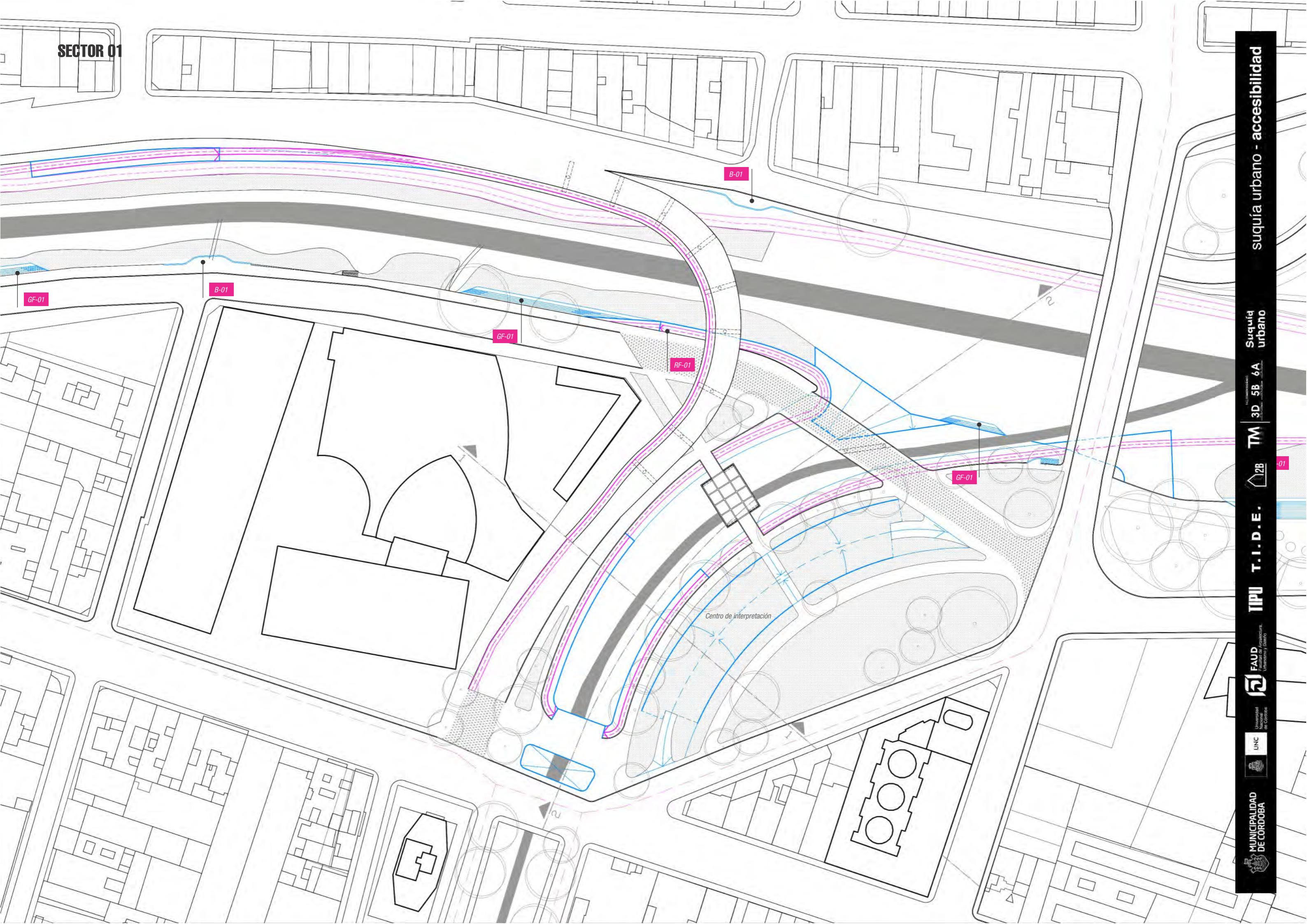

SECTOR 02

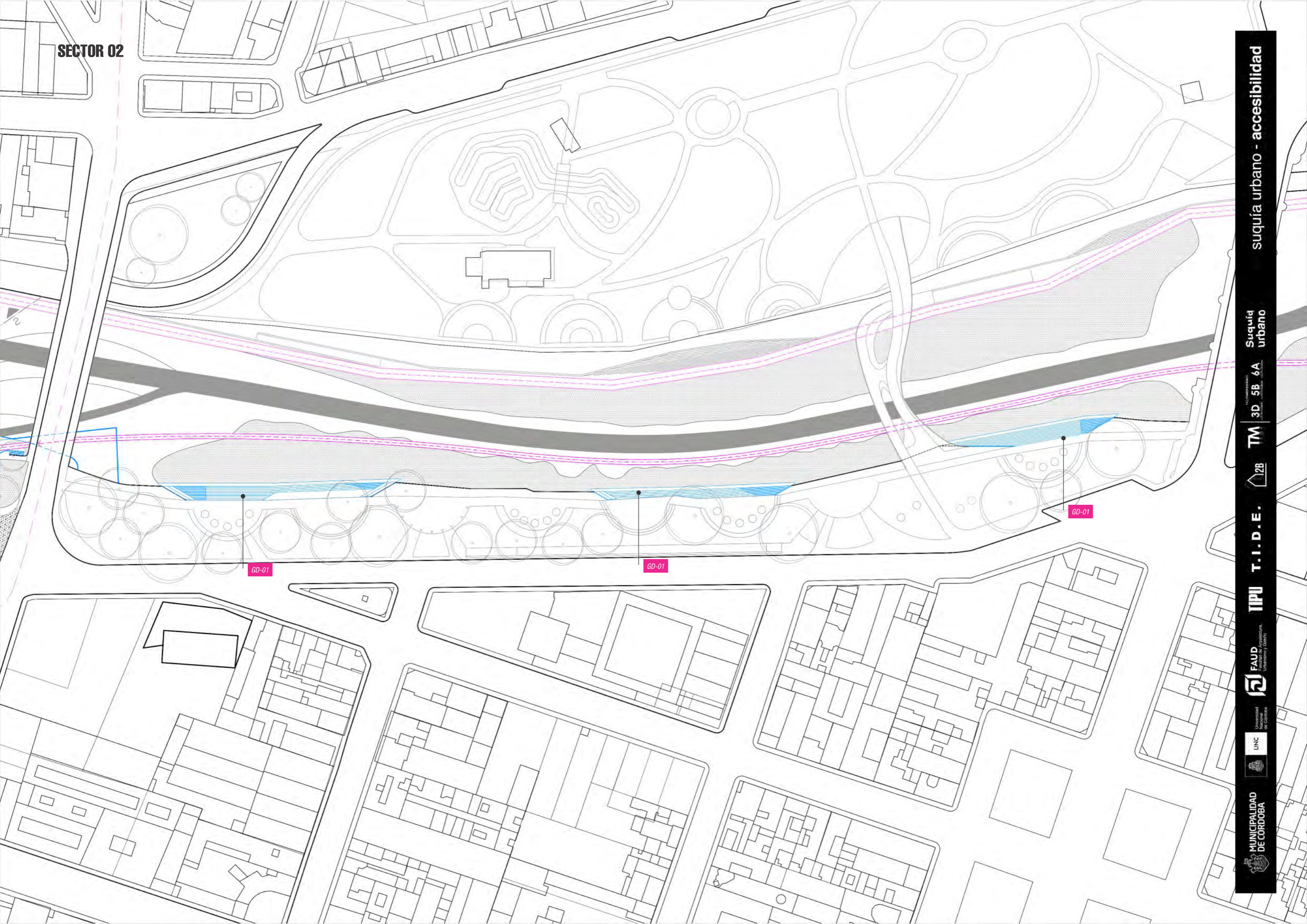

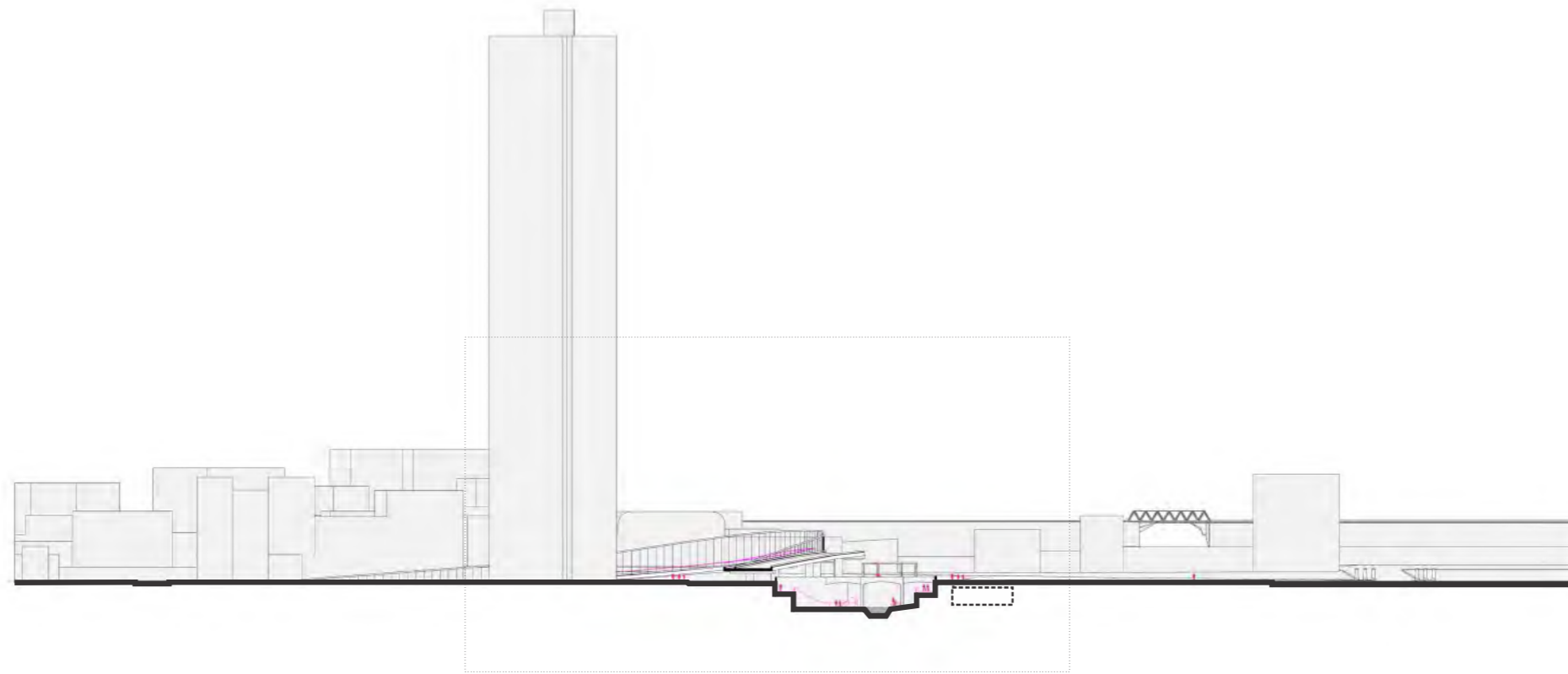

D1

CORTE 1-1'

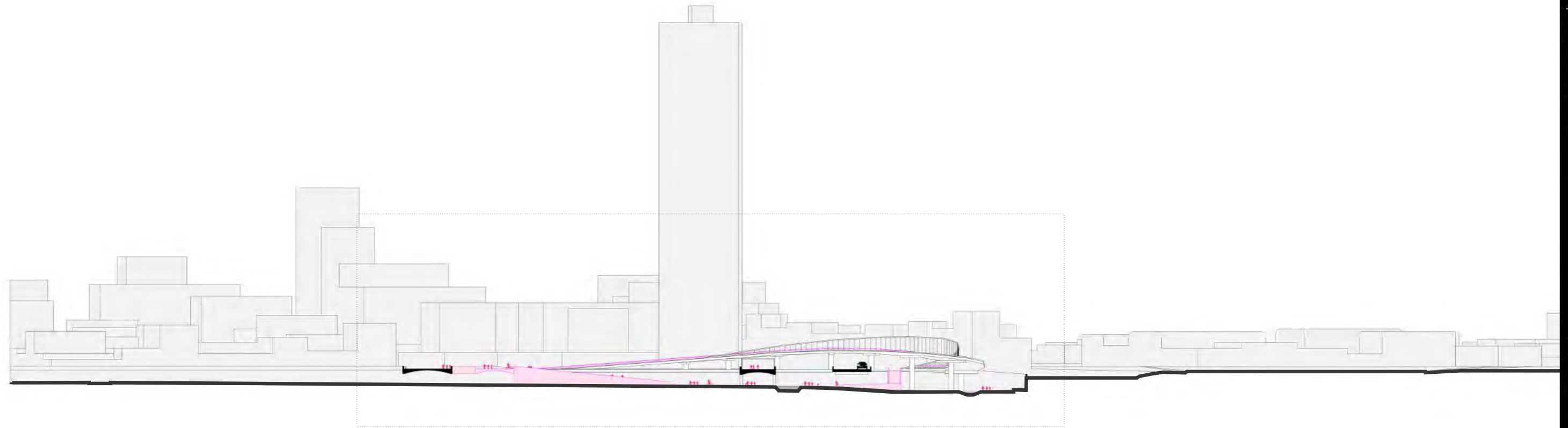

D2

CORTE 2-2'

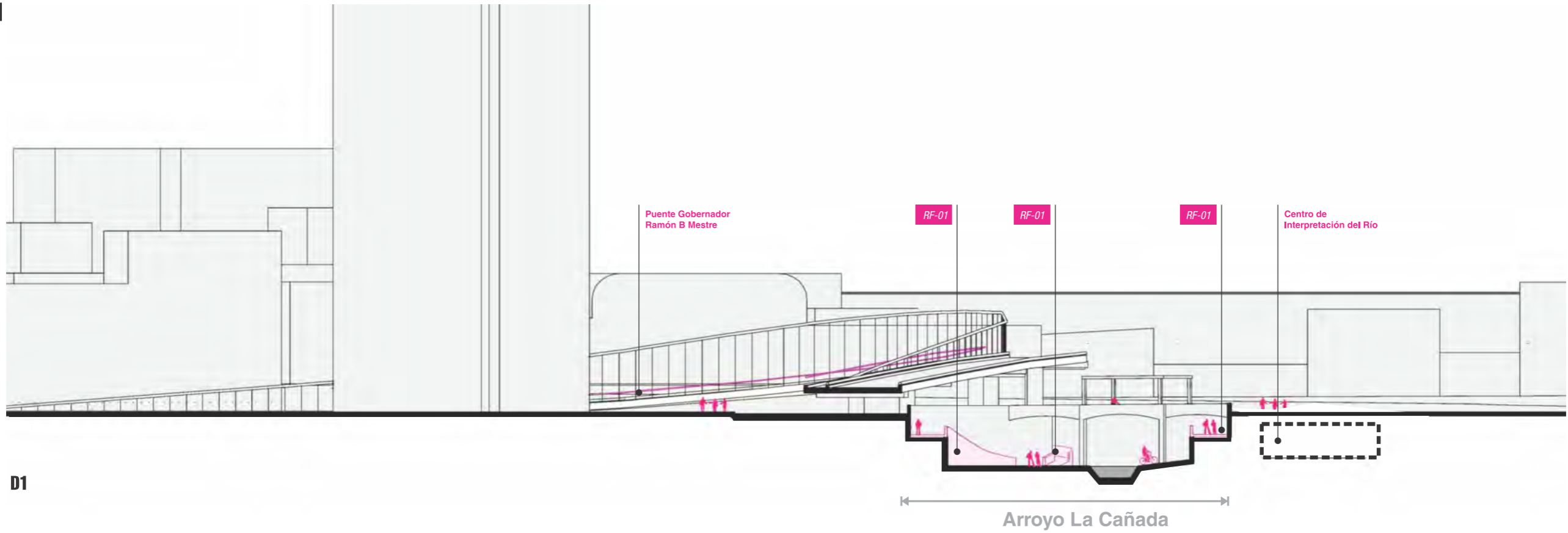

D1

CORTE 1-1'

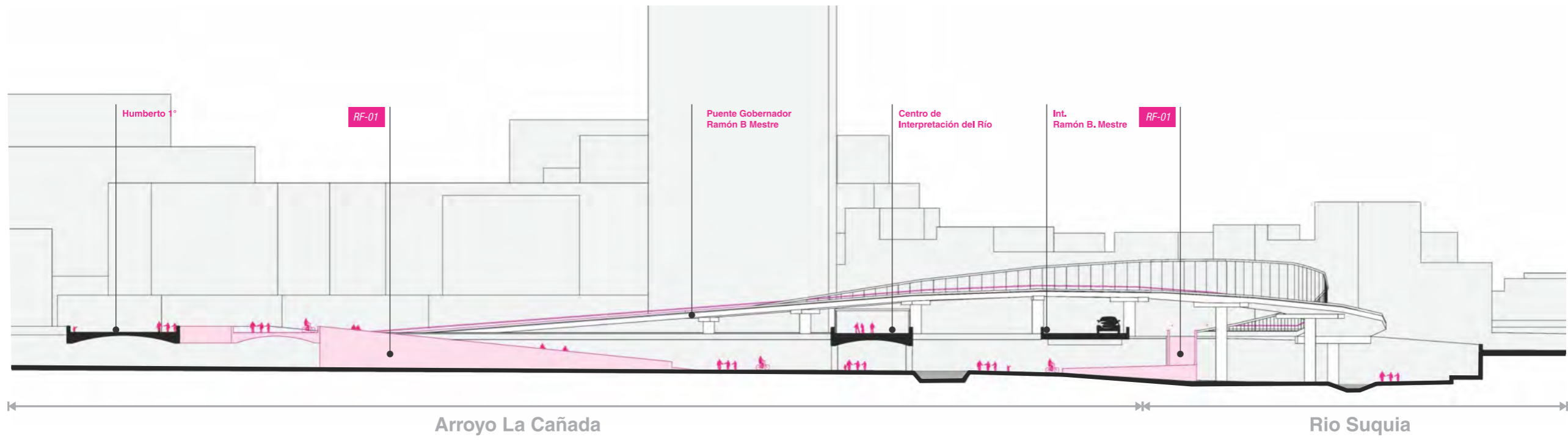

D2

CORTE 2-2'

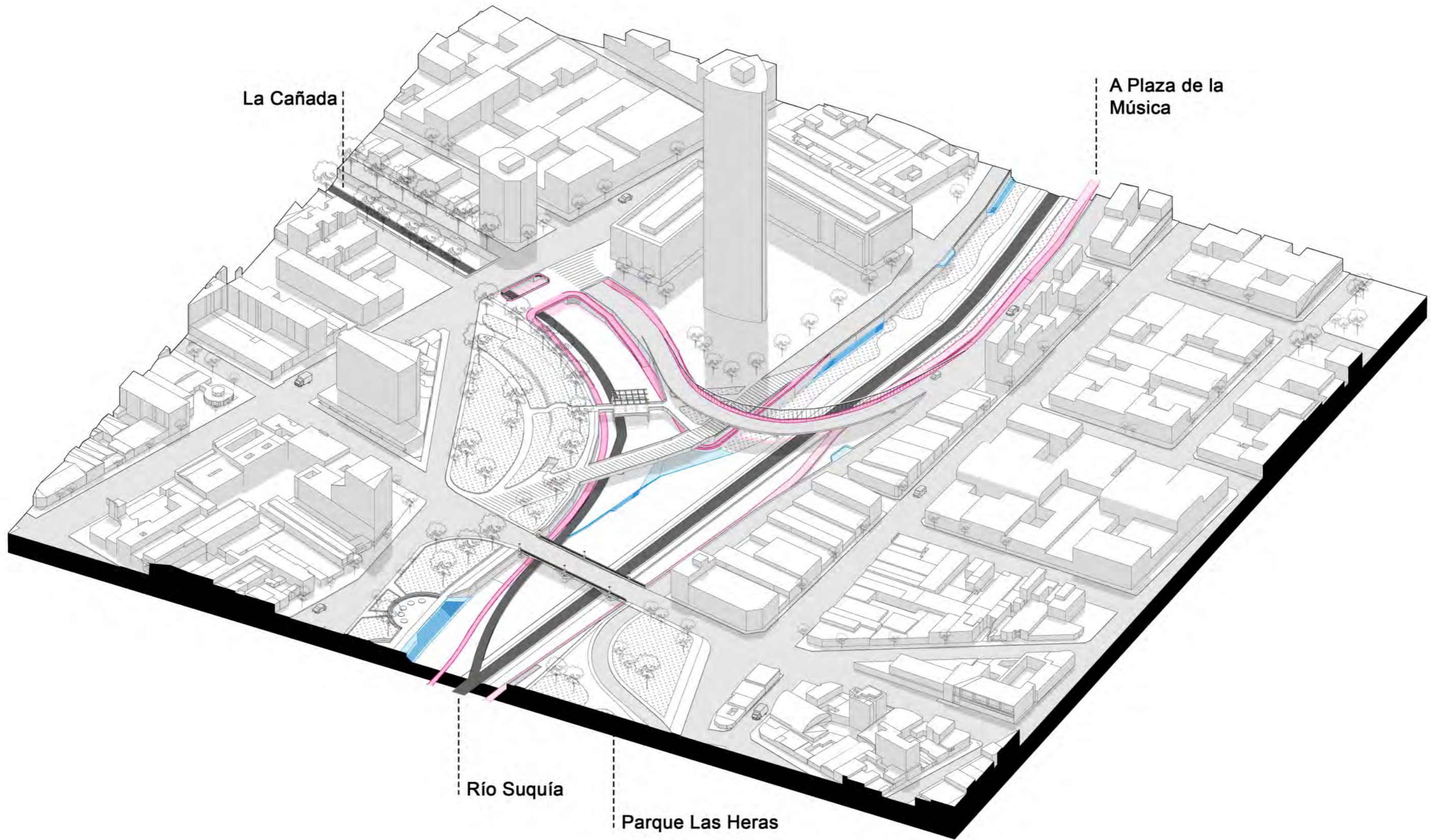



ACCESIBILIDAD_SALTO

02_El Salto Urbano: Ciclovía elevada

El nuevo corredor de bicisenda, concebido como un sistema de movilidad urbana alternativa, cuya traza se dispone por el cauce del Río Suquía, aprovechando su pendiente continua y suave, atravesando en diagonal la mancha urbana de la ciudad, desde el noroeste hacia su salida por el este, garantizándole fluidez y seguridad a la vía, al no poseer intersecciones con el sistema de movilidad vehicular. Este proyecto constituye una operación de relieve para instalar otra dinámica de movilidad / accesibilidad / masividad a la necesaria interrelación de programas urbanos, al tiempo que se configura como una acción determinante con 3 grandes objetivos:

- 1) descomprimir el tránsito motorizado de la ciudad
- 2) democratizar la accesibilidad a los servicios y beneficios urbanos.
- 3) favorecer un ambiente urbano más saludable

La eficiencia y alcance de este corredor troncal de ciclovía por el cauce del Suquía queda librado a las articulaciones con sistemas transversales de la trama de bicisendas.

Un nodo esencial y con un enorme potencial en el sistema propuesto, lo constituye el vínculo del sistema río con la ciclovía que ya está ejecutada a lo largo de la isleta de la Avenida Poeta Lugones, articulando una red de nodos y trazas, que hasta hoy han funcionado como un archipiélago fragmentario de piezas aisladas y de dificultosa accesibilidad, donde tienen preminencia absoluta los vehículos motorizados, que a su vez y en las horas pico protagonizan cuantiosos atascos y demoras. Nos referimos a la posibilidad de conectar de manera fluida y segura, el sector noroeste de la ciudad con los sectores del Centro Cívico, Estación de FFCC Mitre, ambas terminales de ómnibus, Ex Zoológico, Parque Sarmiento, el sector más densamente poblado de la ciudad, el Barrio de Nueva Córdoba, Plaza España y por la ciclovía en Bv Chacabuco alcanzar el predio de Ciudad Universitaria, o sea el segundo destino en cantidad de viajes, después del área central, lo que se traduce en un potencial flujo de miles de personas a diario que se podrían movilizar en bicicleta, seguros, a estos lugares.

Esta operación demanda una infraestructura particular para salvar tanto el desnivel topográfico natural entre el sector del cauce del Suquía y las tierras altas de Nueva Córdoba y Ciudad Universitaria, como también sortear el entramado de estructuras viales elevadas, puentes y rotondas localizadas entre las dos terminales de ómnibus y adyacentes a la estación Mitre. Para lo cual se concibe un nudo helicoidal ascendente, que se ubica en un espacio remanente del extremo del predio del FFCC y el dominio perteneciente al Centro Cívico, frente a la rotonda del Hombre Urbano, constituyendo un nuevo ícono para la ciudad, que expresa el camino de un desarrollo urbano con conciencia ambiental. Este nudo toma la traza de la bicisenda que viene desde la bifurcación propuesta en la troncal del Suquía, a la altura del puente Sarmiento, donde se propone un nuevo puente plaza, entre la cabecera del Pte. Sarmiento y el predio de los Molinos Río de la Plata. Esta plaza puente contiene la ciclovía y se monta sobre las columnas metálicas que perduran del viejo puente ferroviario construido por los ingleses hacia finales del siglo XIX, adyacente al nuevo puente ferroviario construido

recientemente para el paso del ferrourbano, continuando la traza de la ciclovía por el límite de los dominios del FFCC Mitre y el Centro Cívico, o sea de una pendiente mínima, que no conlleva mayor esfuerzo, connotando de vida urbana y dinamismo público al sector de los edificios gubernamentales.

El dispositivo en cuestión, el nudo helicoidal, se proyecta con una pendiente mínima y continua del 3.5%, absolutamente descansada, la que gira con una geometría particular en torno a un bosque incipiente en la cabecera de las tierras ferroviarias. Una vez que la infraestructura propuesta toma altura, salva 7 metros de desarrollo en vertical, se monta sobre el eje de la estructura vial existente, pasa por encima del puente vial de Av. Sabattini y desciende suavemente hasta alcanzar la ciclovía central de la Avenida Poeta Lugones, a partir de la cual se da acceso a diferentes puntos del Barrio Nueva Córdoba, Parque Sarmiento y más adelante Ciudad Universitaria.

Toda la traza propuesta, con una infraestructura contemporánea, otorga una conectividad inédita, tanto por las articulaciones como por la potencial escala de uso del sistema, además de ofrecer la posibilidad de, montado en una bicicleta, disfrutar del skyline de la ciudad y el paisaje de las sierras al oeste, sin dudas, podría sumarse a los atractivos turísticos con que cuenta Córdoba.

A la infraestructura principal se le suman accesos y egresos equidistantes y en los puntos que articulan con equipamientos, por ejemplo, el caso de las dos terminales de ómnibus y la estación Mitre, buscando complementariedad entre sistemas de movilidad, diversificando opciones, a la manera de un gran intercambiador de transportes. Sumándose en el recorrido postas de servicios y asistencia para los usuarios.

La infraestructura se concibe con tecnología metálica, tanto columnas como el tablero de la ciclovía elevada se sistematiza para optimizar recursos y velocidad de construcción y montaje. Se anexa en este informe los criterios estructurales que sustentan la propuesta.

Creemos que la ciudad de Córdoba merece concebirse con ideas nuevas, a veces, en apariencia audaces, pero que implican un cambio trascendente en las dinámicas y en los modos de uso de la ciudad. Si la ciudad se vuelve más accesible para más gente, estamos ante una ciudad más democrática y equitativa. Si la ciudad agudiza la racionalidad en el uso de sus recursos, será más eficaz y eficiente. Y si su desarrollo implica la reducción de los impactos ambientales, estaremos ante una ciudad más sustentable y por ende con mayor calidad de vida para sus habitantes, tanto presentes como futuros.

Posiblemente el proyecto de recomponer la relación de armonía entre la ciudad y su río, sea la mejor política de estado, desde el estado municipal, que se pueda sostener, con alcances en todas las áreas y todos los sectores sociales. Si saneamos el río Suquía, si se convierte en el eje ambiental / social, vertebrador de la ciudad, estaremos ante una reforma trascendente de la ciudad de Córdoba, de cara a su futuro y como cabecera urbana de gravitación regional.

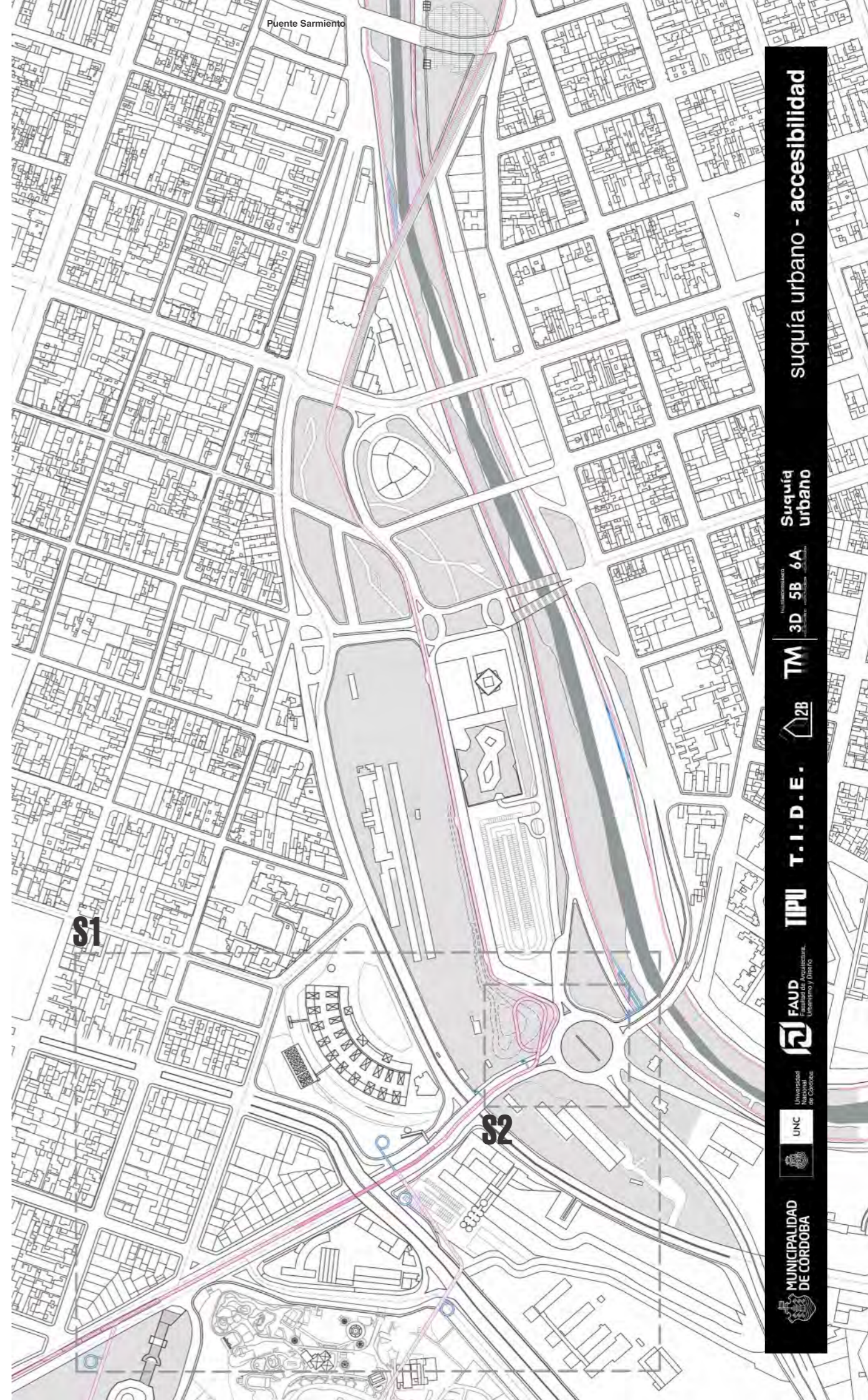

SALTO

Componentes Pasarela

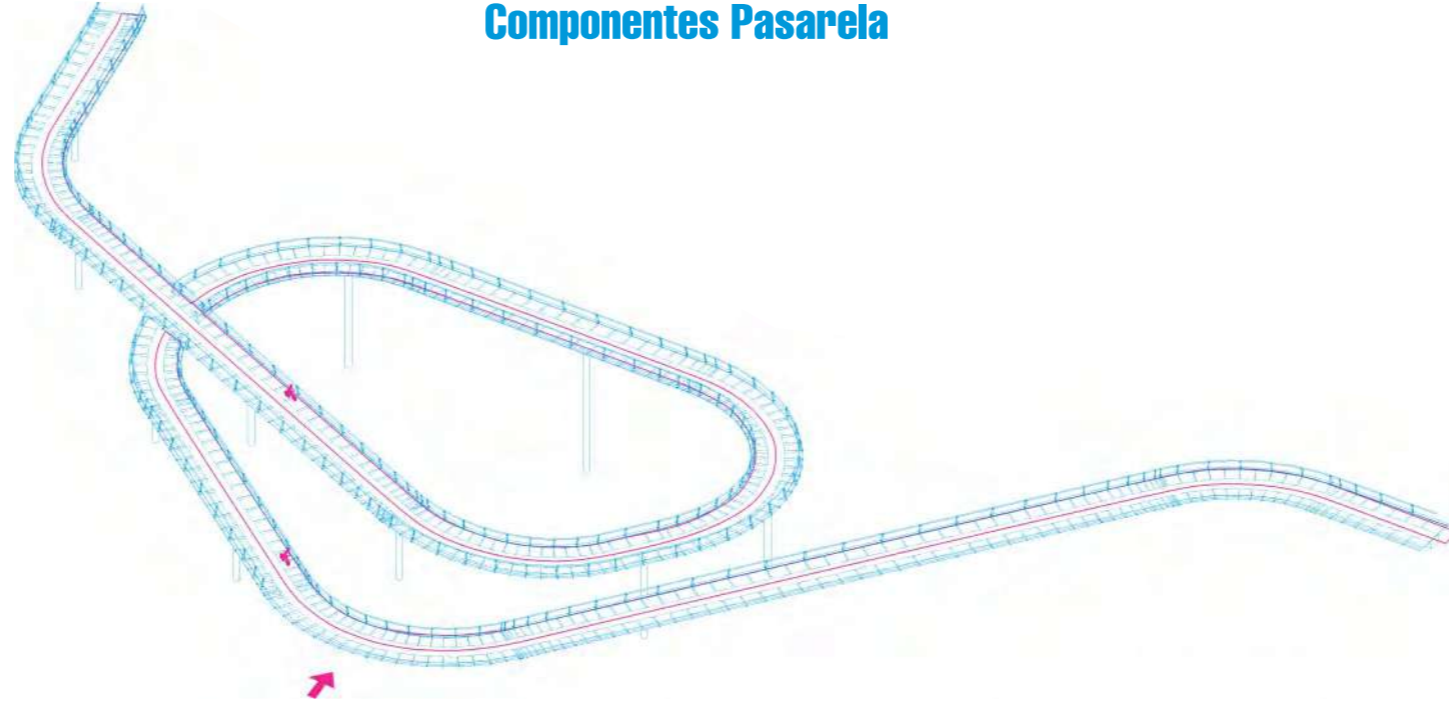

P-07



P-01

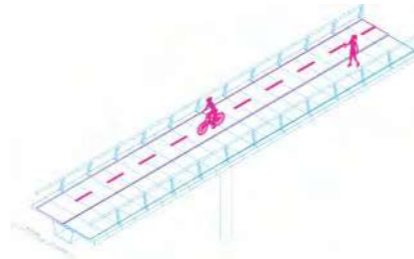

P-02

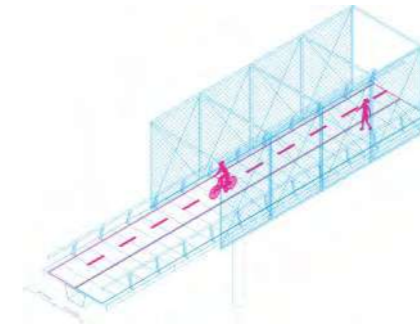

P-03

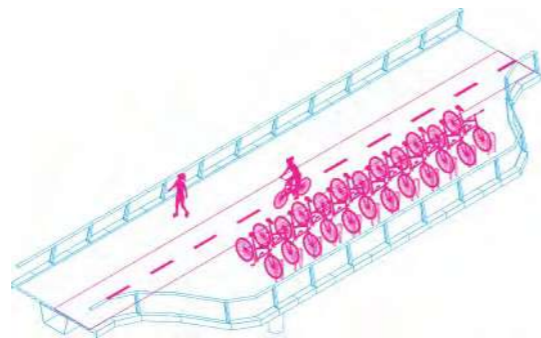

P-04

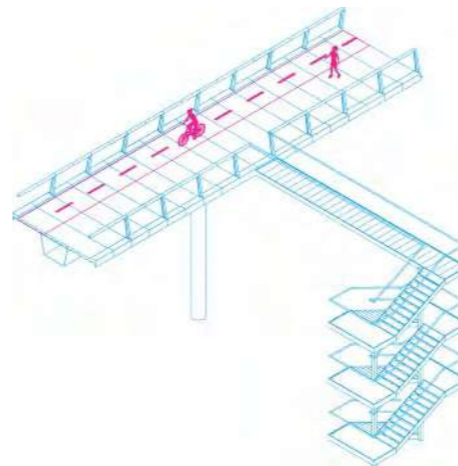

P-05

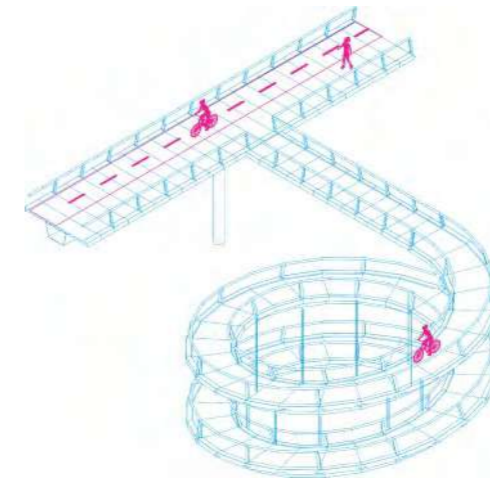

P-07

SALTO

Componentes Pasarela

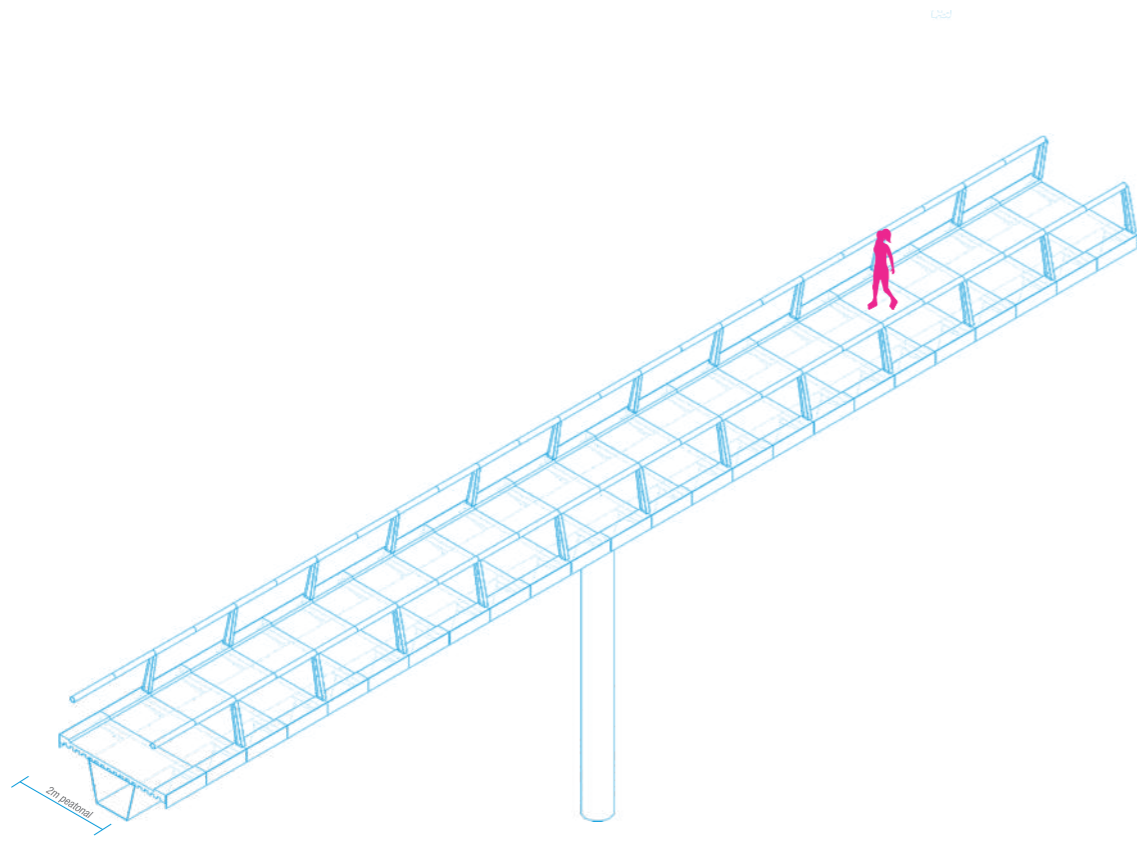

P-01
Tramo Peatonal.
2m.

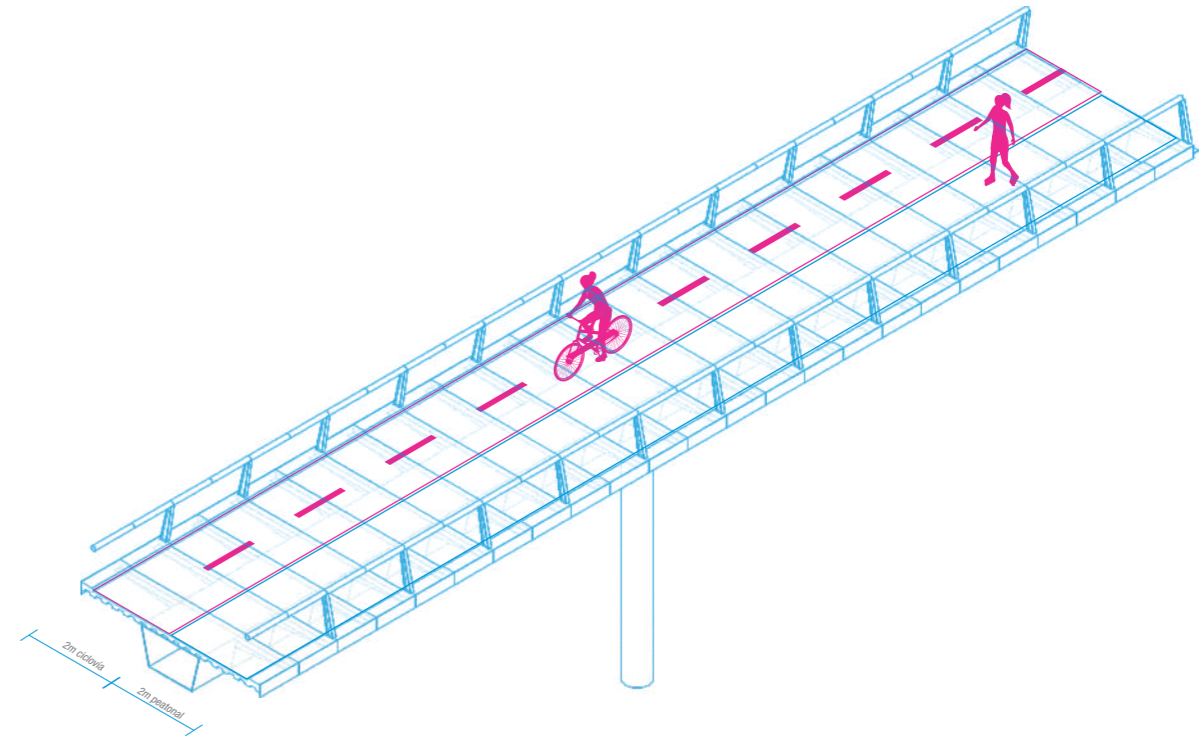

P-02
Tramo Ciclovía + Peatonal.
2m+2m.

SALTO

Componentes Pasarela

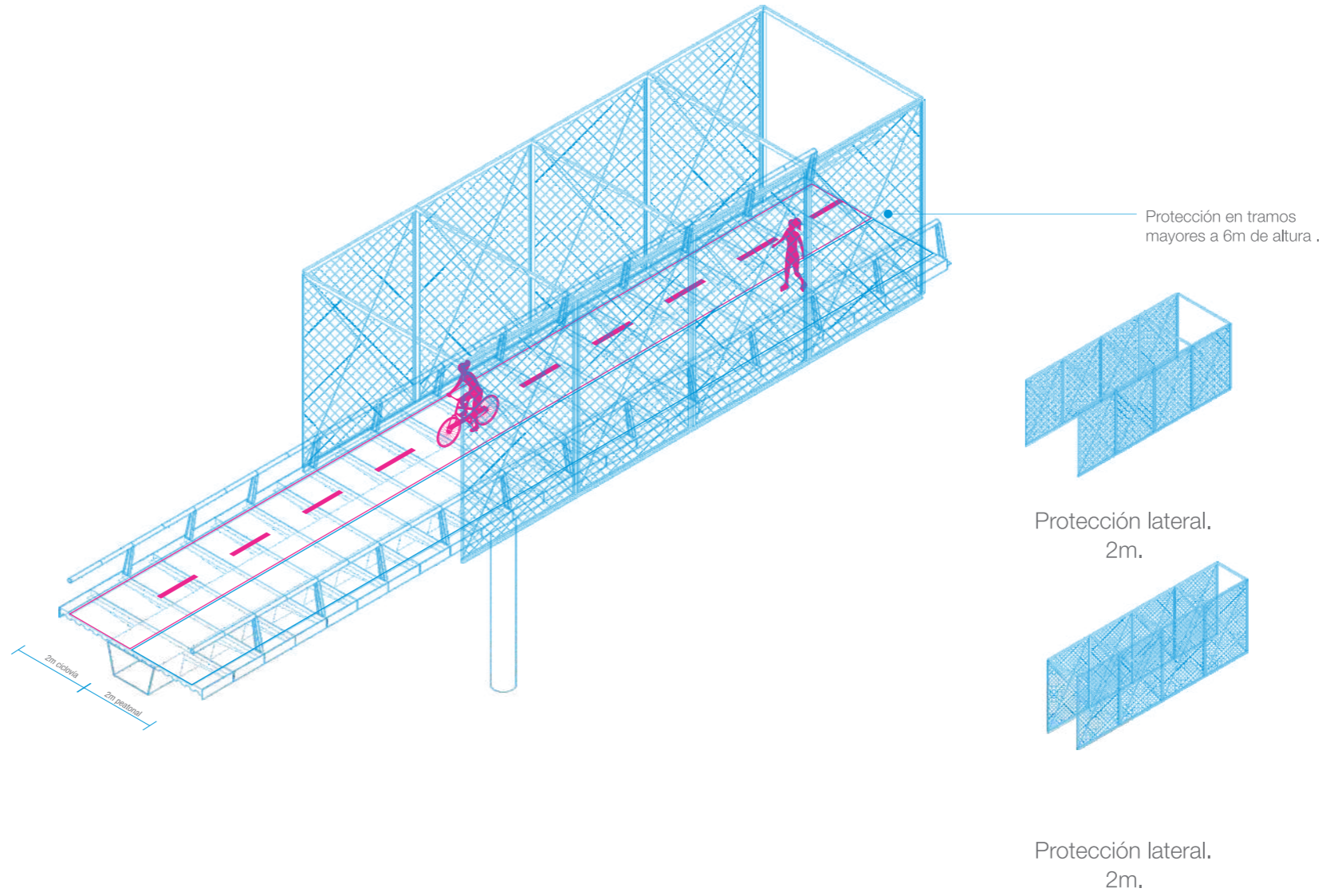

P-03

Protección lateral.
4m.

SALTO

Componentes Pasarela

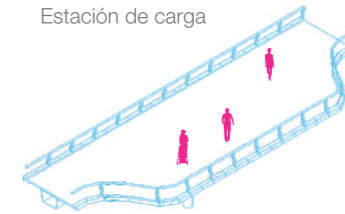
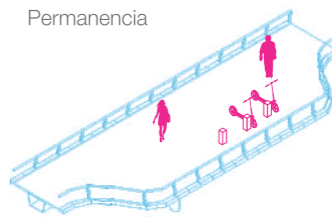
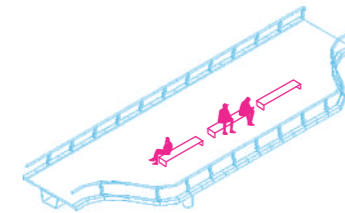
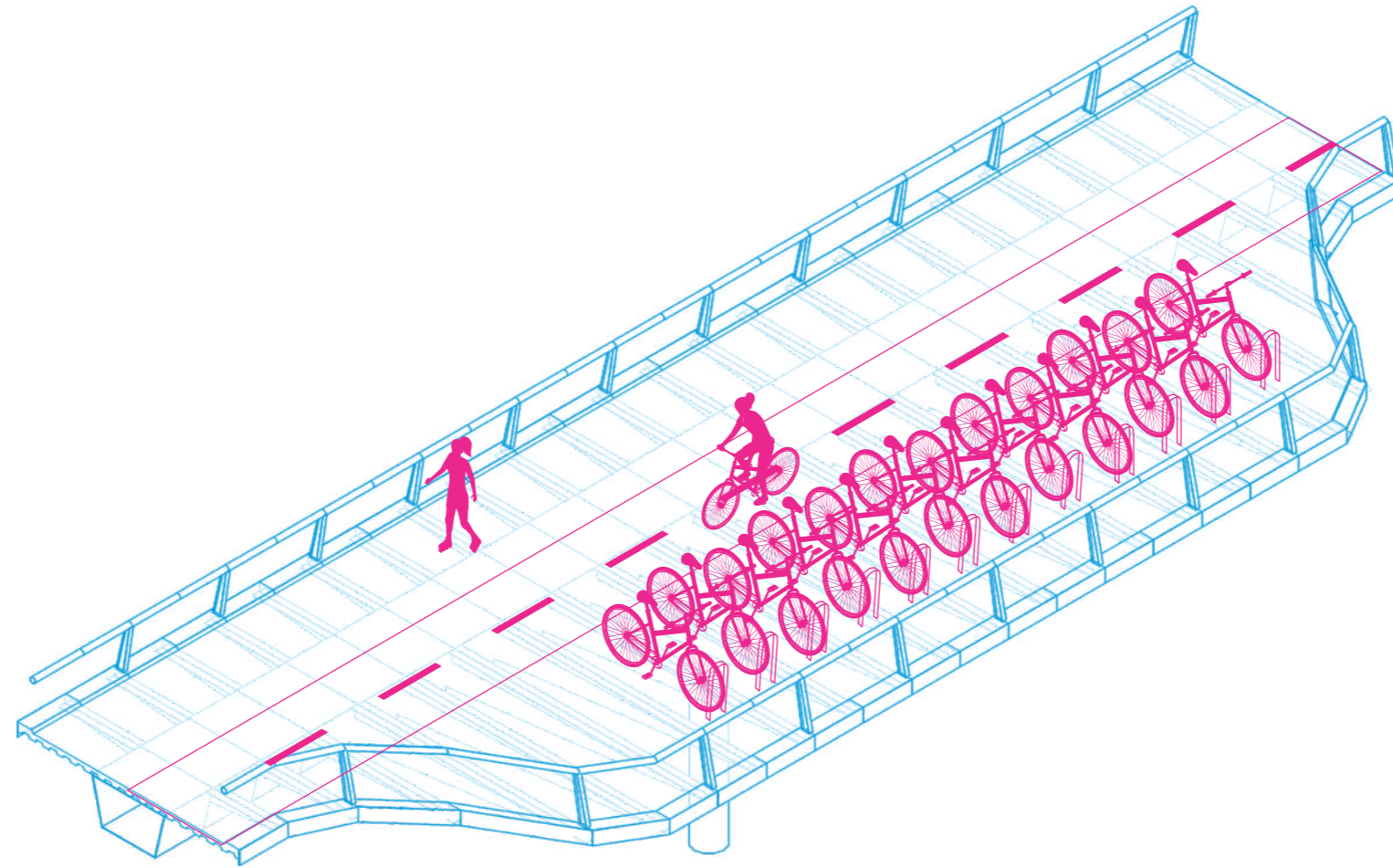

Permanencia

Estación de carga

Mirador

P-04

Ensanche -Alquiler
de bicicletas .
8m .

SALTO

Componentes Pasarela

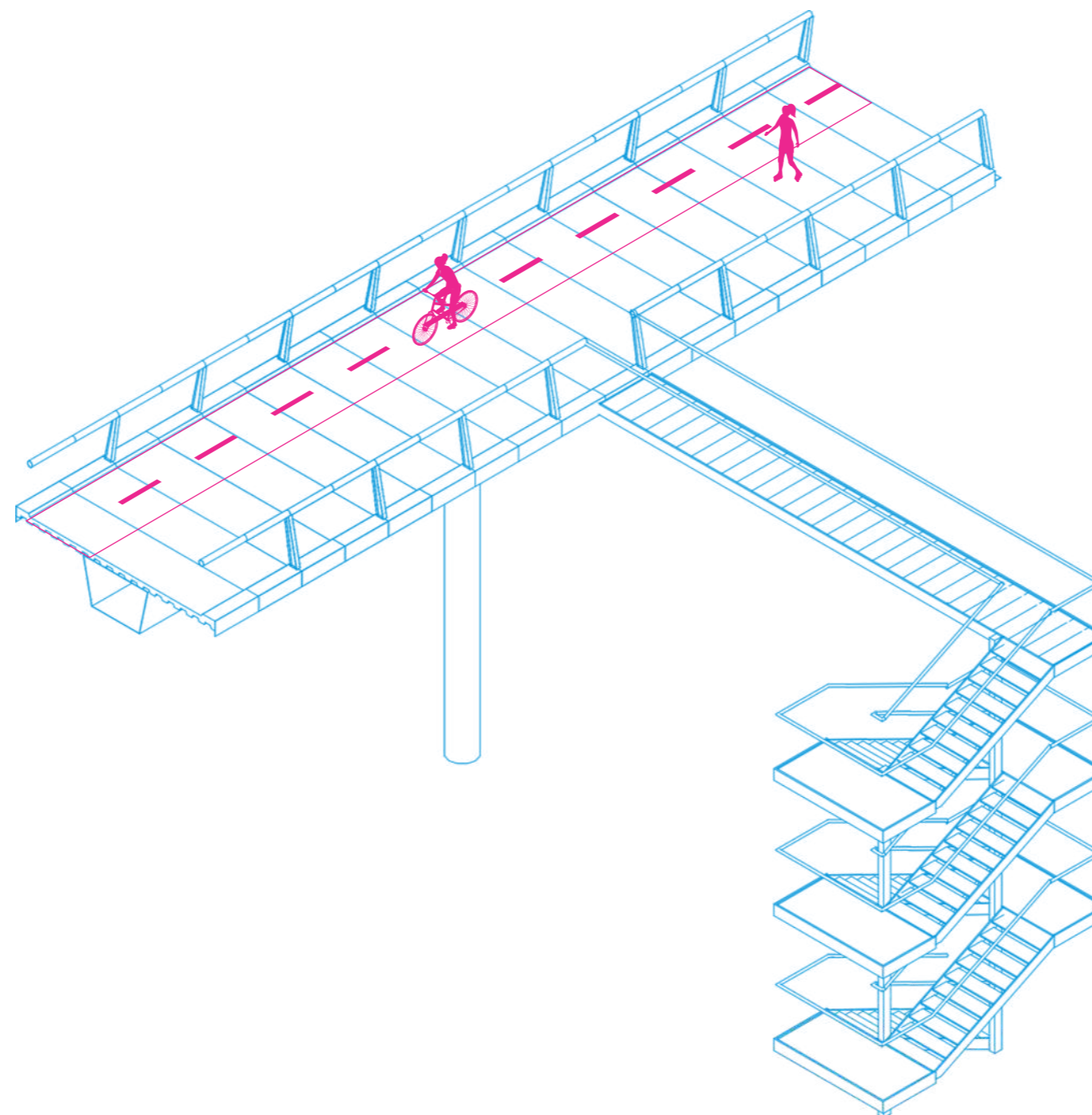

P-05

Escalera -Peatonal .

SALTO

Componentes Pasarela

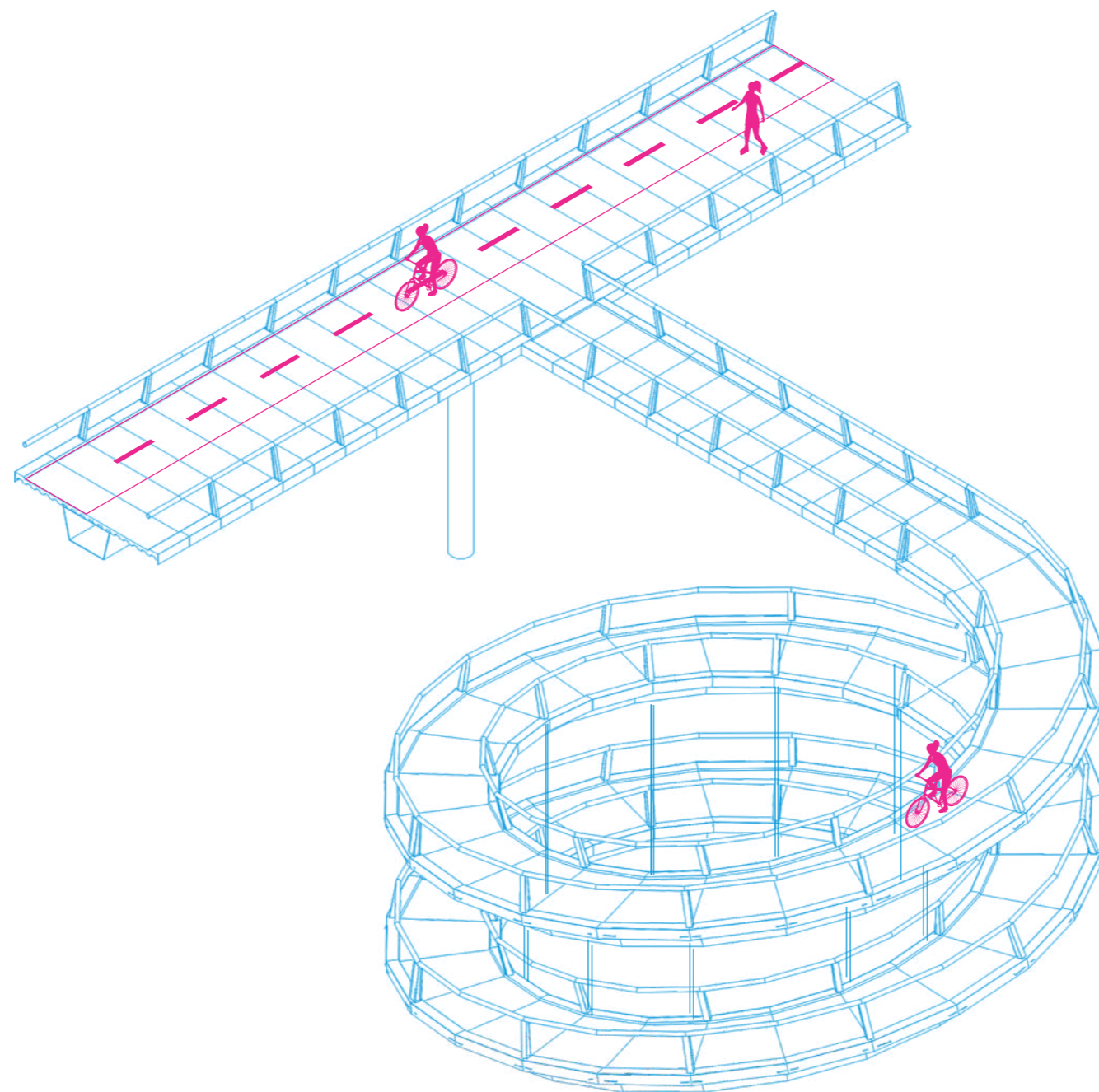

P-06

Rampa helicoidal .
2m .

SALTO

Componentes Pasarela

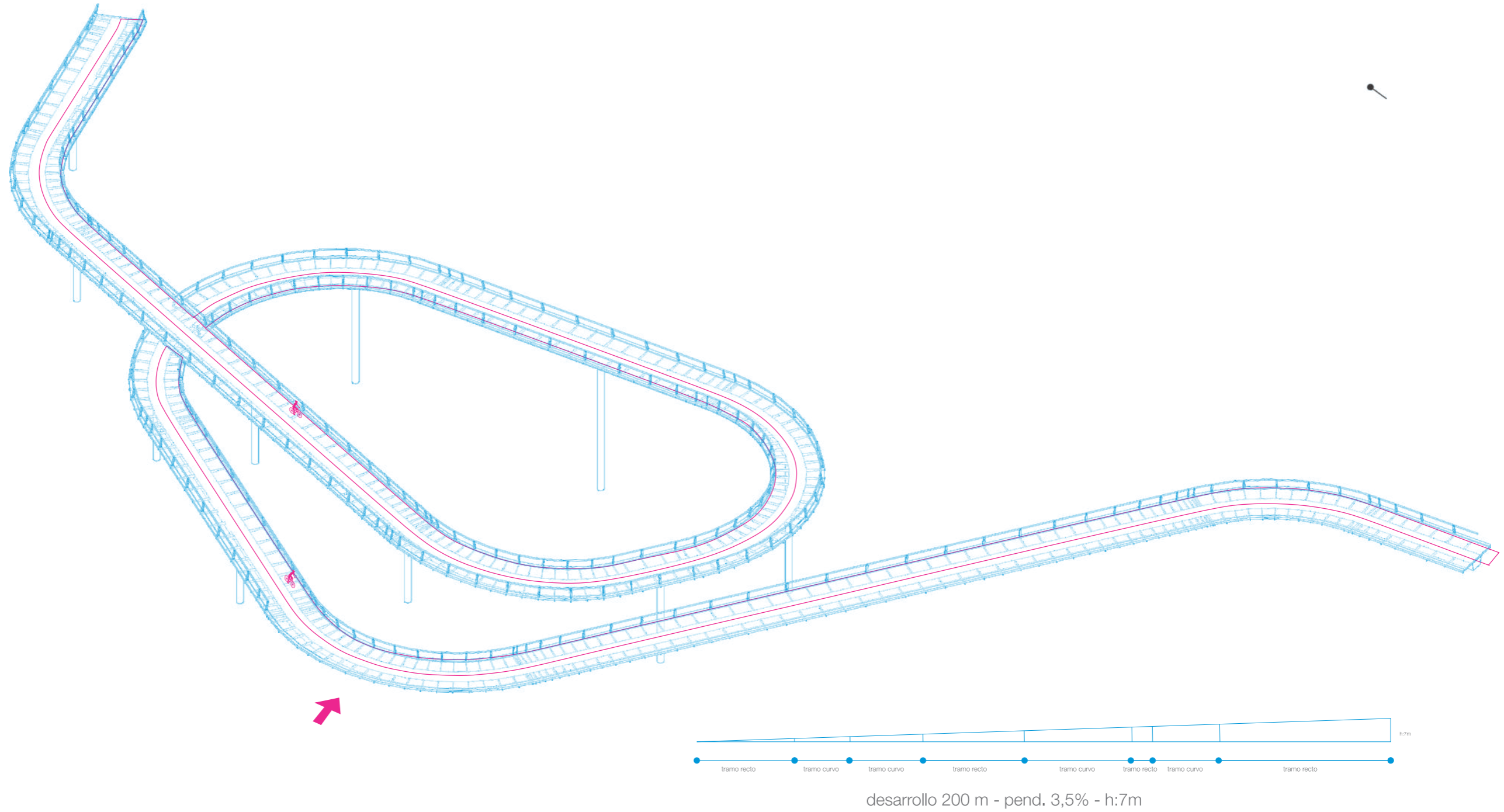

7

P-07

Rulo hombre urbano
Ciclovía + Peatonal
2m+2m

SECTOR 01

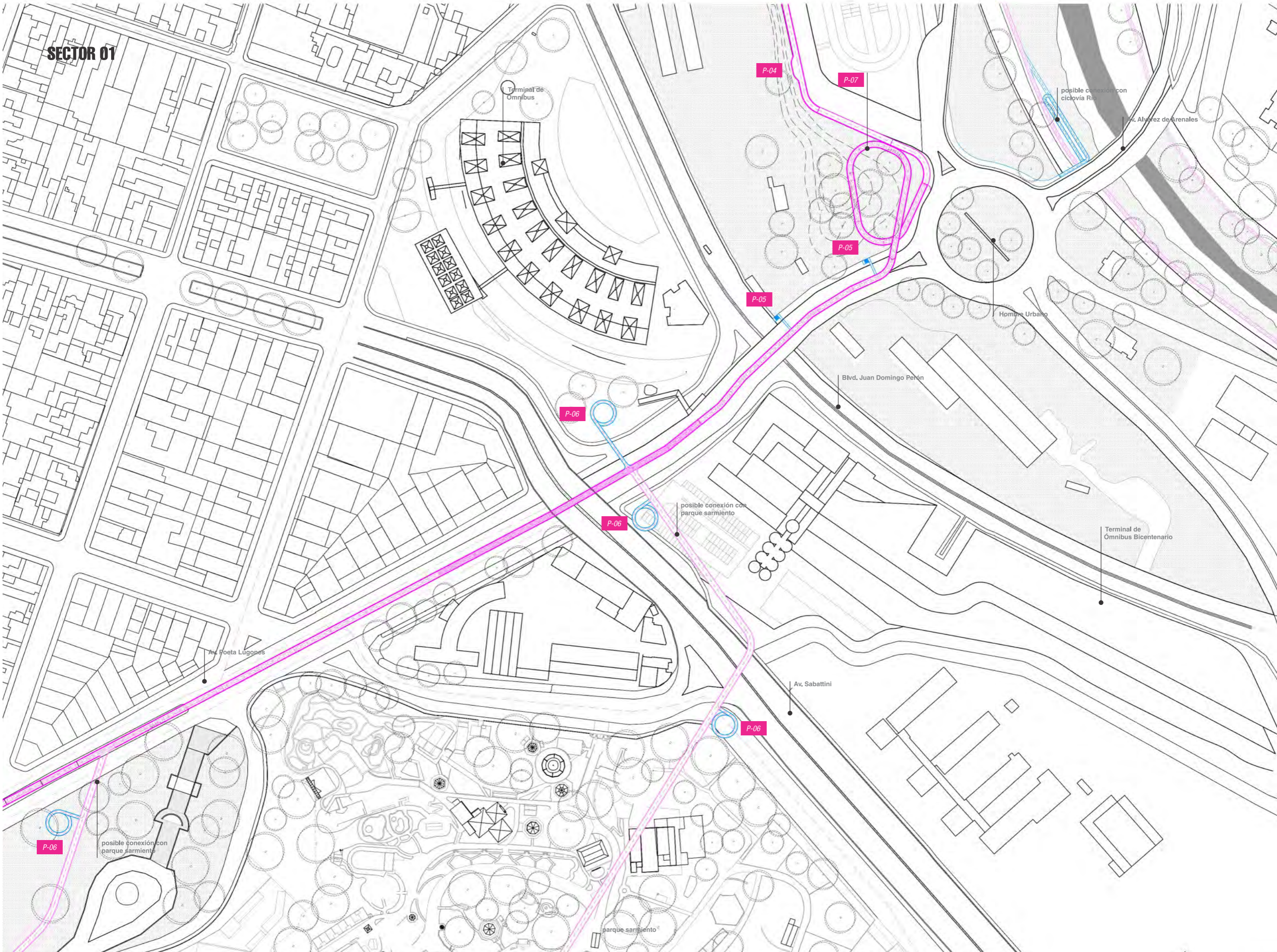

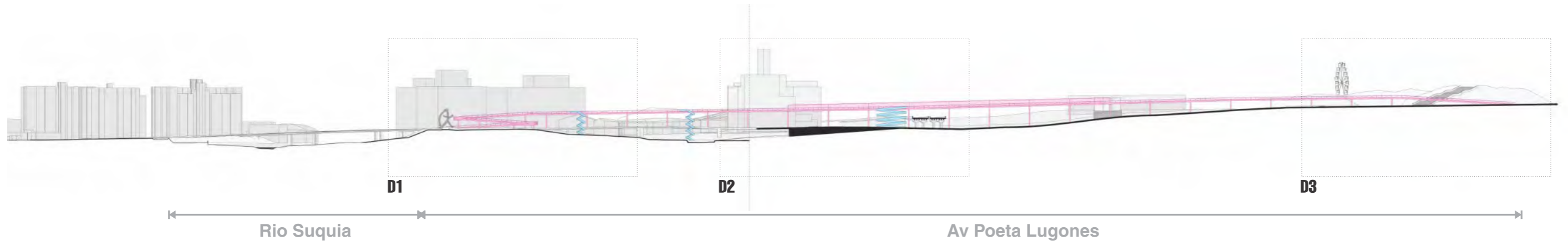

CORTE 1-1'

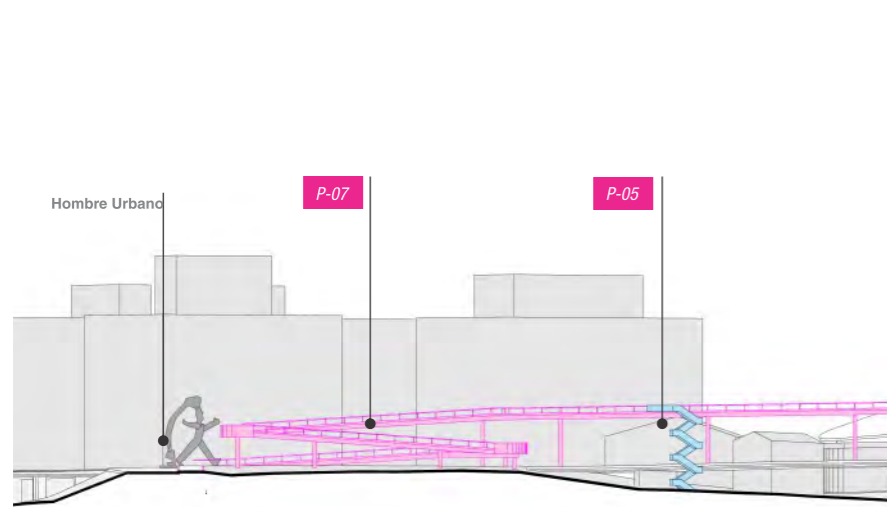

D1

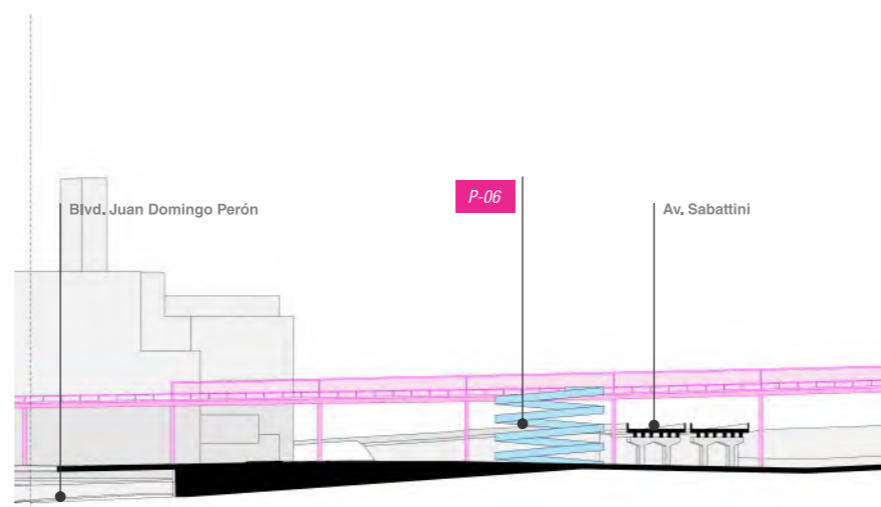

D2

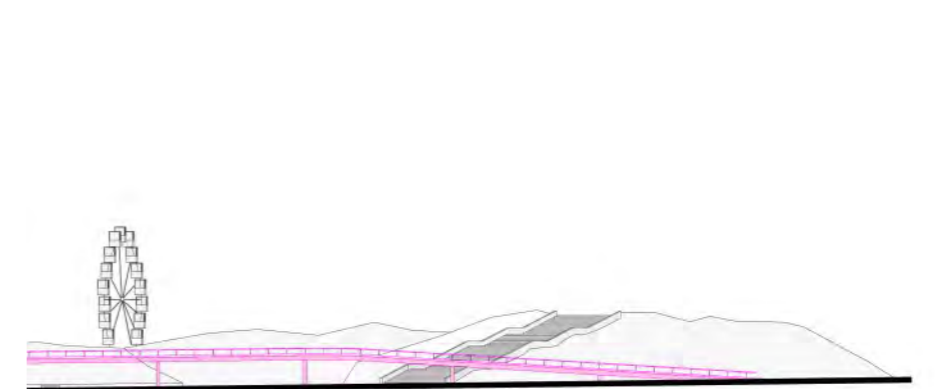

D3

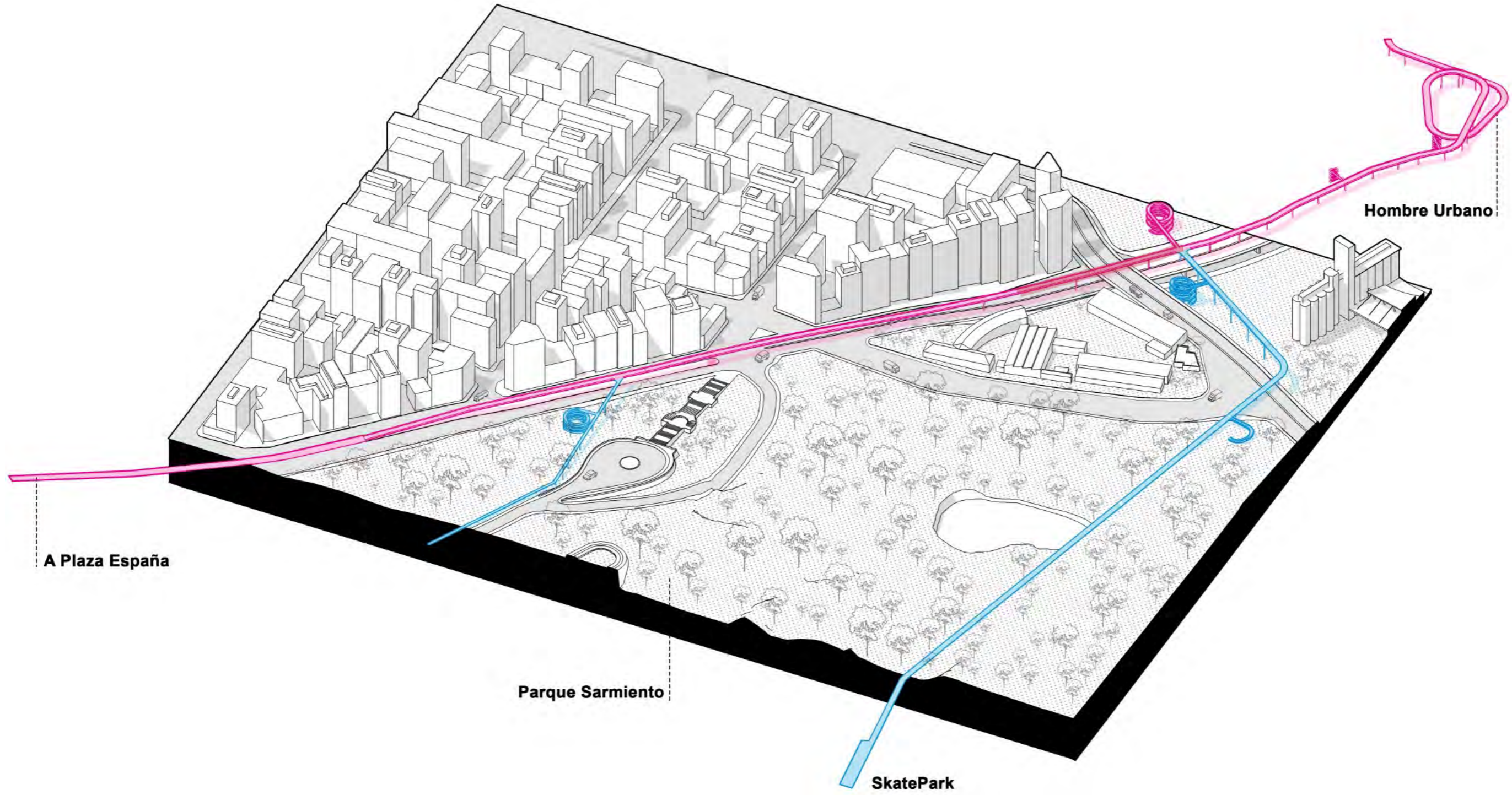

A Plaza España

Parque Sarmiento

SkatePark

Hombre Urbano

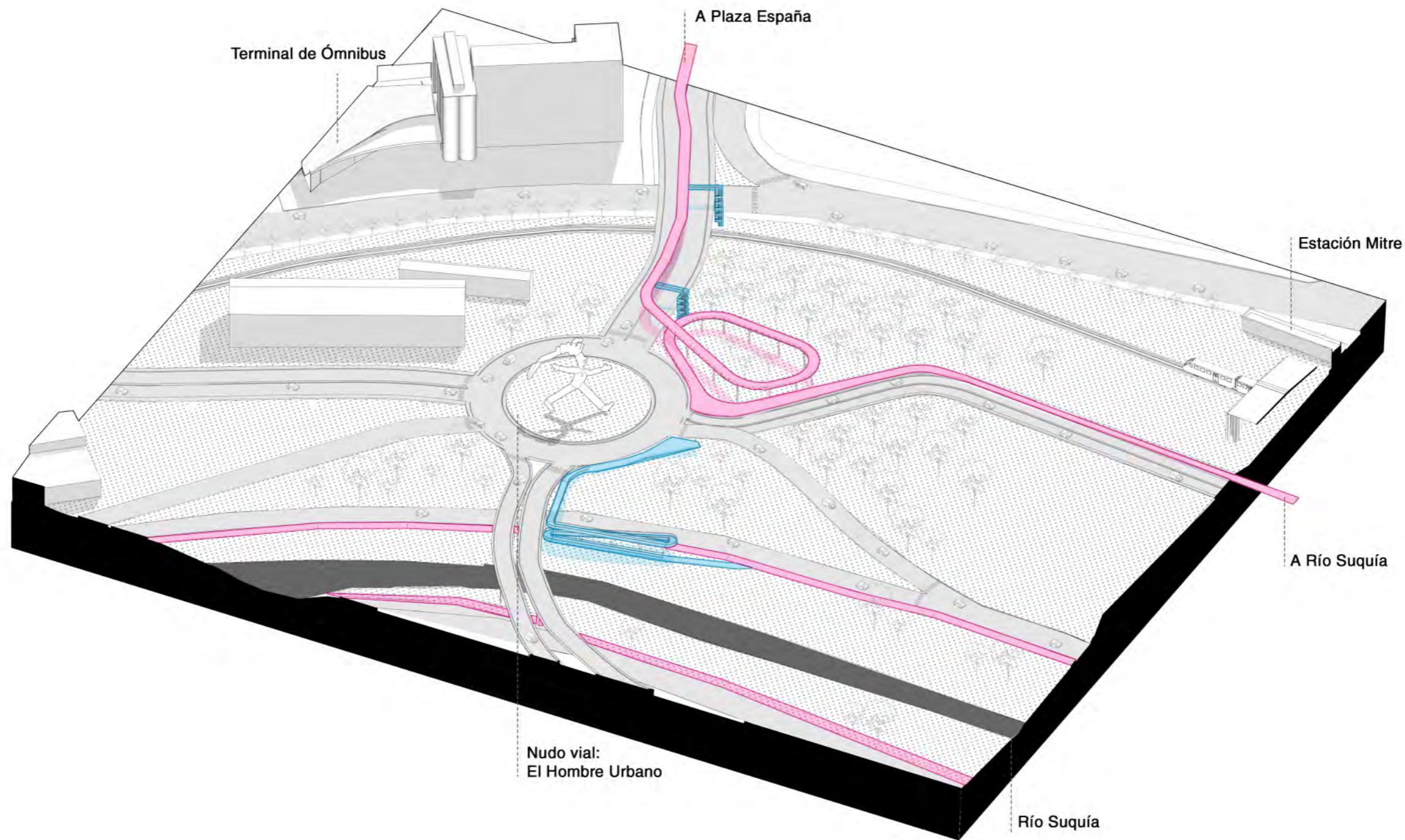

SECTOR 02



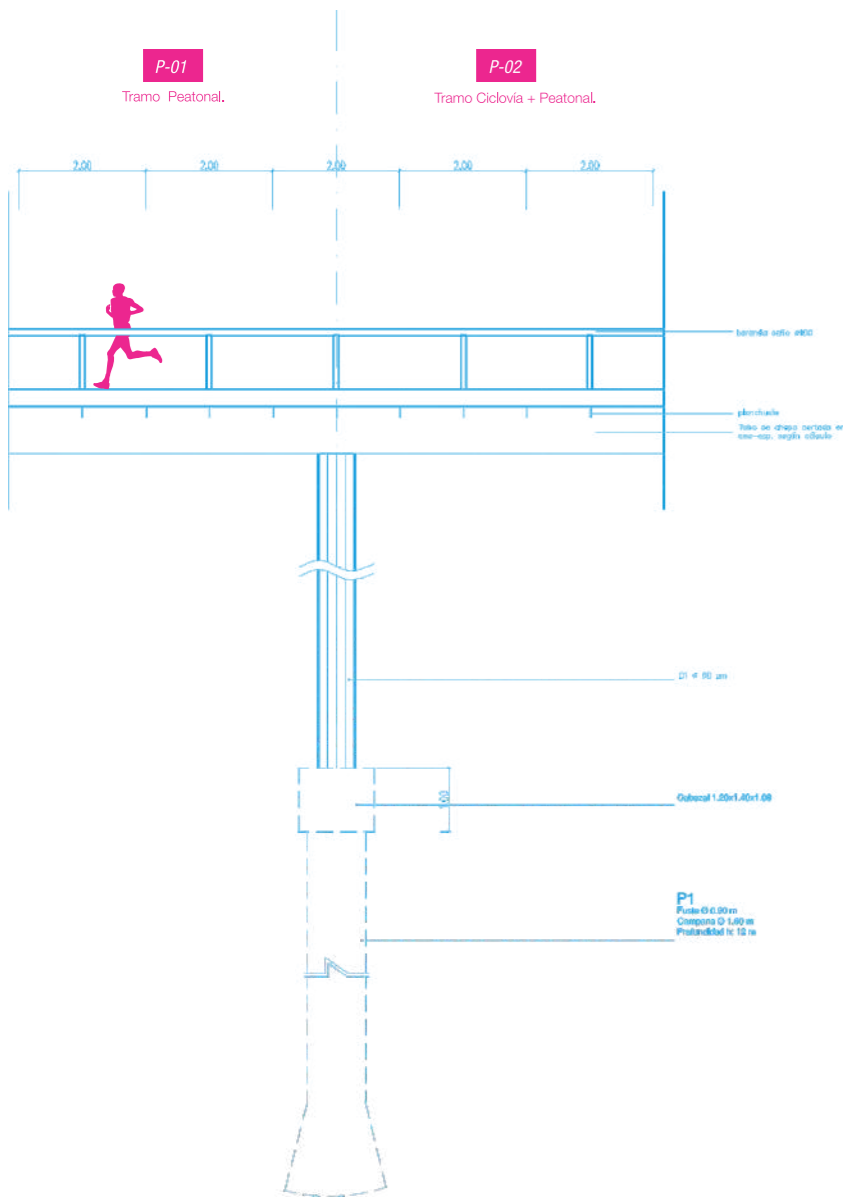

Vista Lateral

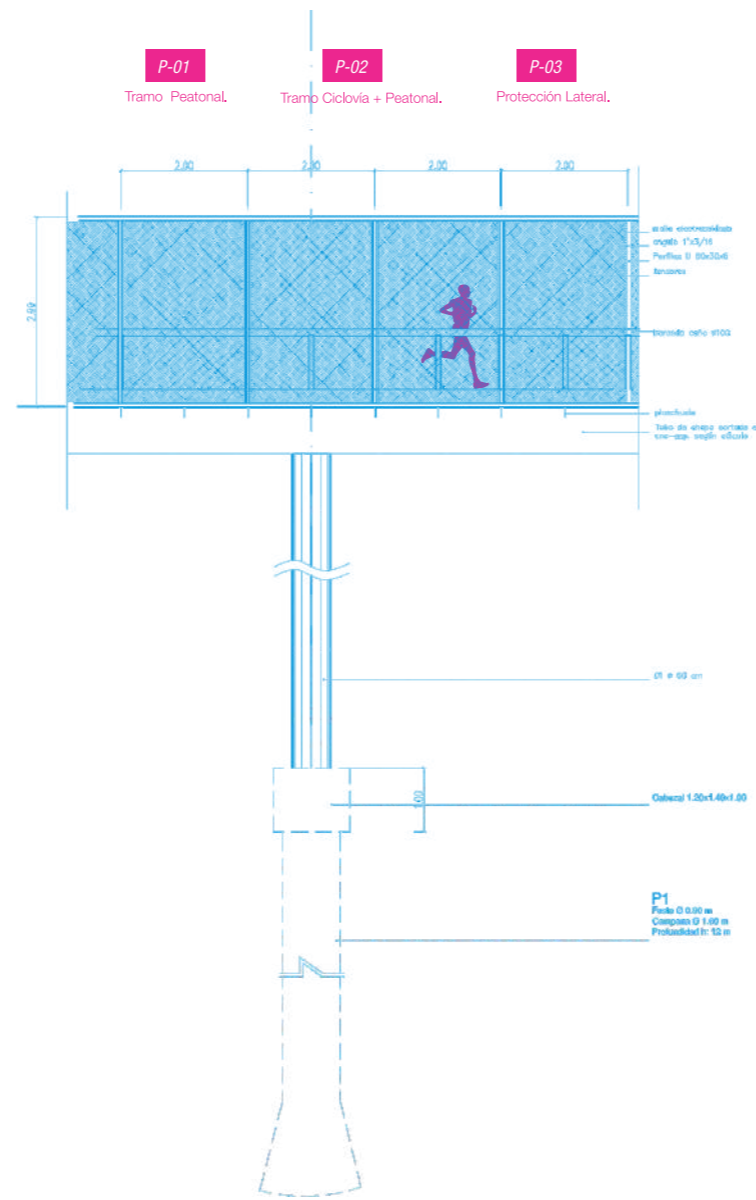

Vista Lateral

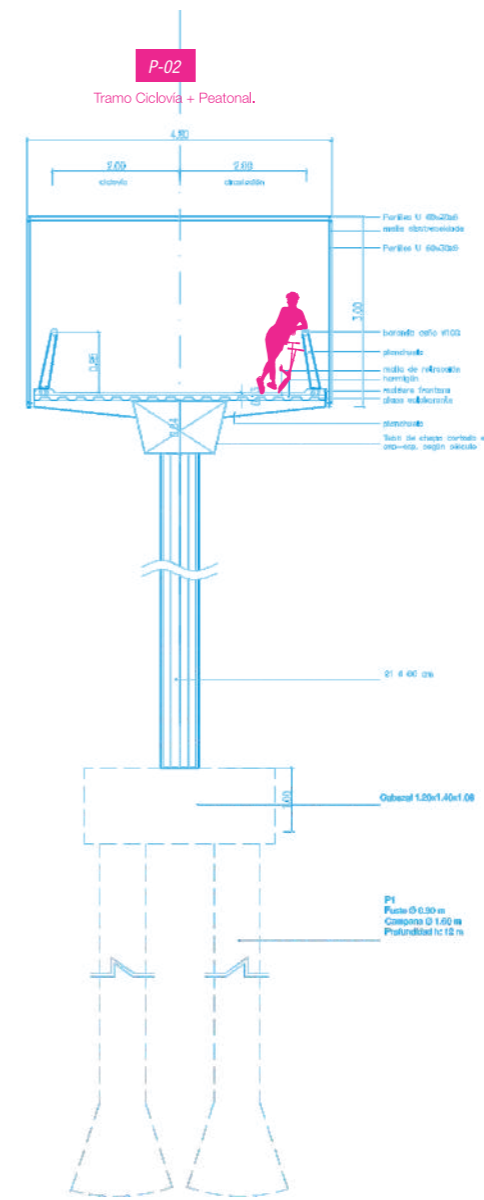

Sección

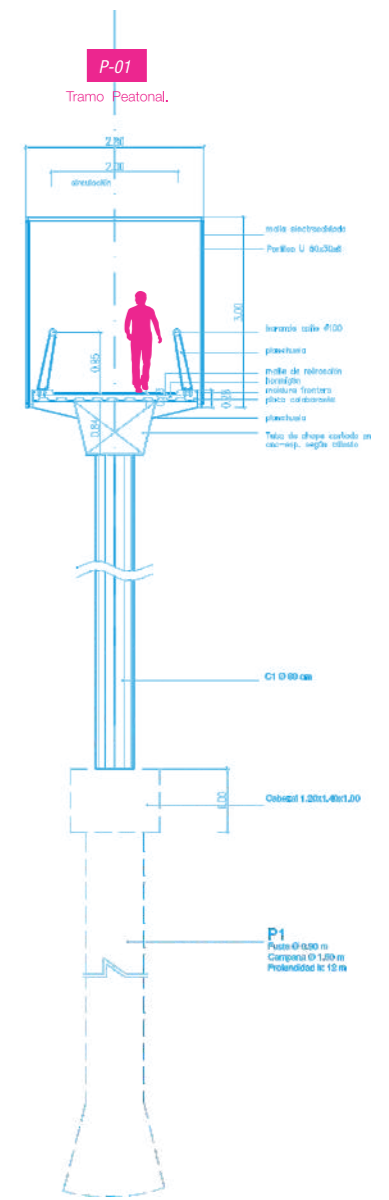

Sección

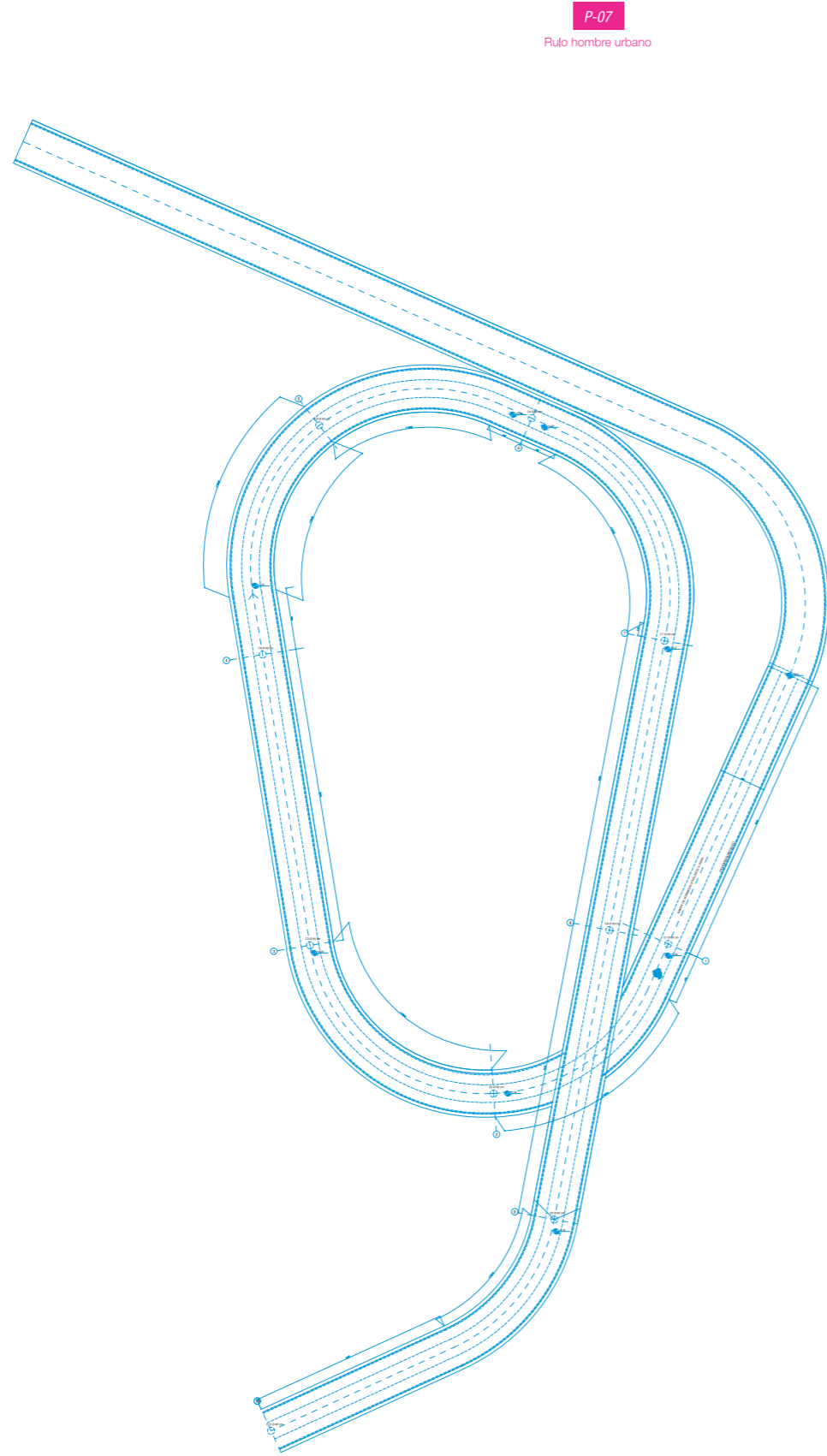

Planta de Estructura.

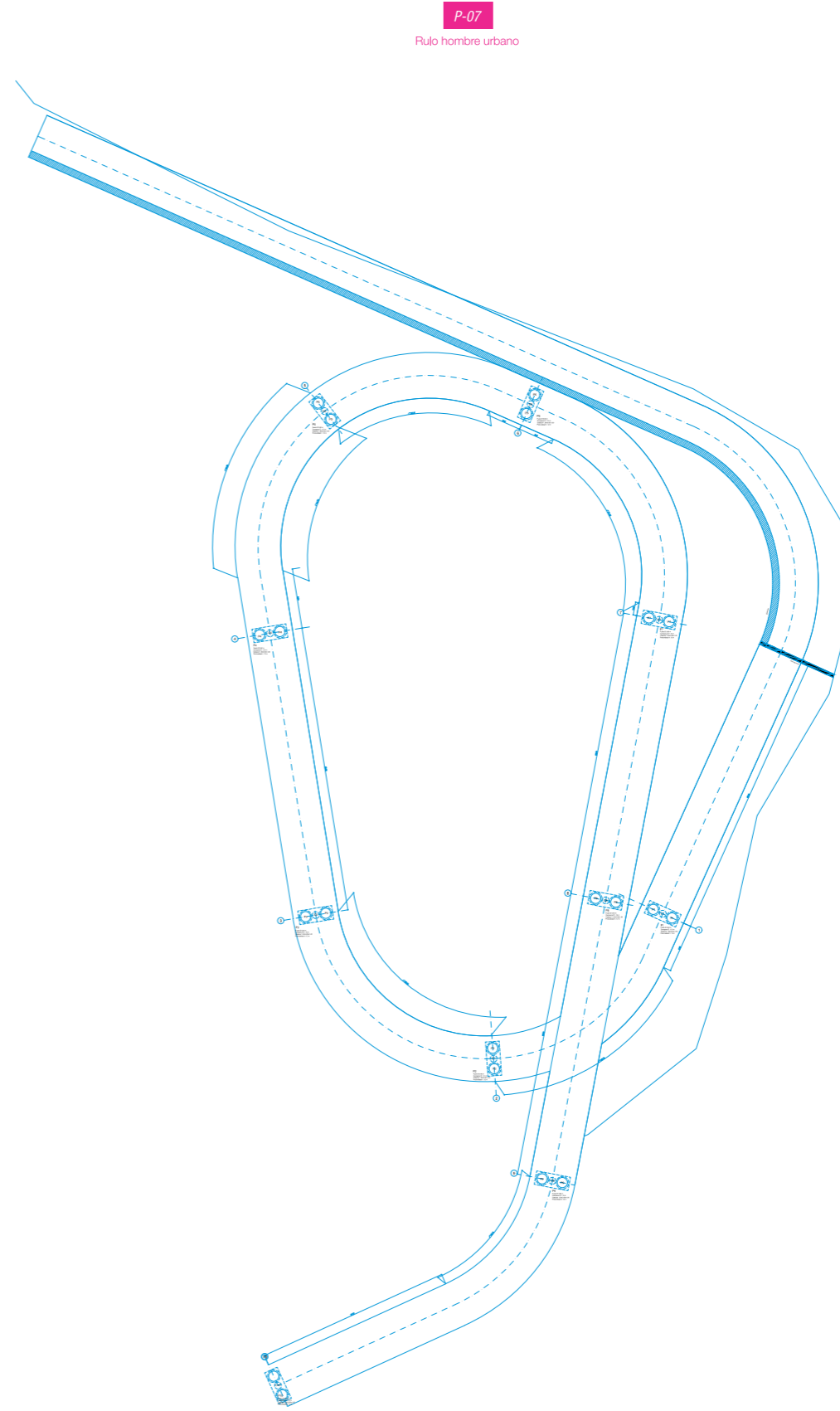

Planta de Fundación.







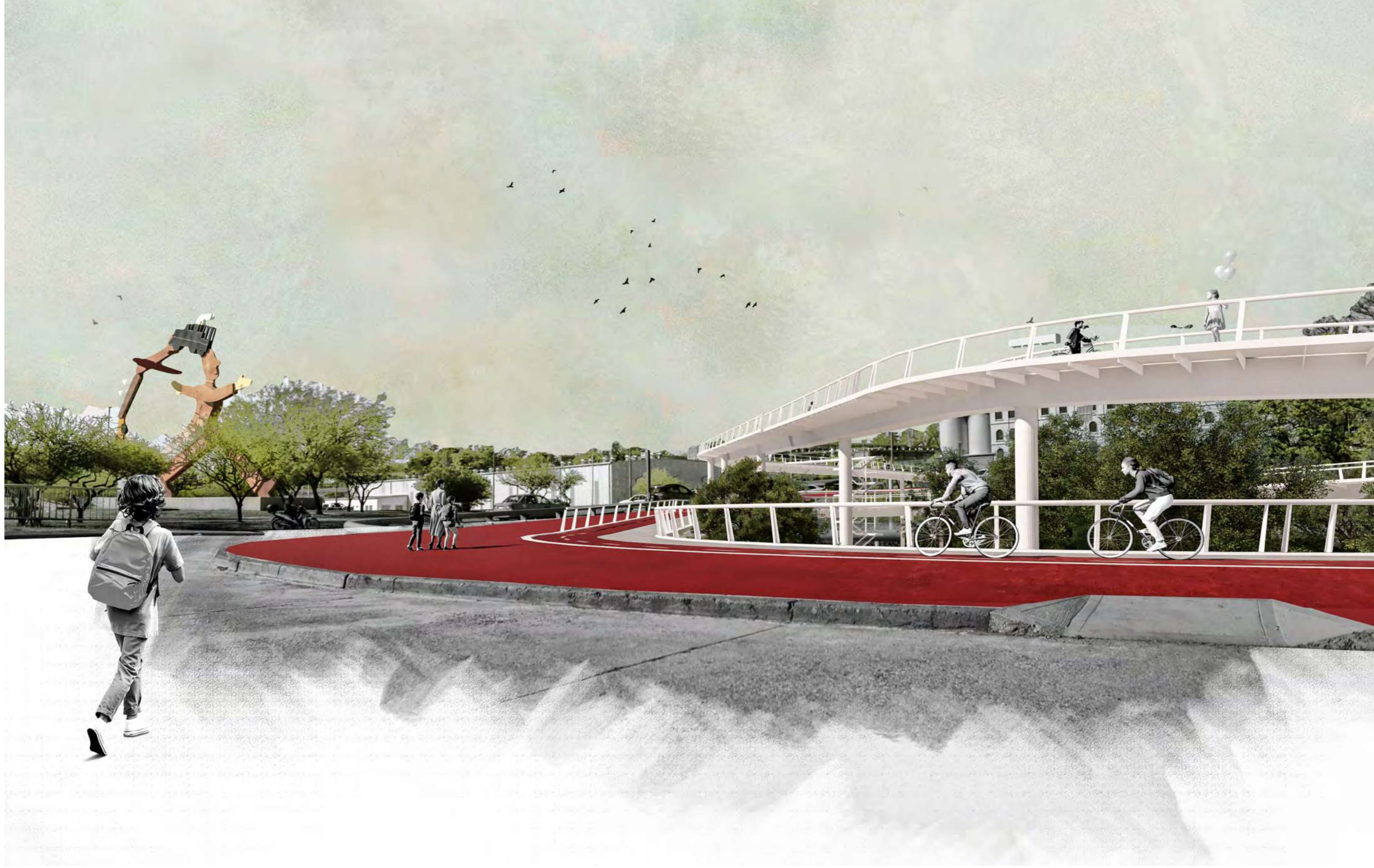

ACCESIBILIDAD_PARQUE

03_Sector Parque del Este

Este amplio sector cercano al Parque del Este y al barrio San Vicente, constituye una oportunidad para fomentar una relación saludable de la ciudadanía con el río, allí donde todavía predomina su condición de patio trasero.

En otras zonas humildes de la ciudad ha sido clave la incorporación de equipamiento deportivo para lograr la apropiación del espacio público. En esa línea, proponemos un sistema de espacios deportivos de más de 600 metros de largo que le dan un marcado carácter a toda la intervención.

Allí donde las márgenes no son afectadas por la subida del agua, incorporamos ciclovías, equipamiento de juego, paseos y vegetación. En algunos sectores con arbolado abundante y en otros acompañando las líneas de la propuesta. A diferencia de otras partes del río, acá sí existe accesibilidad directa desde la calle, pero un largo sector carece de puentes que vinculen ambas márgenes. Proponemos tres pasarelas peatonales que conectan plazas y vacíos clave de los barrios aledaños, considerando también el sistema general de ciclovías ya

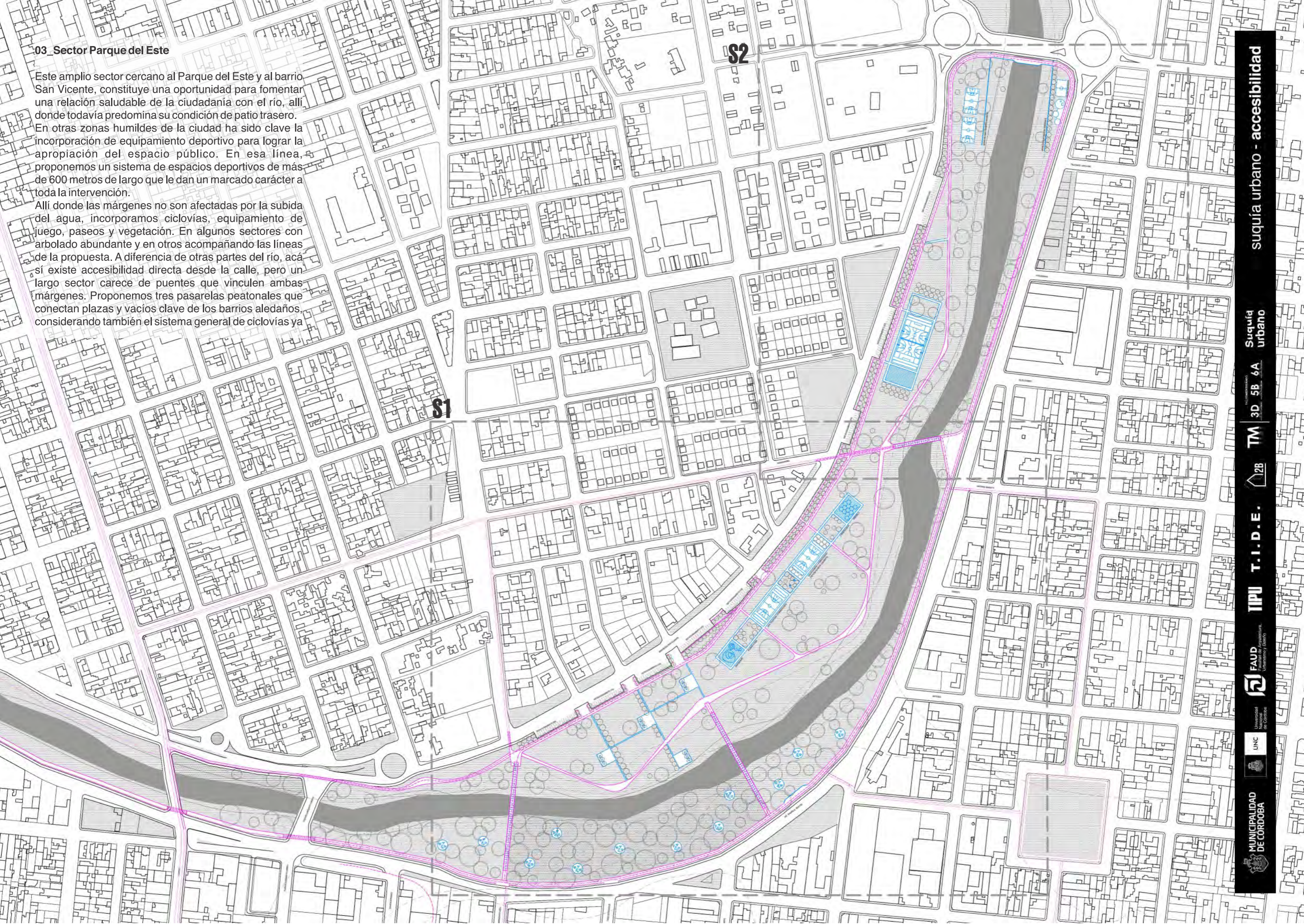

SECTOR 01

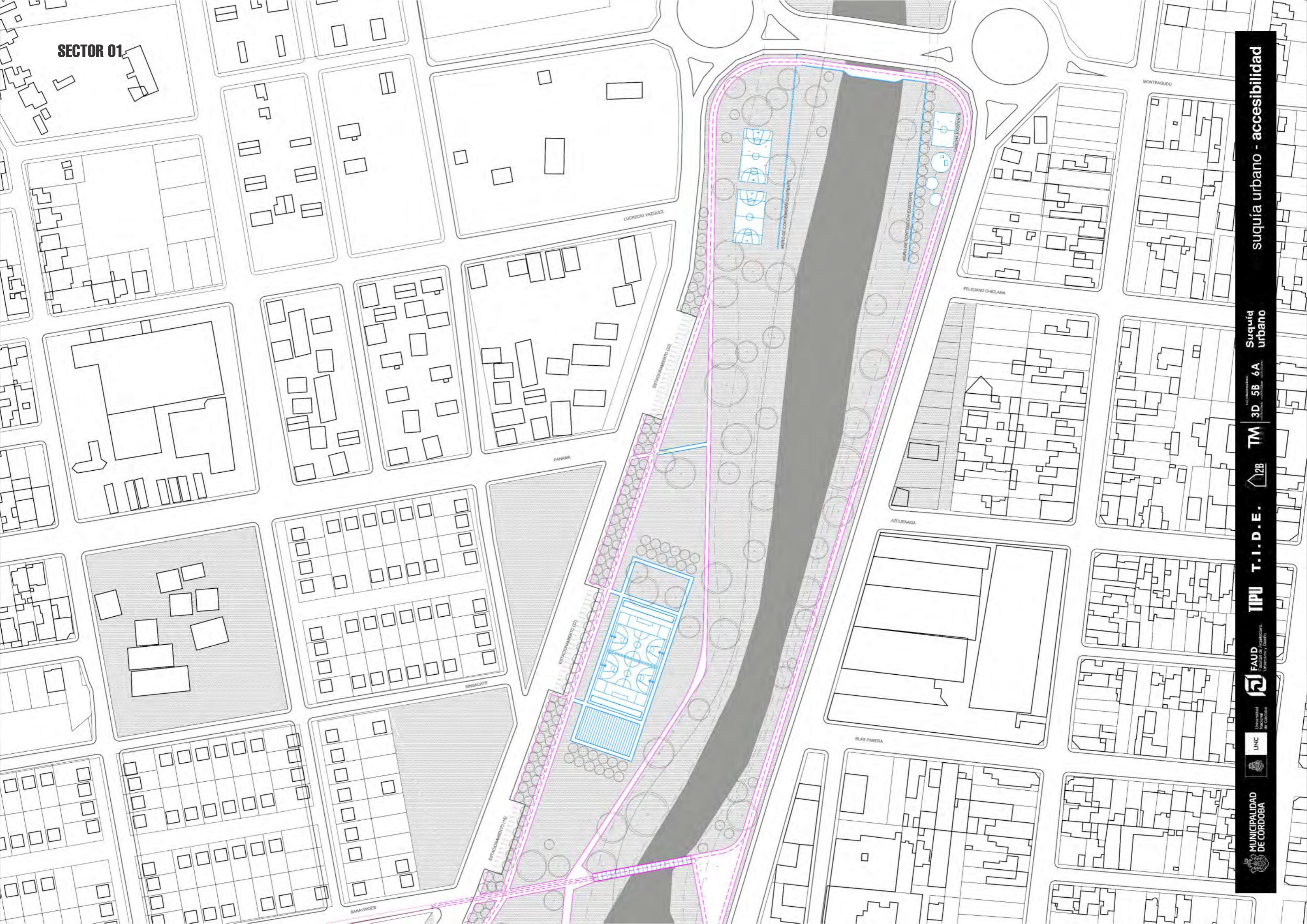

SECTOR 02



3

Memoria de cálculo

accesibilidad

Accesibilidad- Introducción

La estructura resistente para las pasarelas, escaleras y demás componentes del sistema, está compuesta principalmente por una estructura metálica, que consta de perfiles normalizados y placas de acero, que conforman piezas estructurales de sección cajón, variables en función de las solicitaciones. Completan el mecanismo columnas conformadas por tubos estructurales de sección anular y placas de acero para terminación de tableros de circulación, con terminación antideslizante. Para las fundaciones, las cuales se realizaran en H° Armado se deberá realizar un estudio de suelo que permita determinar resistencias para definir profundidad y tipo de fundación.

Sector Salto - Parque Sarmiento

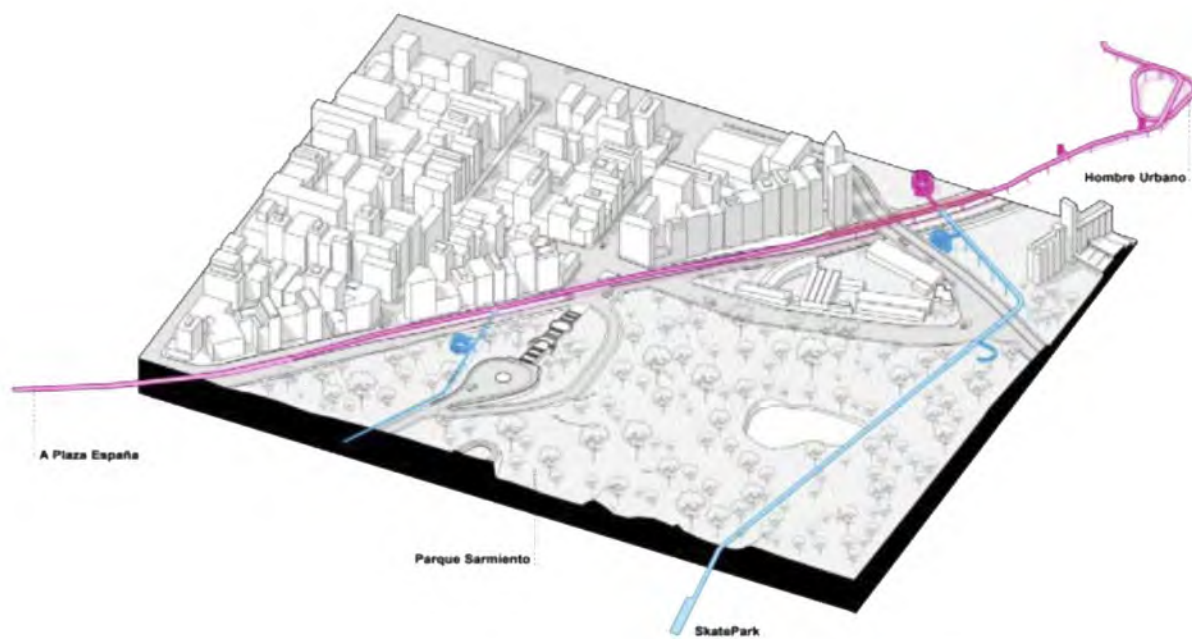

Descripción de la estructura.

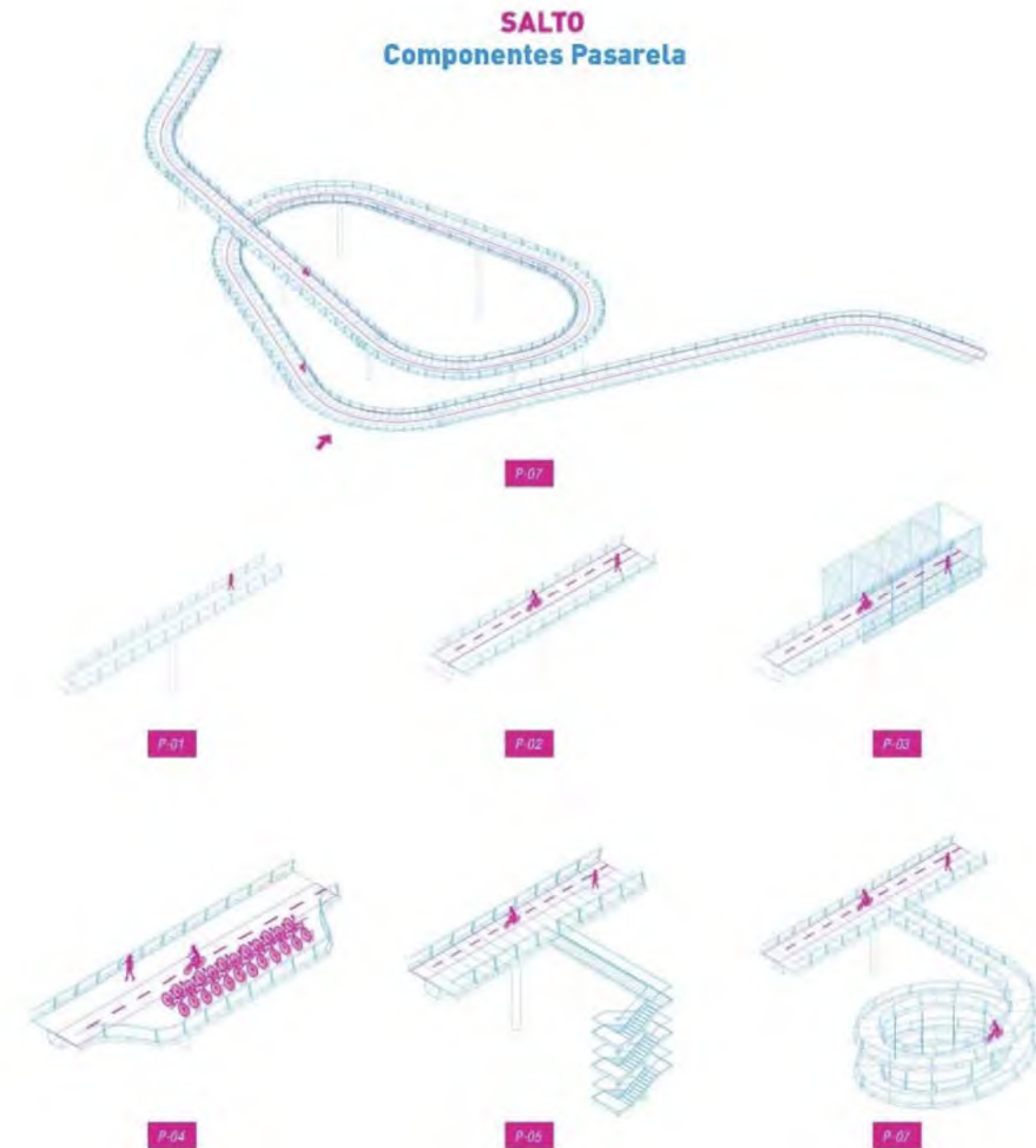

REGLAMENTOS DE APLICACIÓN:

- CIRSOC 101: Cargas y sobrecargas gravitatorias para el cálculo de estructuras de edificios.
- CIRSOC 102: Acción del viento sobre las construcciones.
- INPRES - CIRSOC 103: Normas argentinas para construcciones sismorresistentes.
- CIRSOC 201: Proyecto, Cálculo y Ejecución de estructuras de Hormigón Armado y Pretensado.
- CIRSOC 301EL: Proyecto, Cálculo y Ejecución de estructuras de ACERO
- CIRSOC 302: Proyecto, Cálculo y Ejecución de estructuras de secciones tubulares (cerradas) de ACERO

Los tramos de pasarela estarán conformados por una estructura central consistente en una viga sección CAJON ARMADA más eficiente para absorber flexiones y torsiones. Esta viga se desarrolla linealmente en todo el recorrido y apoya sobre columnas en ménsula de sección tubular.

El distanciamiento entre columnas definirá la altura de la viga cajón central. Se sugiere un distanciamiento mínimo de 10 metros y máximo de 20 metros para trabajar con vigas cajón de altura inferior a 1 metro.

Como las columnas en ménsula constituyen los planos resistentes del mecanismo estructural, se proponen con tubos estructurales de acero de sección circular. El diseño de su sección deberá ajustarse en función de su altura (altura máxima de 14 metros) y de la separación entre elementos (10 a 20 metros, espaciadas según particularidades de la implantación), debiendo verificar la estabilidad del conjunto, la seguridad al pandeo de la columna, y las deformaciones globales de la estructura.

En las áreas de pasarela con curvas pronunciadas podría ser necesario modificar el diseño agregando dos columnas alineadas en dirección transversal. Es necesario también considerar las características del suelo, para determinar profundidad y tipo de fundación y las posibilidades de generar empotramientos para las columnas en ménsula.

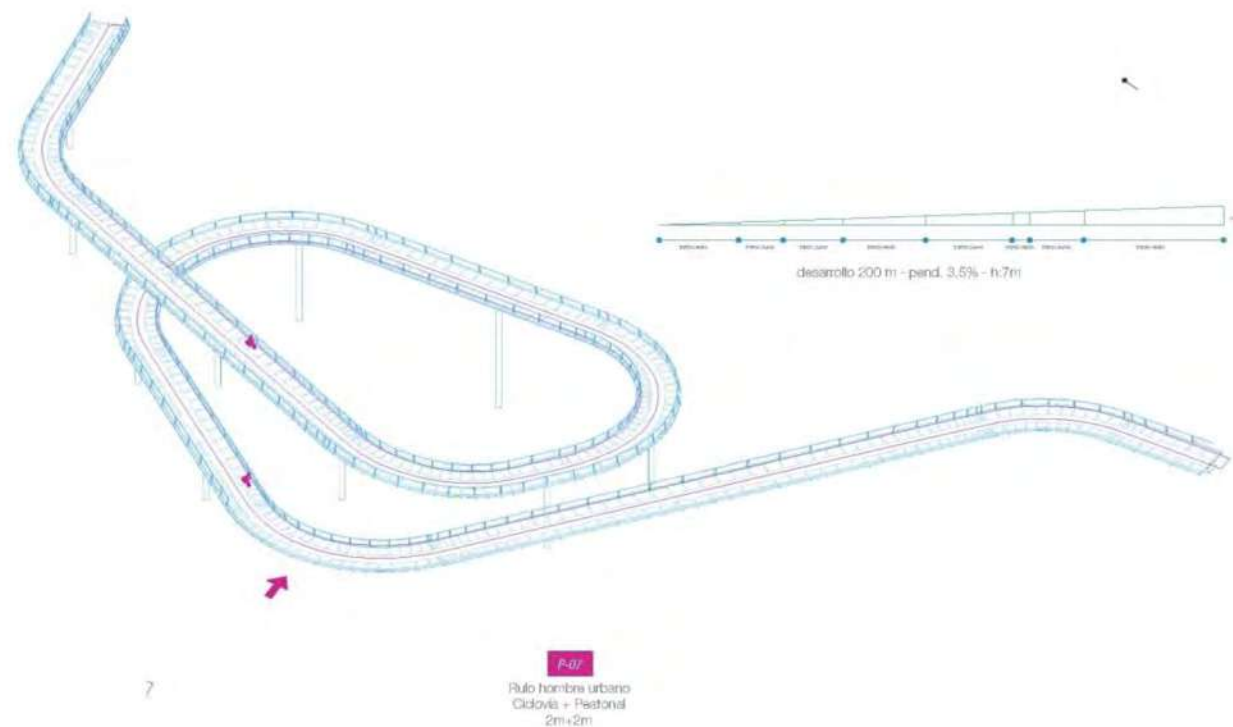

El tablero se realizará con una losa mixta Hormigón-Acero, conformada con paneles de chapa plegada con capa de compresión de hormigón, apoyado sobre vigas secundarias en voladizo desde la viga central. Para estas estructuras se propone utilizar una sección "I" de altura variable en función de las solicitaciones de flexión, que estará conformada por planchuelas, o, en su defecto, perfiles normalizados IPN (altura mínima en encuentro con viga central: 35 cm, puede variar en función de la longitud de voladizo: 1 a 2 metros). La separación entre vigas secundarias deberá ser de aproximadamente 2 metros.

El tablero estará conformado por placas plegadas de acero de espesor 0,7 mm, con una capa de compresión de 5 cm de espesor sobre la cresta de la chapa plegada, y malla de repartición. Tendrá una terminación de hormigón peinado antideslizante.

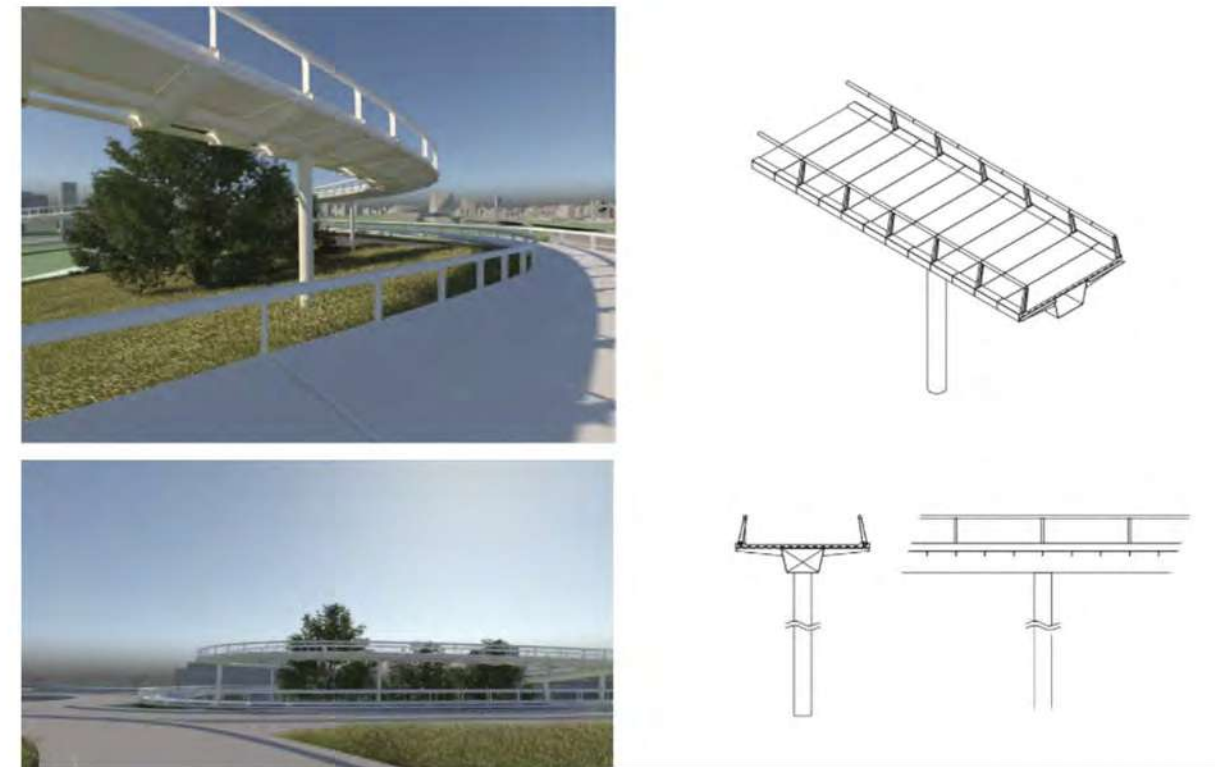

La estructura de baranda se resuelve con elementos verticales, en ménsula (planchuelas de acero de 1/4"), vinculados a una viga de borde, considerando una acción horizontal de 80 kg/m². Cierra un tubo estructural de diámetro 40mm.

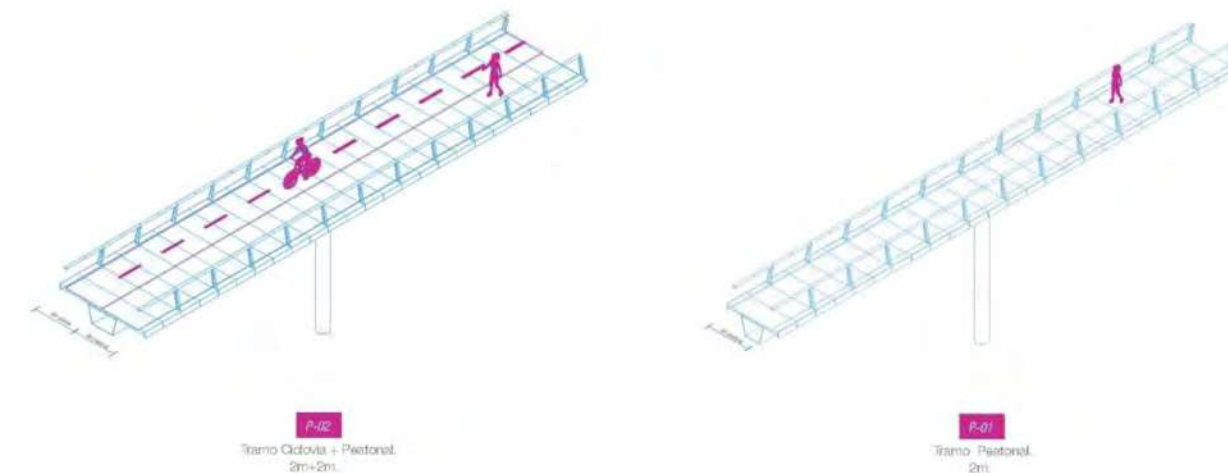

En sectores donde es necesario colocar protecciones laterales, se utilizará una estructura de pórticos transversales, separados cada 2 metros, que apoyan sobre las estructuras del tablero. Estos elementos podrán estar conformados por tubos estructurales 80x80x2mm, o IPN 80, con máxima inercia en la dirección transversal (que configura el pórtico). En el sentido longitudinal, se conformarán planos resistentes verticales con el agregado de barras diagonales a tracción.

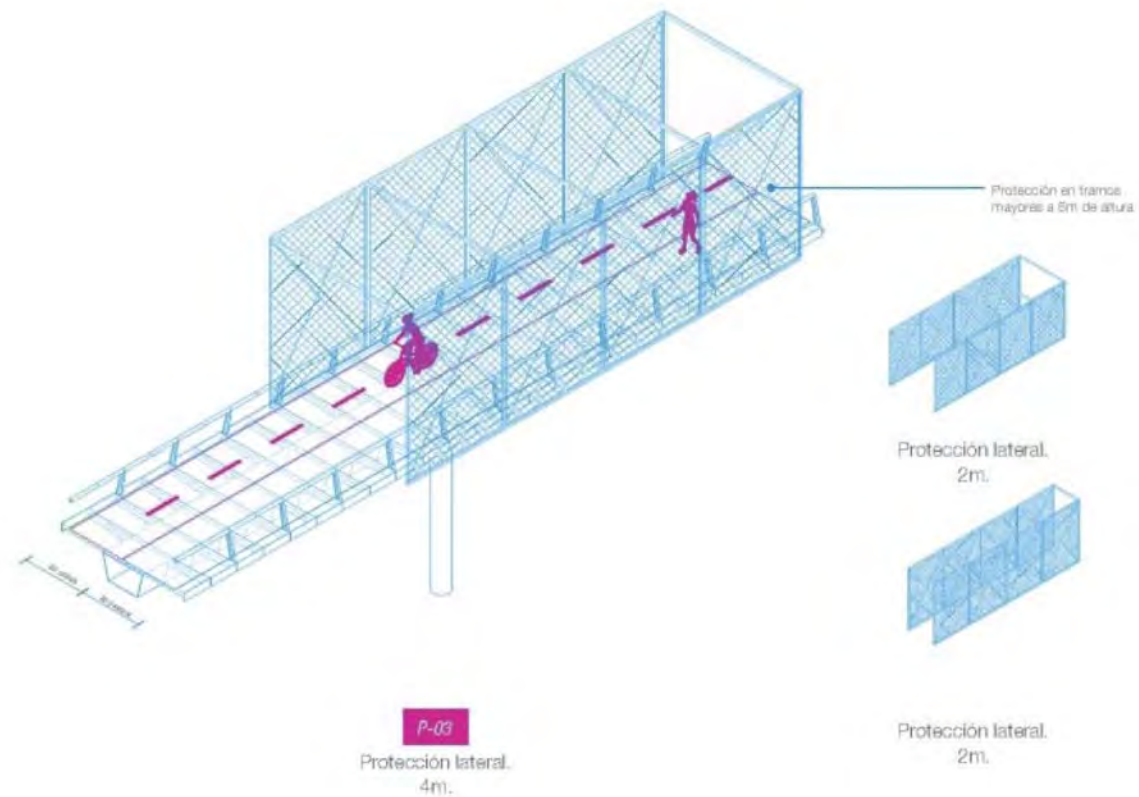

Como cerramiento de protección se propone una reja metálica electro soldada, modelo TDL VISION o similar, conformada por planchuelas horizontales y barras de cruce verticales, que estarán fijadas a los pórticos.

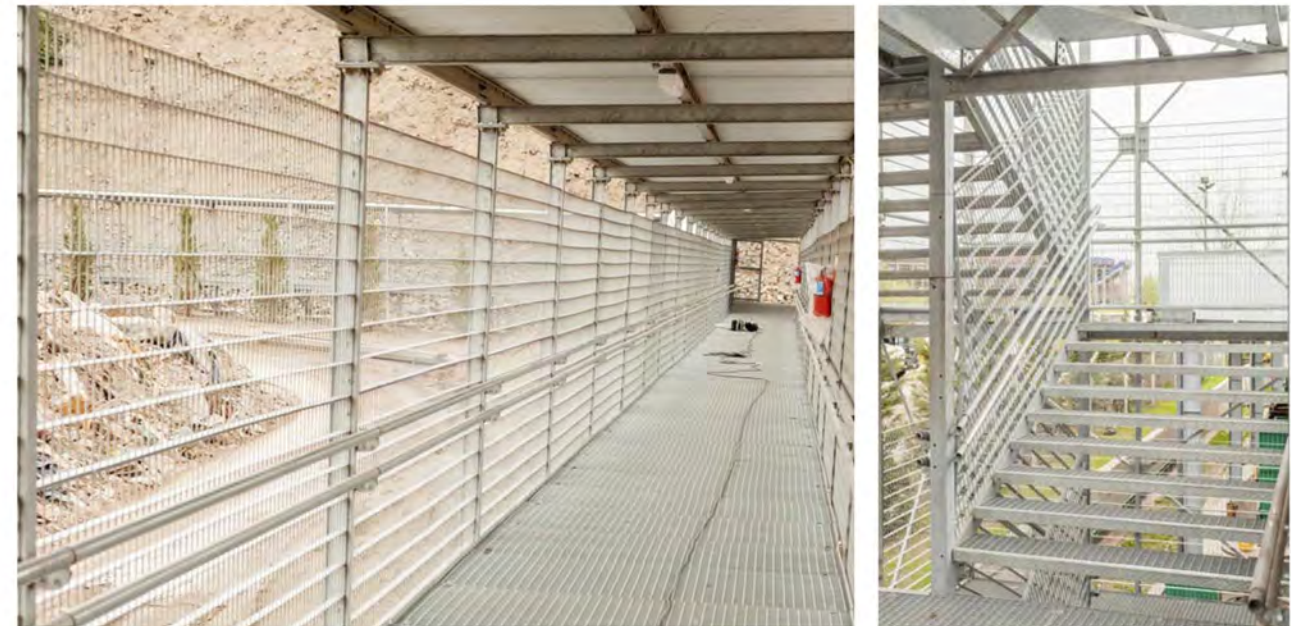

En los sectores en los cuales se prevé la extensión en el ancho de las pasarelas, para espacios de mirador o estacionamiento de bicicletas, es conveniente agregar apoyos perimetrales en el sector donde la luz de las vigas secundarias se duplica, modificando su funcionamiento para que trabajen como vigas empotradas en la viga central, y apoyadas en un sistema de viga de borde y tres columnas extremas (cada 4 metros aproximadamente). Esas columnas estarán conformadas por perfiles UPN, formando sección cajón, y su sección deberá definirse considerando su altura y longitud de pandeo.

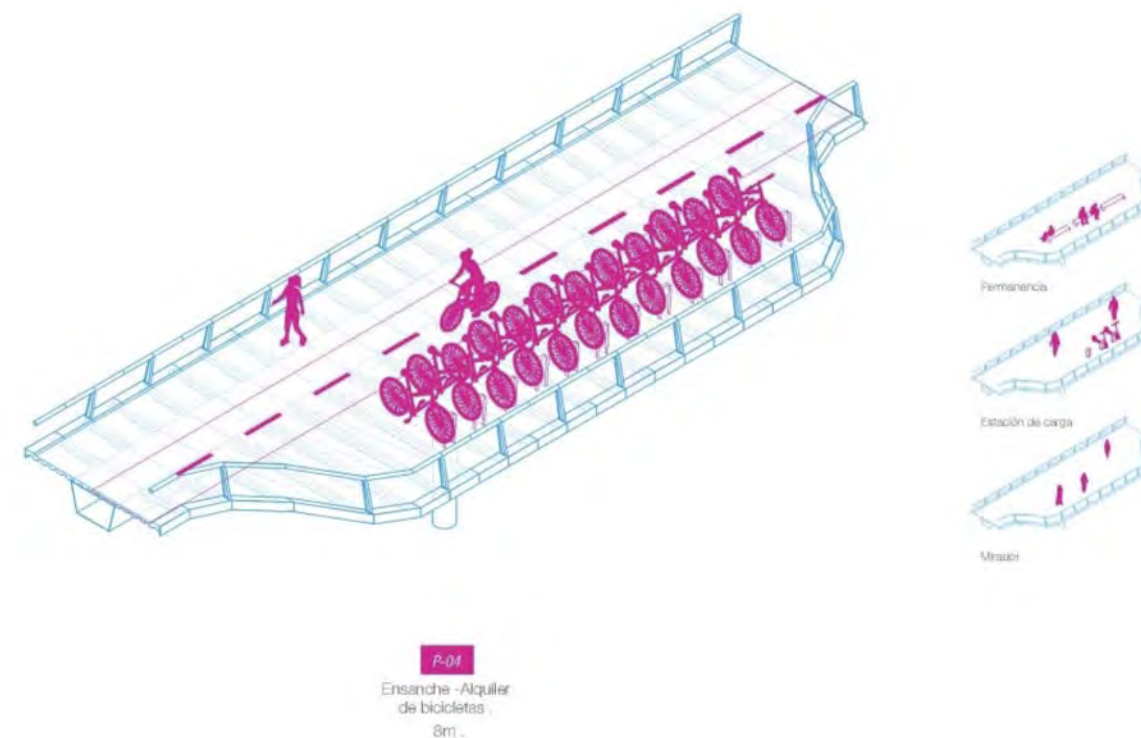

Del mismo modo, para encuentros entre pasarelas o con escaleras o rampas, se proponen apoyos puntuales en los encuentros entre las estructuras principales, y dependerá de las luces a cubrir si se necesitan apoyos intermedios. Se utilizarán dos perfiles UPN, formando sección cajón, y su sección deberá definirse considerando su altura y longitud de pandeo.

Para las rampas de planta circular, se propone una estructura conformada por correas que apoyan en vigas curvas inclinadas. Completan el mecanismo columnas conformadas por dos UPN y vigas del ancho de la rampa, que forman pórticos transversales. La estabilidad del conjunto se completa con diagonales de tracción que conformen planos resistentes triangulados en el perímetro.

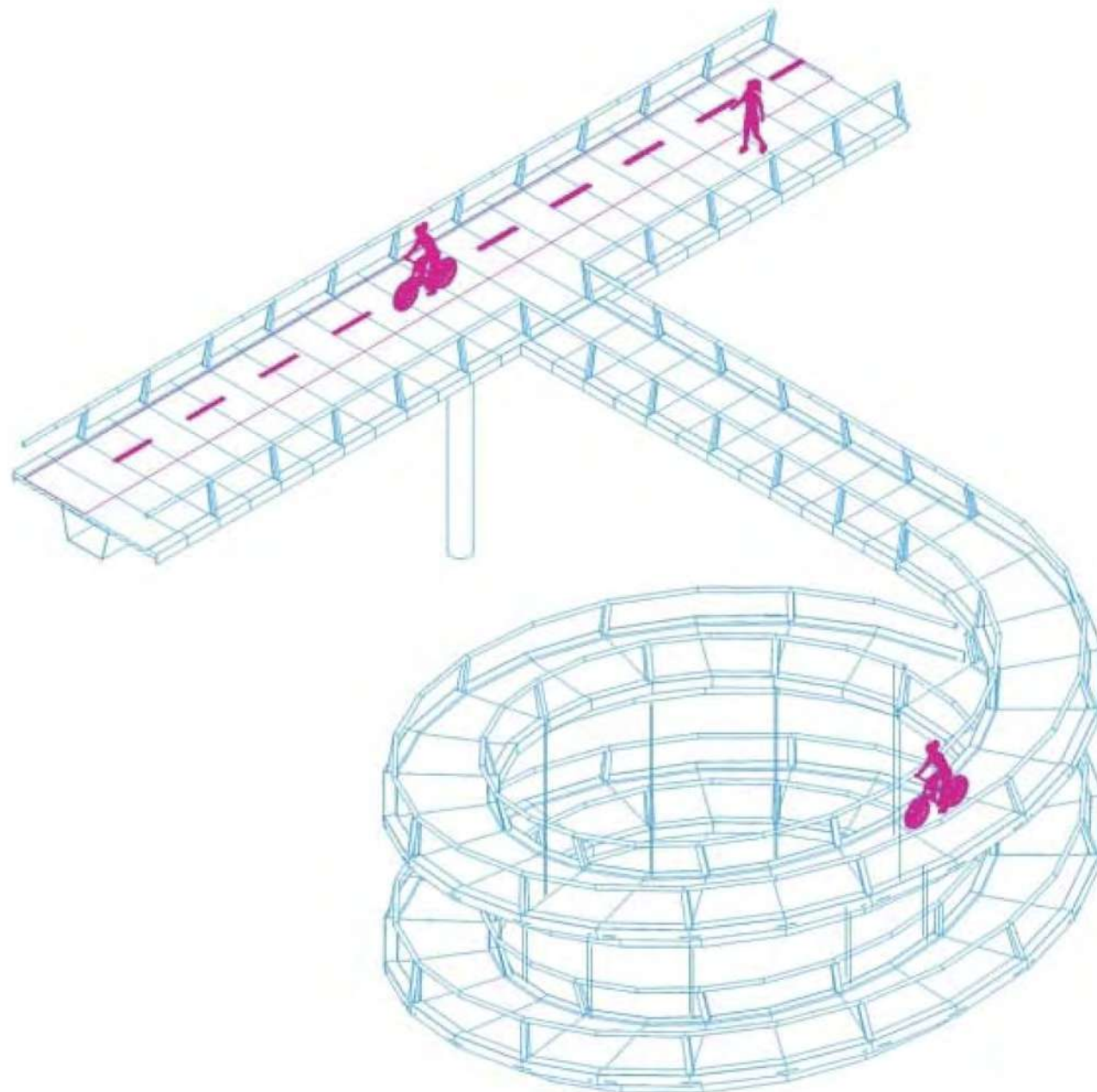

P-06
Ensanche - Alquiler
de bicicletas .
8m .

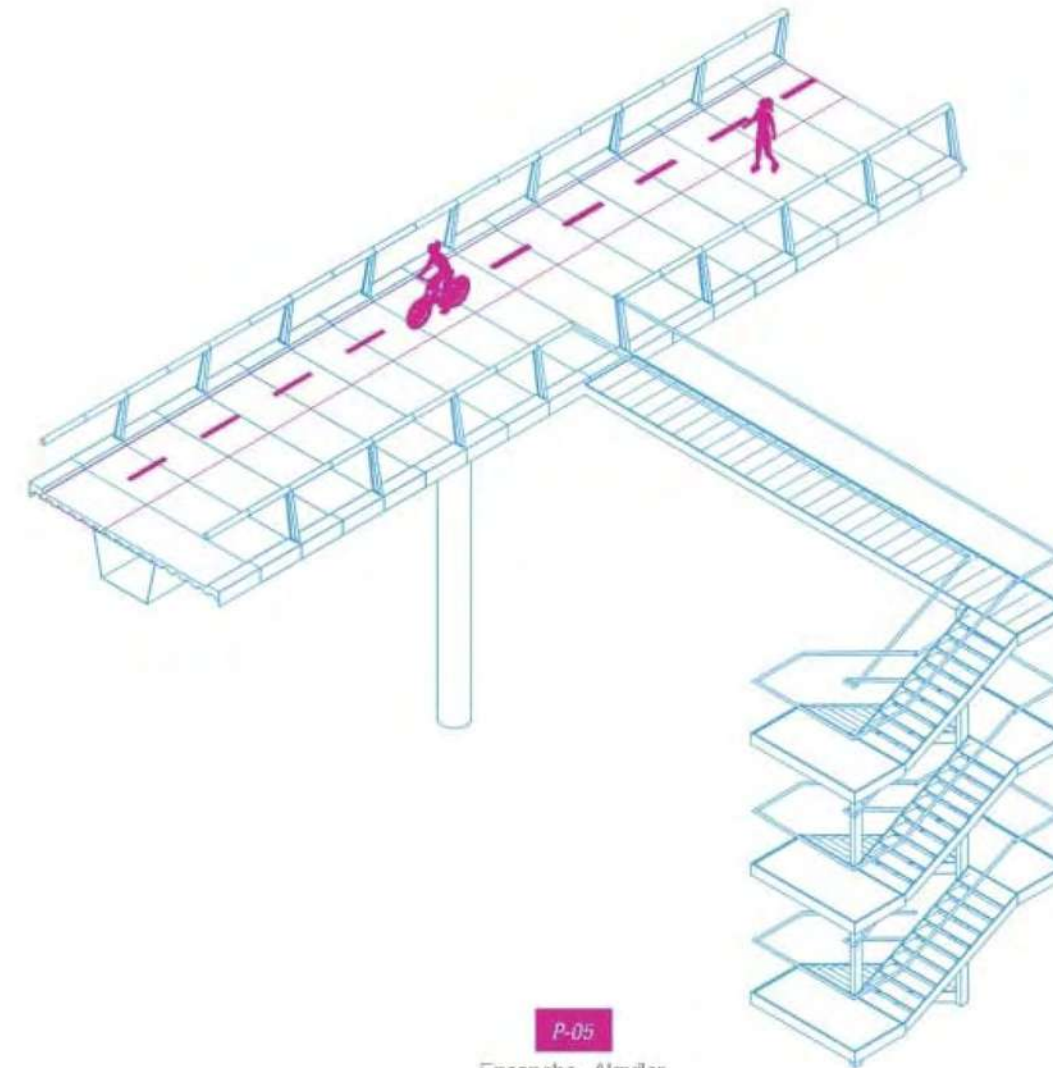

P-05
Ensanche - Alquiler
de bicicletas .
8m .

Para las escaleras, se propone una estructura conformada por correas que apoyan en vigas inclinadas, y apoyos perimetrales de columnas conformadas por dos UPN y vigas que forman pórticos transversales, dejando en voladizo la estructura de los descansos. La estabilidad del conjunto se completa con diagonales de tracción que conformen planos resistentes triangulados en el perímetro.

4

patrimonio



un escenario del lugar patrimonio



MUNICIPALIDAD
DE CÓRDOBA



UNC
Universidad
Nacional
de Córdoba



FAUD
Facultad de Arquitectura,
Urbanismo y Diseño

TIPU



TM

3D 5B 6A

Suquia
urbana

suquia urbano - patrimonio

Objetivo.

Crear documentación científica para Incorporar al proyecto académico las bases históricas e identitarias que conforma el eje del Río

Asesorar en la elaboración de las líneas proyectuales para orientar las propuestas re-uso y/o incorporación de nuevas actividades. Se ponderará la incorporación de instalaciones u otras construcciones, velando por una correcta patrimonialización del área catalogada.

Línea de trabajo.

01-Datos reglamentarios

Identificar y evaluar las normativas vinculadas a la actividad de preservación patrimonial, atendiendo a todas las ordenanzas que reglamentan el área tanto desde los aspectos patrimoniales como aquellas complementarias que tiene como fin regular las acciones de las intervenciones.

02-Relevamiento

Bienes catalogados por el la Municipalidad de Córdoba

Datos de la memoria social

Testimonios / vestigios

Otros/

Objetos

Se realizará a tal fin, a un fichaje de los mismos donde se dejarán constatados los siguientes datos: identificación de los objetos ,tipología objetos, material compositivo, dimensiones, descripción física. Estas Fichas estarán acompañadas del correspondiente registro fotográfico. Este documento actuará a modo de inventario, para a partir del mismo, establecer los criterios de conservación de los mismos, en coordinación con los especialistas que intervengan en esta materia.

03-Investigación histórica.

Consiste en un estudio y diagnóstico del área en cuanto a su condición social, simbólica e identitaria. Identificar y evaluar el rol del rio dentro de la estructura urbana de la ciudad. Se analizaran los datos contextuales e históricos, describiendo los hechos significativos, la caracterización ambiental, morfológica, constructivas, tipológicas, históricas (otras)

La indagación conlleva el trabajo investigación documental, fílmica, geográfica, gráfica, fotográfica, etc. Se investigará la situación actual, intentando entender los cambios que se hayan producido a través del tiempo.

Identificación de líneas de investigación históricas/proyectuales:

Línea industrial

Línea social

Línea ambiental

Línea arqueológica

04- Plano de valoración

05-Base/ líneas de proyecto.

05.1 Propuesta Museográfica de los mismos. A través de la elaboración de un guión que fundamente las piezas y explique la importancia de las mismas en relación a la actividad del rio en la ciudad y en coordinación con la Propuesta urbana / Arquitectónica que desarrollaran en el area.

06-Restitución

Plano de caracterización

Edificios catalogados

Edificios no catalogados

Áreas de protección patrimonial

Áreas arqueológicas

Procesos de crecimiento

Sistema de configuración de la estructura urbana

Vegetación

Puntos de la memoria social



- 01
 - 02
 - 03
 - 04
 - 05
 - 06
 - 07
 - 08
 - 09
 - 10
 - 11
 - 12
 - 13
 - 14
 - 15
 - 16
 - 17
 - 18
 - 19
 - 20
 - 21
 - 22
 - 23
 - 24
 - 25
 - 26
 - 27
 - 28
 - 29
 - 30
 - 31
 - 32
 - 33
-
- A1
 - A2
 - A3
 - A4
 - A5
 - A6
 - A7
 - A8
-
- P1
 - P2
 - P3
 - P4
 - P5
 - N1
 - R1
 - R2
 - R3
 - R4

Introducción

Las lógicas proyectuales comienzan evaluando las condiciones del lugar, incursionando sobre cuestiones históricas del devenir de la ciudad y aquellas variables que se reconocen en el sitio. Es por ello que nos propondremos dialogar sobre algunos conceptos que podrán profundizarse a fin de fundamentar los procesos para la ideación en la respuesta al tema problema, que debemos enfrentar.

Estudiar el contexto es comprender la relación entre naturaleza (soporte) y producción cultural (actividades realizadas por el hombre), dilucidar la forma particular en que estos hechos se vinculan, es comprender las acciones, que las comunidades, buscaron para satisfacer las demandas sociales a través de la gestión de sus recursos naturales.

Interpretar y relacionar aquellos aspectos significativos de la historia de la ciudad, nos expresan las demandas de la comunidad a través del tiempo. La comprensión del marco geográfico, histórico, político, social, y económico que configuraron el lugar, nos proporcionará útiles herramientas a fin de aumentar los disparadores en la propuesta proyectual. Por otro lado, interiorizarnos en el estudio de sus variables nos permitirá recrear un ensayo más coherente hacia una ciudad más inclusiva y sustentable. La capacidad de relacionar conceptos de esta magnitud es fundamental a la hora de formar las competencias necesarias del arquitecto, quien deberá mayoritariamente actuar en la ciudad real.

La memoria no es sólo retrospectiva, sino también prospectiva. Proporciona una perspectiva para interpretar nuestras experiencias en el presente y para prever lo que hay más adelante"(Fentress 2003: 46 y 74).



Honorio Mossi. Córdoba año 1895 Óleo s/tela 50 x 195 cm. Museo de Bellas Artes Evita. Cba

Reconocimiento del valor de la arquitectura industrial

Es materia reciente el reconocimiento de la arquitectura industrial en la disciplina de la conservación del patrimonio histórico. Su valor, excede los aspectos tangibles de su arquitectura y sus máquinas, para avanzar fuertemente sobre la memoria social y colectiva de un sector urbano. El fenómeno de la industrialización conformó espacios de producción que incluían unidades de trabajo, esfuerzos conjuntos, lazos familiares y sentimientos de pertenencia. Hoy esas obras de arquitectura han quedado en desuso, frente a los importantes cambios tecnológicos y el avance de la ciencia. Penosamente muchas de ellas están en una completa decadencia debido a su abandono, otras han desaparecido o quedaron en ruinas, mientras que algunas pocas, consiguieron conformarse en importantes patrimonios simbólicos de la historia del trabajo local.

Una de las categorías vitruvianas para aplicar a la arquitectura es utilitas. No puede haber arquitectura si no es útil. Pero cuando lo útil o funcional se transforma en lo primordial, y priva el uso ante todo... estamos ante la Arq.utilitaria...(Gallardo 1995)



Intervención Rio Suquia. Presentación ppt por Guillermo Iros.
<https://slideplayer.es/slide/1052162/>

El caso de Córdoba

Siguiendo los lineamientos sociales políticos y económicos de la República Argentina, Córdoba, también experimentó tardíamente, los cambios del S XIX, la “Generación del 80”, compuesta por un conjunto de intelectuales y dirigentes políticos liberales, dieron frente a “lo moderno”, dibujándose estos intereses vigorosamente en acciones urbanísticas, para encontrar con ello el camino del progreso.

Córdoba avanza, crece y rápidamente intenta mostrar su nuevo rol industrial, será su posición territorial de encrucijada la que le va a permitir ser el único centro capaz de crecer despegándose del predominio de Buenos Aires, concediéndole posibilidades comparativas a las cotizadas ciudades portuarias.

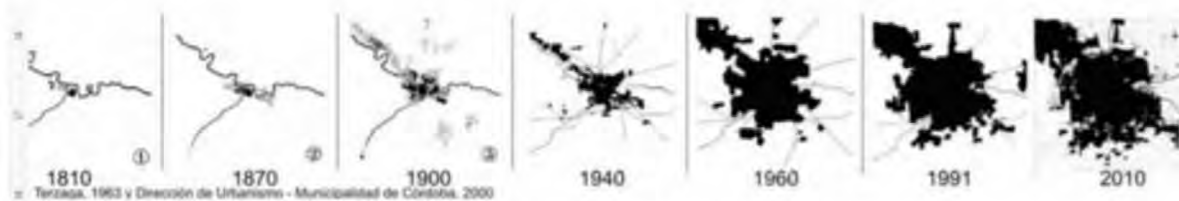

Dirección de Planeamiento Urbano- Municipalidad de Córdoba, 2000

En este periodo, el Estado asume un rol promotor que fue aplicado específicamente a través de la obra pública. Con ello arbitraré un recurso fuerte y duradero para la economía de la ciudad. Emprende la construcción de diques, industrias, represas y ramales ferroviarios los cuales beneficiarán a la prosperidad territorial hasta pasado el siglo XX.

Muchos de estos significativos proyectos fueron vinculados a una necesidad sine qua non, de la condición geográfica del río, que lazada a su escala territorial proporcionará una nueva impronta a la “Córdoba moderna”. El río, quien estuvo ligado al establecimiento y fundación de la ciudad de Córdoba, se conformó, a través de los años, en un dispositivo esencial para el importante desarrollo industrial de la ciudad. Sus márgenes proporcionaron el espacio ideal, donde supieron apoyarse, una importante variabilidad de industrias (fabriles, productivas, hidráulicas o mineras entre otros) en todo de acuerdo con la primera época de la industrialización de fines del S XIX y principios del S XX.

Renovación urbana ligada a preexistencias.

Anteriormente la coincidencia del río con los asentamientos de las industrias, acarrió un ambiente de suciedad y con poca amabilidad para la vida urbana. Hoy pasados algunos años, todo aquel patrimonio industrial se muestra como un importante recurso para la ciudad actual, donde se valora y rescata el binomio cultura–naturaleza, procurando una nueva oportunidad de uso a estos bienes, los que podrán ser anexados al espacio público.

Según la Ordenanza 8256/86 define a ; Áreas Particulares como aquellas que por sus características requieren tratamiento propio, como son las denominadas Áreas Especiales, que por sus condiciones paisajísticas, ambientales, históricas o funcionales necesitan un estudio urbanístico especial que posibilite proteger y promover sus valores.

El río se encuentra catalogado como área especial, y según lo detalla la Ord N° 10610/03 para la reglamentación de las áreas especiales en Art. 1º. 1. Área Especial: “Río Suquia”. Lo que significa que mediante esta reglamentación, el Municipio protege sus cualidades y evaluará todas las acciones que allí se promuevan a fin de evitar su alteración.

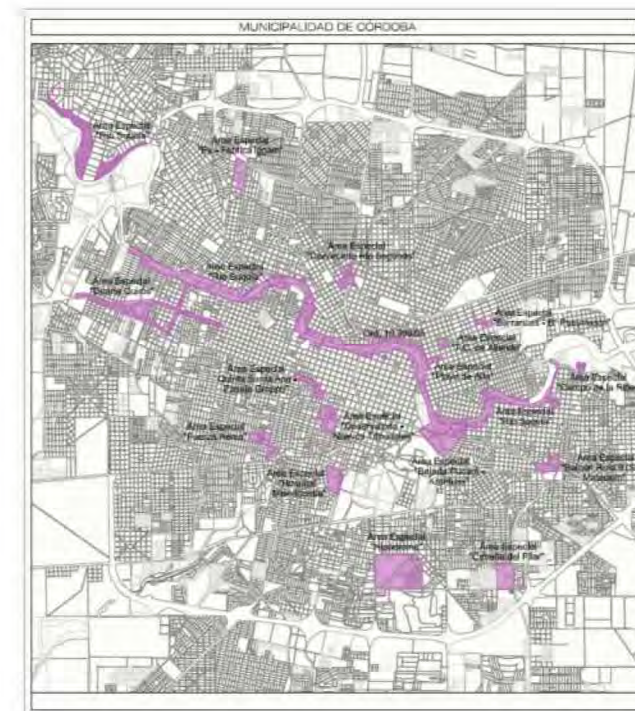

Áreas especiales. Catastro municipalidad de Córdoba



Sector. Catastro municipalidad de Córdoba

Debemos comprender esto como una posibilidad de ampliar y diversificar las miradas, vaticinando con ella, acciones de promoción ante el binomio naturaleza-historia que bajo un mismo guión pueden aportar significación y recursos a las nuevas necesidades de la ciudad, pero sin olvidar sus habitantes.

“Las muestras de decadencia, los vestigios de un esplendor pasado pueden verse como una condena, o bien entenderse como fortalezas para construir un nuevo futuro, como recursos para ser revalorizados y estructurados en aras a conformar una base adecuada de desarrollo.”(Bustamante 2005)

Así fue como después de décadas en las cuales la ciudad negó su río, muy avanzada la segunda parte del siglo XX, comenzaron a re-pensarse diferentes políticas de actuación para poder acondicionar un espacio de importante valor ambiental. Gestiones públicas y privadas actuaron de diferente manera sobre algunos tramos del Suquía. Entre propuestas públicas podemos mencionar la construcción vial de la costanera o la generación de espacios verdes re-convirtiéndolos en plazas públicas, como la Isla de los Patos. Los propietarios privados también comenzaron a utilizar los patrimonios arquitectónicos en desuso y con grandes posibilidades de renovación, justamente debido a sus atractivas condiciones constructivas fabriles que se caracterizan por las grandes luces.

Un importante hito en la ciudad y quizás el edificio que más ganó en la posibilidad de reciclaje para uso de la comunidad fue la Vieja Usina Mendoza. Su historia comenzó a inscribirse en el año 1993 cuando a través de una gestión privada con concesión provincial, surgió un museo sobre los laberínticos recovecos que soportaban las antiguas maquinarias de la usina. Su utilización como artefacto de cultura por más de 25 años fortaleció el conjunto edilicio transformándolo en un hito simbólico del barrio a escala territorial.



Otros edificios no tuvieron la misma oportunidad, es el caso de la vieja cervecería, esta fue despojada ante la posibilidad de incorporar a la vida barrial y al goce de la comunidad en general. Reflejo de esta misión fue cuando en el año 2010 y a fin de llevar adelante un importante emprendimiento privado, el elemento simbólico del edificio, la chimenea, era demolida, y así se dio curso a la realización en el predio, de nuevas construcciones sin grandes aportes a reflexionar sobre la importante historia del lugar. A partir de este suceso y ante una operación de fuerte resiliencia, la comunidad del barrio Alberdi, reconquistó su

centro vecinal, además se conformaron, organizaciones civiles, no gubernamentales con el fin de hacer frente a nuevas intervenciones y accionar protegiendo la identidad barrial.

Otras realidades, acompañan aquellos patrimonios olvidados y despojados de memoria, con poca visibilidad, pero que fueron parte importante del desarrollo industrial territorial desde los primeros asentamientos y avanzado el siglo XX, tal es el caso del Molino Ducasse. Hoy impalpables estructuras en estado arqueológico, están enterradas o invadidas de elementos foráneos, haciendo imposible su reconocimiento.

Conclusiones

El río históricamente fue utilizado por las industrias a fin de poder recurrir a su curso de agua como elemento de descarga residual. Razón por la cual sus márgenes se deterioraron, creando espacios de uso utilitario y generando asentamientos marginales. Esta situación se vio agravada al momento que estas industrias quedaron en desuso. Si bien en los últimos años ha habido intervenciones aisladas, falta mucho aún por hacer.

El recurso territorial paisajístico-cultural es muy importante. La estructuración de un eje troncal a partir del cauce del río y de una revalorización de los espacios vacantes y los edificios libres de valor histórico, podrían generar una articulación desde la pequeña a la gran escala. Crear nuevos y alternativos itinerarios culturales que nazcan de saber reconocer el lugar es entender la oportunidad de la historia para elevar los vestigios de esplendor del pasado y construir con ellos una nueva estrategia de revitalización del desarrollo social-participativo de la ciudad.

Bibliografía

BUSTAMANTE, Juana. *Proyectar el territorio. Paisajes Culturales y Desarrollo Regional. Artículo de posgrado. UNC 2005*

GALLARDO, Rodolfo. *Sus escritos sobre arquitectura de Córdoba. UNC 1995*

WALDO, Ansaldi. *Una Modernización provinciana; Córdoba 1880-1914. En [http:// www.catedras.fsoc.uba.ar/udishal](http://www.catedras.fsoc.uba.ar/udishal). Publicado originalmente en Estudios N 7 y 8 Córdoba Junio 1996- junio 1997 pp 51-88*



puesta en valor
paisaje

Introducción

Se presenta desde el Bloque SU PAISAJE en el marco del Acta Acuerdo firmada, entre la Facultad de Arquitectura Urbanismo y Diseño y la Municipalidad de Córdoba para la Asistencia Técnica por parte del Taller de Investigaciones en Proyectos Urbanos (TIPU) en los temas relacionados con “Propuestas para la Puesta en valor del espacio urbano correspondiente al cauce del Río Suquía y su entorno inmediato, en la zona noroeste de la ciudad desde las proximidades del Puente del Trabajo y hasta la zona sureste próxima al Puente Monteagudo.”: una síntesis de aspectos a tener en cuenta en las diferentes operaciones proyectuales realizadas para la recuperación paisajística ambiental del Río Suquía y sus bordes urbanos articulando vacancias, preexistencias, espacios verdes, etc ,como así mismo lineamientos para la recuperación ecológica, de uno de los tramos del Río en la zona Este como un parque ecológico- inundable denominado Parque de La Fundación por su ubicación próxima al sitio fundacional de la ciudad (6 de julio de 1573)

Sistema de parques ecológicos

La propuesta plantea la idea de la creación de un Sistema de Parques Ecológicos. a lo largo del Río Suquía a nivel urbano/metropolitano. Ello contempla la recuperación y puesta en valor de espacio fluvial del Río Suquía en su recorrido oeste - este, a realizar en etapas según prioridades y necesidades actuales y futuras de agenda del gobierno provincial y municipal. En ese sentido la propuesta pretende complementar las acciones planteadas desde el Gob. provincial y municipal, como el Parque Lineal Metropolitano de Sierras Chicas proyecto del Instituto de Planificación del Área Metropolitana de Córdoba IPLAM. (Plan Director de las Sierras Chicas ,2016), que acompaña el curso del arroyo Saldán y el Río Ceballos, conectando la Reserva Hídrica Natural Parque La Quebrada al Norte y la Reserva Natural La Calera, al sur con el río Suquía y la Reserva Urbana del Parque San Martín vinculando las áreas naturales protegidas a través de un corredor biogeográfico ; y como también el proyecto de recuperación de la Isla Zípoli en el tramo del Río Suquía ubicado entre Isla de Los Patos y el puente Sagrada Familia, y la posible obra de un Azud en el borde peri central (previendo las futuras obras de saneamiento integral de la cuenca del lago San Roque y saneamiento aguas abajo del dique). Como la provisión de tratamiento de líquidos cloacales en los poblados (25) y ciudades ubicadas en todo el recorrido del Suquía ,con la Capital como fuente principal, pues su grado de contaminación es alto, esta es su verdadera causa a lo que se suma los vertidos de desechos industriales.

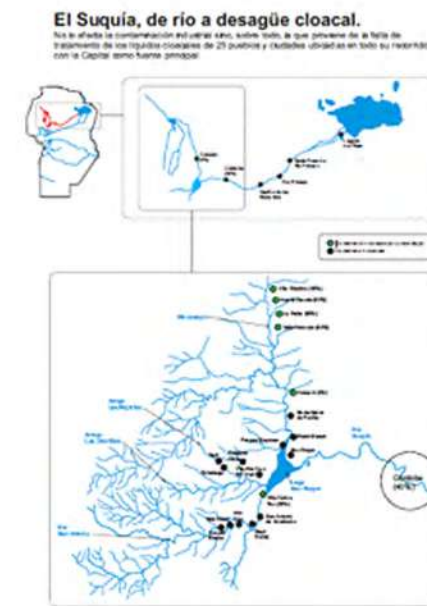

Fuente: <https://www.lavoz.com.ar/ciudadanos/el-suquia-de-rio-desague-cloacal/>

Si estas acciones se concretan, sería factible avanzar sobre un proyecto integral del río naturalizándolo, generando un corredor ecológico que brinde servicios ecosistémicos a toda la ciudad, y ser un ejemplo más de otros ríos latinoamericanos que están cambiando el paisaje de las ciudades como es el caso del Río Medellín y El Río Cali , en Colombia o el Río Mapocho en Santiago de Chile



Escala XL- Región Metropolitana.



Escala L- Urbana.

En ese sentido en el Suquía Urbano, se plantean puntos posibles de encuentro para la recreación ciudadana, y educación ambiental, con paseos naturalizados y con un microclima que posibilite el hábitat natural recuperando su biodiversidad. Estos puntos serían como parches de recuperación ecológica conectados a fin restablecer la continuidad biológica. Estos parches conformarían un sistema de parques ecológicos conectados por el corredor verde y fluvial del río Suquía a modo de generar una red infraestructura verde y azul que estructure las distintas intervenciones tácticas infraestructurales en el espacio público para el habitar colectivo.

El Río actuaría como un corredor ecológico metropolitano-urbano articulando los espacios verdes naturales de la ciudad en un circuito ambiental, cumpliendo las funciones de un sistema de parques ecológicos, también culturales, recreativos y deportivos

Los corredores ecológicos son espacios que conectan áreas de importancia biológica para mitigar los impactos negativos de la fragmentación territorial. En este proyecto que tiene como meta la "Recuperación del Río Suquía como un Conector Verde de Parques Ecológico y Nuevos Espacios Públicos" se busca adaptar los espacios urbanos tradicionales y mono funcionales, en escenarios que sean compatibles con la biodiversidad, los servicios ecosistémicos y la identidad ciudadana. (aportes de Victoria Aylén Achaval /José Fernando Fissore)

Se definieron como posibles parques ecológicos, zonas definidas como tal y otras posibles que por sus características homogéneas pueden conformar unidades de paisajes para operaciones futuras Como son: la reserva de Parque Urbano San Martín, el Parque Kempes /reserva Valle del Cerro, Isla Zipoli; Isla de Los Patos, Plaza de la Cañada / Parque Las Heras, Parque Centro Cívica / Villa La Maternidad, Parque la Fundación y Parque Reserva del Este.

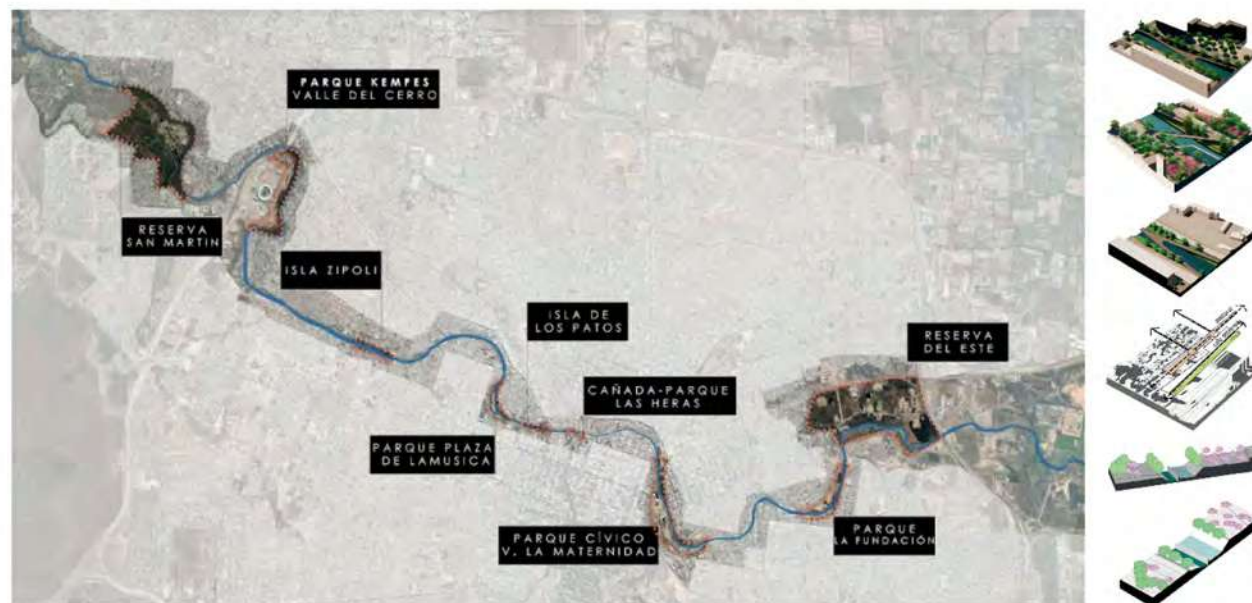

Escala M- Unidad río.



Conectividad Ecosistémica - C4
Intersecciones

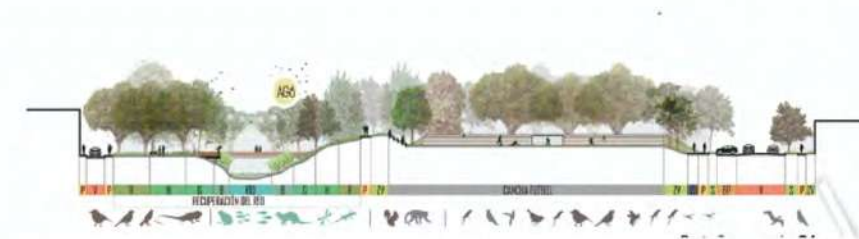

Actividad propuesta

La actividad propuesta como ya se explicará consiste en un soporte teórico-práctico de asesoramiento general en los aspectos paisajísticos y bio-ecológicos que acompaña las operaciones proyectuales propuestas en los tres ejes planteados: -accesibilidad -transversalidad -vacancias-. Se trata de una interpretación de la problemática ambiental del Río Suquía a nivel general, realizando un estudio más particularizado de un sector, con una metodología instrumental posible de ser aplicada en otros tramos del Río.

Para lo cual se hizo énfasis en la detección de los puntos críticos referidos a los riesgos hídricos de los puntos inundables, a la contaminación del curso de agua por efluentes de aguas negras, grises, o depósitos de basuras, vertidos industriales, a los impactos de la erosión por extracciones de áridos, por acciones antrópicas, desmalezamiento, quemas etc, como así en la detección de puntos o zonas de calidad ambiental, focos o canales visuales, vestigios de vegetación nativas, parches, corredores verdes, desagües pluviales, etc. Considerados todos como datos claves de una red compleja y como insumos de una nueva matriz, para generar el nuevo soporte para las operaciones tácticas desde una mirada ecológica; considerando la presencia de espacios libres, vacancias, infraestructuras abandonadas, etc. en relación a los tejidos de bordes de tal forma de configurar una red de infraestructuras verdes y azules, y generar un nuevo paisaje dinámico que fortalezca el umbral de resiliencia tras los procesos de transformación endógenos y /o exógenos a que está expuesto el río Suquía. El estudio se planteó en tres instancias -Registro- Síntesis - Propuesta Operativa -, ya descritas en el Informe N°1 de las cuales se acompaña una síntesis de la documentación más relevante

Estas tres instancias se abordaron en diferentes escalas, XL (Metropolitana)L (Urbana)M (Unidad Río) S(sector-tramo) como marco referencial para ubicar el Río Suquía en el contexto territorial, realizando un estudio particularizado en la escala S en un tramo del Río en la zona este de la Ciudad.



Escala S- Zona Parque San Vicente



Escala S- Zona Parque del Este

1ª Instancia. Registro

En lo que respecta a esta instancia se realizó una lectura interpretativa del Río Suquia y sus bordes urbanos, en particular en las escalas M y S a que implica relevamiento de sus componentes (variables naturales y antrópicas) relevantes. Relaciones con el tejido del entorno, espacios verdes, vacancias, intersticios naturales, infraestructuras, etc.

En la escala M se identificaron y se valoraron a lo largo del río Suquia algunas zonas homogéneas denominadas unidades de paisajes y definidas como tal por su composición en relación a las comunidades de vegetación, avifauna, tipo de suelo, humedales, riesgos hídricos, geomorfología etc.

Como son: la reserva de Parque Urbano San Martín, Parque Kempes / Valle del Cerro, Isla Zipoli, Isla de Los patos, la Cañada / Parque Las Heras, Parque Centro Cívico / Villa La Maternidad, Parque la Fundación, Parque del este

Estas macro unidades del Río Suquia por sus particularidades contienen subunidades de paisaje diversas que por su relevancia ameritan de ser estudiadas en otra etapa y ser motivo de construcción de cartografías para definir operaciones de renaturalización de sus riveras y creación de parques ecológicos para consolidar el corredor biótico Río Suquia con superávit en biodiversidad



En la escala S el área de estudio está comprendida entre el puente coordenadas -31.418124° -64.149464° y el puente siguiente y -31.410925° -64.141461° sobre la ribera del Río Suquia en el barrio San Vicente, tramo comprendido entre el Pte Sargento Cabral y Pte Monteagudo.



Se realizó un análisis de la situación real con sus debilidades y fortalezas, se detectaron datos concretos y se realizó la valoración de sus idoneidades según características geomorfológicas, presencia de comunidades de vegetación nativa / introducida, contaminación del curso de agua, degradación de suelo por extracciones de áridos, por acciones antrópicas, desmalezamiento, quemadas etc, como así en la detección de puntos o zonas de calidad ambiental, focos o canales visuales, vestigios de vegetación nativas, parches, corredores verdes, desagües pluviales, etc.

Para lo cual se elaboraron mapeos digitales a modo de cartografías Fichas de vegetación

Para lo cual como instrumentos se utilizaron Aerofotogrametrías digitales (Google Earth) /Satellite Pro y el software Q-gis,

2ª Instancia . Síntesis

Esta lectura síntesis permitió la elaboración de Cartas de ocupación de tierras para definir unidades de paisaje con sus usos actuales y su grado de impacto.

Se elaboro también una Carta de vegetación para la evaluación de su estado tipos, variedades y recomendar criterios de forestación. Este estudio se explica en Anexo Informe Ambiental.

3ª Instancia . Propuesta Operativa.

En esta instancia se elaboraron algunos instrumentos operativos como base para valorar su idoneidad y comportamiento, para usos compatibles con acciones de renaturalización del cauce aplicados ello a la escala S.

Se construyeron los Catálogos de Paisaje, como un posible instrumento de base informativa para operar (ver Anexo).

*Se elaboraron fichas de vegetación (ver Anexo)factibles para la renaturalización del Rio tanto en su escala M y en la escala S para las operaciones proyectuales propuestas en los tres ejes planteados: **-accesibilidad -transversalidad -vacancias-**.*

Se plantean a tal fin algunos lineamientos para acciones en los bordes de ribera, Parques inundables. Humedales. Parches ecológicos

Esta metodología de trabajo seria es un aporte para los pliegos técnicos ambientales de ítems referidos a criterios de renaturalización de cauces como corredores bióticos y generación parques ecológicos.

A continuación, se adjuntan y explican los Anexos que forman parte del presente informe

ANEXO Informe técnico ambiental.

ANEXO Fichas de vegetación.

ANEXO. Catálogos de Paisaje.

01_

ANEXO - Informe Técnico Ambiental.

Instancia Registro

1.- En primer lugar utilizando el software Q-gis, se elaboró una carta topográfica con curvas de nivel obtenidas por DEM (modelo digital de elevación) del Instituto Geográfico Nacional con una resolución de 5 metros.

Con la herramienta r.watershed del paquete GRASS.GIS se obtuvo el índice topográfico de humedad y la presencia de microcuencas. De esta manera se logró una representación visual del relieve y los elementos u objetos presentes en el mismo.

2.-En segundo lugar, se realizó una carta de ocupación de tierras para la cual se trabajó con la proyección POSGAR 98 / Argentina 4. Se creó una capa de cobertura de suelos, en la cual se digitalizaron las unidades homogéneas observadas en color y textura. Posteriormente se cargo el atributo de cada unidad categorizándolas según su cobertura (componentes naturales y antrópicos), las mismas fueron supervisadas por la herramienta Street View de Google Maps.

3.En tercer lugar, se realizaron fichas de vegetación (ver anexo) con las especies arbóreas, arbustales y herbáceas que se recomendarán para reforestar las áreas más degradadas, los bordes de ribera, zonas de anegamiento, ciclovías y veredas en zonas no inundables. En un mapa se detallaron esquemáticamente los puntos de reforestación, con colores se distinguieron las distintas especies.

2.-Instancia. Síntesis.

En la carta topográfica de humedad (Fig. 1) se distinguen las áreas de mayor a menor concentración de humedad y anegamiento. Observándose muy distribuidas las zonas de humedad a lo largo de toda la superficie del área de estudio. Esto está relacionado a la heterogeneidad del terreno donde el índice más alto de anegamiento corresponde al curso de agua permanente del Río Suquía y los demás índices refieren a los bordes de ribera principalmente en las zonas de drenaje de los canales artificiales y naturales.

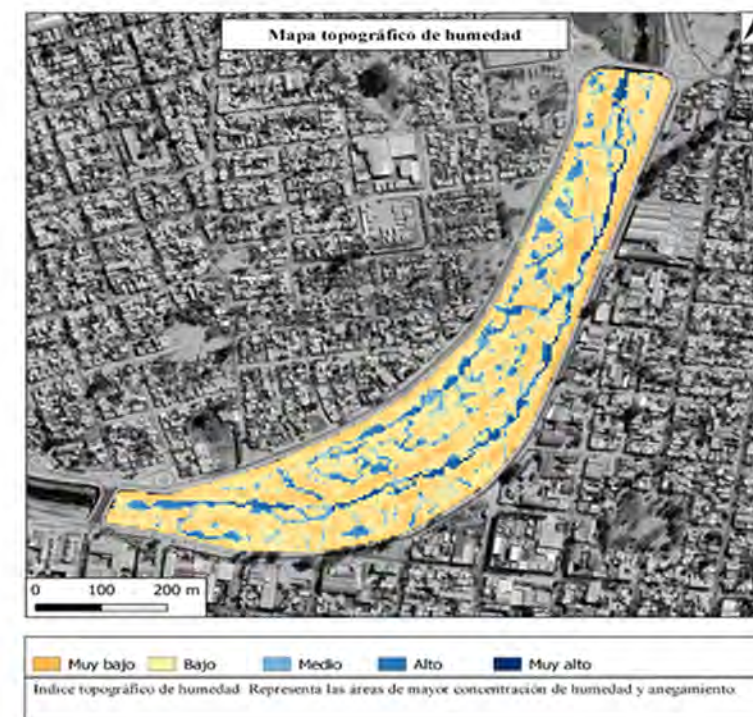

Fig. 1 Mapa topográfico de humedad.

Como subproducto se realizó un mapa de microcuencas (Fig. 2), con una resolución de 2500 m2.

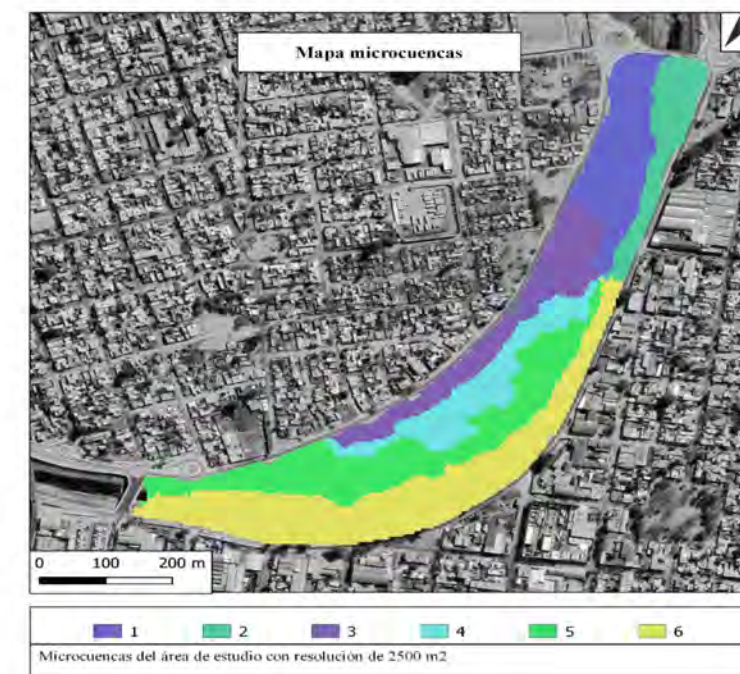

Fig. 2 Mapa de microcuencas

Cada una de las microcuencas tiene asociada una red de drenaje. Por lo tanto esta cartografía contribuye a determinar los posibles puntos de anegamientos, sobre todo en las estaciones de lluvia con altas probabilidades de ocurrencia de crecientes del Río Suquía

En el mapa de cobertura de suelo (Fig. 3) se puede observar que existen importantes zonas en el sector suroeste del área de estudio con suelo expuesto y evidencia de actividad antrópica intensa representado por las coberturas de suelo expuesto compactado y restos de escombros. Esto se repite en unidades más pequeñas a lo largo de todo el borde de la ribera principalmente en el sector oeste.

Se puede observar que la vegetación actual es escasa, aislada y carente de heterogeneidad de especies. Las unidades de pastizal representan áreas de uso por la presencia de canchas de futbol y las zonas de herbáceas están asociadas a mayores disturbios, como presencia de basura, quemadas y deposición de áridos.

Situación que se observa en las imágenes de los Catálogos (Anexo)

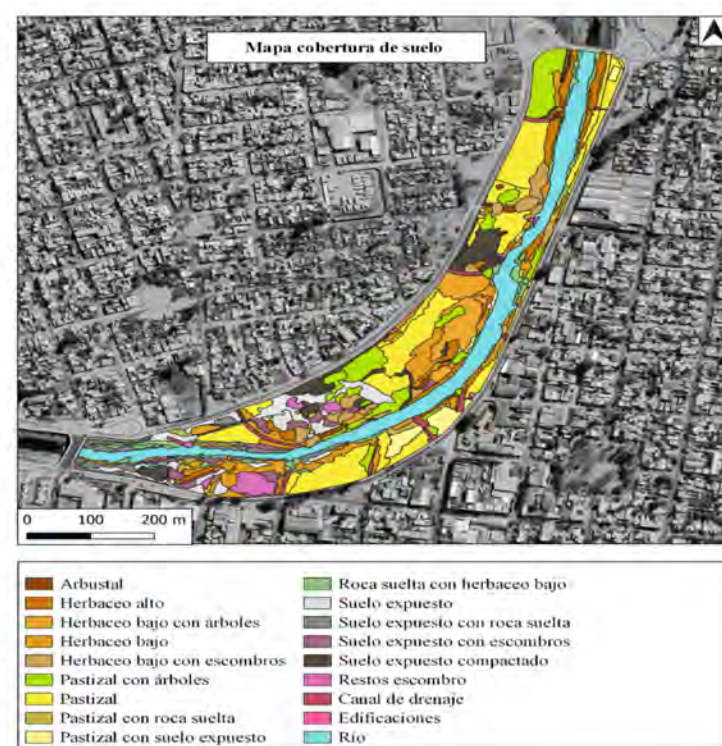

Fig. 3 Mapa de cobertura de suelos.

A partir de esta zonificación se pueden plantear pautas y prioridades de manejo en esta área de estudio. Por ejemplo, realizar un reacondicionamiento del suelo principalmente en las unidades de mayor impacto antrópico, de erosión o compactación y la remoción de escombros.

Además, a través del muestreo se pudo detectar restos de basura inorgánica, los cuales se encontraban en volúmenes pequeños dispersos o mezclados con los elementos mencionados anteriormente, por lo que no pudieron ser identificados en la cartografía.

En base a los usos de suelos analizados, se planificó una forestación y restauración con especies nativas. Se deberán requerir para la plantación:

- *Salix humboldtiana* (Sauce Criollo)
- *Celtis ehrenbergiana* (Tala)
- *Vachellia aroma* (Tusca)
- *Vachellia caven* (Espinillo o Aromito)
- *Prosopis alba* (Algarrobo Blanco)
- *Acacia praecox* (Garabato Hembra)
- *Caesalpinia gilliesi* (Lagaña de perro)
- *Lycium cestroides* (Tumiñico)
- *Parkinsonia aculeata* (Cina Cina)
- *Ruprechtia apetala* (Manzano de campo)
- *Senna corymbosa* (Sen del campo)
- *Jodina Rhombifolia* (Peje o Sombra de toro)
- *Geoffroea decorticans* (Chañar)
- *Cortaderia selloana* (Cortadera)
- *Trichloris crinita* (Lag.) Parodi (Plumerito)
- *Cynodon dactylon* (Césped Bermuda)
- *Typha angustifolia* (Totora)
- *Equisetum arvense* (Cola de caballo)

Estas especies nativas también se recomiendan para las otras unidades de Paisaje para conformar los parques ecológicos. Ver ANEXO Fichas de vegetales

3.-Instancia. Propuesta.Instrumentos operativos

En esta etapa se plantean las zonas a forestar que serían los aportes a tener en cuenta en el Proyecto de del Parque de la Fundación

Si bien no se realiza en este bloque el proyecto del Parque se recomiendan algunos criterios para forestar

Ciclovías: Se recomienda a los costados de las ciclovías forestar con una cortina de árboles de Cina Cina, esta especie realiza una copa globosa y péndula pero no frondosa, de esta manera brindará sombra a los transeúntes, pero permitirá el paso de luz del alumbrado urbano, podrá ir intercalada con Lagaña de perro o Sen del Campo, ambos arbustos que pueden alcanzar una altura máxima de 3 m sin interferir con el cableado eléctrico. Se recomienda que la distancia entre árboles a implantar sean cada 5-10 metros.

Canales: En los bordes de canales de drenaje se recomienda forestar con especies arbustivas de baja estatura como Tumiñico, Tusca, Cortadera, Plumerito y Cola de Caballo, separadas a una distancia de 3 a 5 m. Estas plantas se caracterizan por tener un follaje bajo, lo cual favorecería reducir el impacto visual del canal de drenaje y funcionar como barrera natural para el acceso de las personas y disminuir el vertido de residuos. Además, estas especies presentan un sistema radicular rizomatoso que contribuye a la retención de suelos.

En el siguiente mapa (Fig. 4) se identificaron con puntos las zonas con mayor potencialidad a forestar .

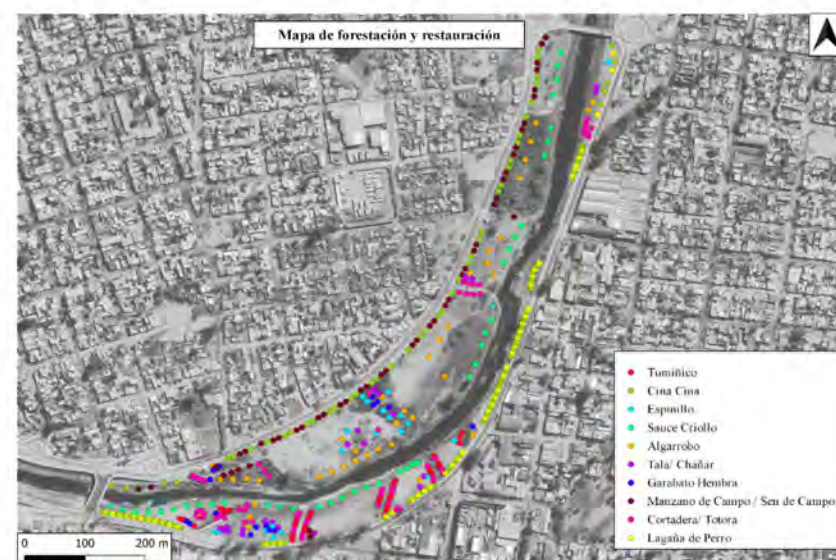

Fig. 4 Mapa de forestación y restauración.

Riveras: A los bordes de ribera se recomienda colocar especies de gran porte como el Sauce Criollo, esta especie está asociada a los cursos de agua y por su gran capacidad de formar sombra se generará un área recreativa, podrán ir distanciados cada 15 metros.



Sección vegetación de ribera

Se deberán delimitar zonas de ribera para Cortadera y Totorá de esta manera se creará una zona de refugio para la avifauna que podrá ser observada y fotografiada por las personas. Las especies presentes en estos lugares y de las cuales hay registros en la base de datos de eBird Argentina⁴ en el lado oeste de la ciudad son: Anas flavirostris (Pato Barcino), Nannopterum brasilianum (Biguá), Egretta thula (Garcita Blanca), Ardea alba (Garza Blanca), Gallinula galeata (Pollona negra), Fulica leucoptera (Gallareta Chica), Aramides cajaneus (Chiricote), Pardirallus sanguinolentus (Gallineta pico pintado), Vanellus chilensis (Tero), Himantopus mexicanus (Tero real), Phleocyptes melanops (Junquero), entre otro

Zonas inundables: Humedales En las zonas de anegamiento se deberán colocar especies que forman matas y sujetan los suelos como Cortadera, Cola de Caballo, Plumerito y Totorá.

Zonas erosionadas: En las áreas que se ven más degradadas, con mayor impacto antrópico se deberá colocar Espinillo, Tusca, Garabato Hembra, Tala, Peje y Algarrobo, estas plantas tienen alta capacidad de regenerar suelos degradados. En las unidades de suelo expuesto se deberá sembrar o colocar champas de césped, el tipo de pasto recomendado es Cynodon dactylon (Césped Bermuda).

Parches de Bosques: En las unidades que se observan vegetación se podrán enriquecer creando parches de bosque con Chañar, Tumiñico, Tala, Manzano de Campo, Cina Cina, Peje, entre otras.

con la finalidad de contribuir al aumento de la biodiversidad y mejores condiciones para la fauna, en especial servirá de refugio y fuente de alimento para una gran diversidad de aves como: *Chlorostilbon lucidus* (Picaflor verde), *Heliomaster furcifer* (Picaflor de barbijo), *Sappho sparganurus* (Picaflor cometa), *Rupornis magnirostris* (Taguató), *Athene cunicularia* (Lechucita Vizcachera), *Colaptes melanochloros* (Carpintero Real), *Caracara plancus* (Carancho), *Milvago chimango* (Chimango), *Falco sparverius* (Halconcito colorado), *Myiopsitta monachus* (Cotorra), *Drymornis bridgesii* (Chincheo grande), *Furnarius Rufus* (Hornero), *Machetornis rixosa* (Picabuey), *Pitangus sulphuratus* (Benteveo), *Tyrannus melancholicus* (Suirirí Real), *Troglodytes aedon* (Ratona), *Mimus saturninus* (Calandria Grande), *Mimus triurus* (Calandria Real), *Turdus rufiventris* (Zorzal Colorado), *Turdus amaurochalinus* (Zorzal Chalchalero), *Passer domesticus* (Gorrión), *Molothrus bonariensis* (Tordo Renegrado), *Rauenia bonariensis* (Naranjero), *Dorado Sicalis flaveola* (Jilguero), *Patagioenas maculosa* (Paloma manchada), *Columbina picui* (Torcacita Picuí), entre otras.

Lograr un equilibrio ecológico en la ciudad representará a largo plazo mejoras en las características del paisaje con un aumento de beneficios integrando la sociedad con la naturaleza.

Como recomendaciones finales se deberán tener en cuenta estudios topográficos de mayor detalle ya que los datos utilizados fueron a grandes resoluciones. Muestreos de vegetación a campo y relevamiento visual de las zonas con mayor probabilidad de anegamiento.

Reforestación en Rotonda Hombre Urbano y borde de rivera frente a la Plaza de La Música/Pte Avellaneda





Como aporte final se recomienda especies vegetales para reforestar dos de las operaciones proyectuales, una ubicada en el nudo vial Hombre Urbano donde se pretende e proyecto de una ciclovía en altura y otra en el borde de Rivera en las proximidades del río Suquía

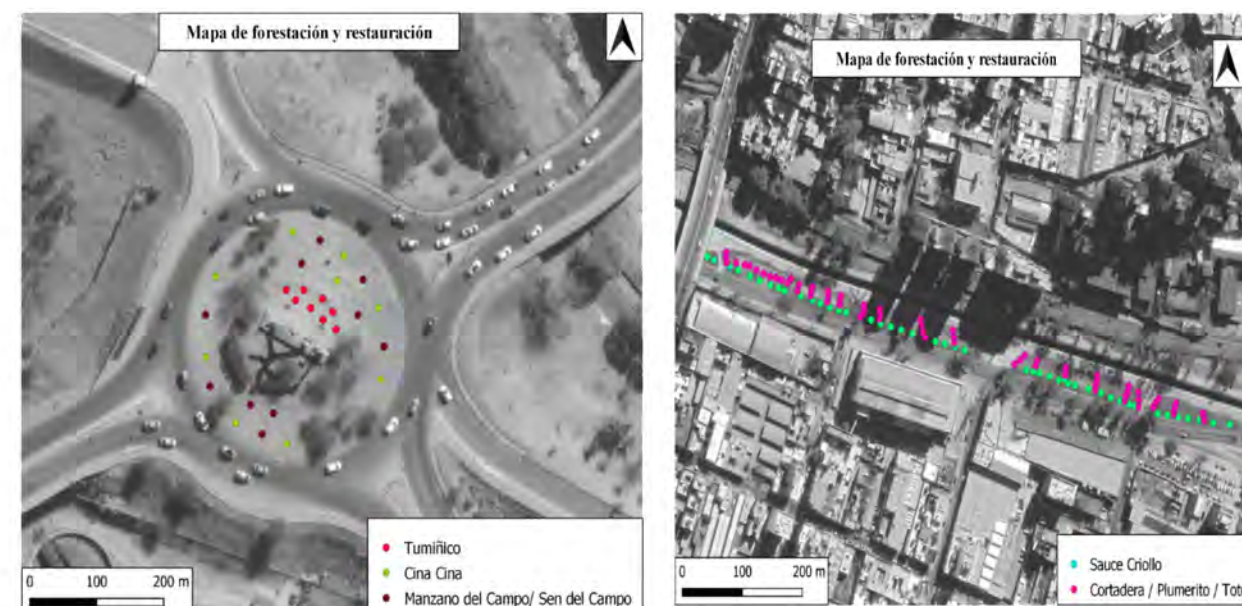



Actualmente la rotonda del hombre urbano cuenta con especies de Espinillo, Cina Cina y Falso Jazmín. Sería necesario enriquecer esa área con mas árboles y arbustos como Tumiñico, Chañar, Cina Cina, Manzano de Campo y Sen del Campo.





En la siguiente imagen se detalla la disposición de la forestación, los mismos deberán estar distanciados entre 5 y 10 metros.











En la zona del Río Suquía en frente de la Plaza de la Música, se puede reforestar con Cortadera, Totorá y Sauce Criollo, estas especies cuentan con alta capacidad de tolerancia a zonas de anegamiento.





Familia		Nombre Científico		Nombre Común		Origen		N°	
Salicaceae		<i>Salix humboldtiana</i>		Sauce criollo		Nativa de Sudamérica		1	
Hábito		Velocidad de crecimiento		Ciclo vegetativo		Diámetro	Altura	Asociaciones	
Árbol	X	Rápido		Caducifolia	X	—	10 – 18 m	Se lo encuentra junto a sus parientes el Sauce Eléctrico y el Sauce Llorón.	
Arbusto		Medio	X	Perennifolia					
Herbácea		Lento		Semipersistente					
ASPECTO GENERAL			HOJA			FLOR		FRUTO	
									
Adaptaciones Climáticas						Tipo de Suelo			
Exposición solar		Sol directo	Semisombra	Sombra		Puede crecer en suelos diversos: arcillosos y compactos, húmedos y hasta algo anegadizos.			
		X							
Resistencia		En zonas inundables.				Hábitat			
						Especie pionera, común a la vera de ríos, arroyos, lagunas, lagos y cualquier suelo con agua subsuperficial			
USOS									
Ornamental. Forrajera. Medicinal.									
Observaciones		—							





Bibliografía		Demaio, P., <i>et al.</i> , (2015). Árboles nativos de Argentina Tomo 1: Centro y Cuyo. Ecoval Ediciones. Eynard C., <i>et al.</i> , (2017). Cultivo de plantas nativas. Editorial de la UNC.							
Familia		Nombre Científico		Nombre Común		Origen		N°	
Celtidaceae		<i>Celtis ehrenbergiana</i>		Tala		Nativa de Sudamérica		2	
Hábito		Velocidad de crecimiento		Ciclo vegetativo		Diámetro	Altura	Asociaciones	
Árbol	X	Rápido		Caducifolia	X	—	4- 12 m	Se lo puede asociar con Tumiñico y Chañar para ofrecer sus frutos a la avifauna.	
Arbusto		Medio	X	Perennifolia					
Herbácea		Lento		Semipersistente					
ASPECTO GENERAL			HOJA			FLOR		FRUTO	
									
Adaptaciones Climáticas						Tipo de Suelo			
Exposición solar		Sol directo		Semisombra		Sombra		Prefiere suelos sueltos, bien drenados y con disponibilidad de agua, por lo que a menudo aparece en la vera de los ríos, arroyos y aguadas.	
		X							
Resistencia		—						Hábitat	
								Aparece a la vera de ríos, arroyos y aguadas.	
USOS									
Ornamental, recomendada para jardines, plazas, riberas. Tintórea. Medicinal.									
Observaciones		—							





Bibliografía		Demaio, P., <i>et al.</i> , (2015). Árboles nativos de Argentina Tomo 1: Centro y Cuyo. Ecoval Ediciones. Eynard C., <i>et al.</i> , (2017). Cultivo de plantas nativas. Editorial de la UNC.							
Familia		Nombre Científico		Nombre Común		Origen		N°	
Fabaceae		<i>Vachellia aroma</i>		Tusca		Nativa de Sudamérica		3	
Hábito		Velocidad de crecimiento		Ciclo vegetativo		Diámetro	Altura	Asociaciones	
Árbol	X	Rápido	X	Caducifolia	X	—	2-7 m	Generan asociaciones con enredaderas como Sacha Huasca, Peine de mono, Tasi o Doca entre otras.	
Arbusto	X	Medio		Perennifolia					
Herbácea		Lento		Semipersistente					
ASPECTO GENERAL			HOJA			FLOR		FRUTO	
									
Adaptaciones Climáticas						Tipo de Suelo			
Exposición solar		Sol directo		Semisombra		Sombra		Tolera suelos pesados.	
		X							
Resistencia		Al ramoneo.						Hábitat	
								Especie pionera e invasora. Coloniza campos pisoteados y sobrepastoreados. Crece bien en sitios abiertos y soleados.	
USOS									
Sus raíces sirven para fijar el suelo. Ornamental para cercos y parques.									
Observaciones		Indicadora de fuego en los bosques chaqueños.							





Bibliografía		Demaio, P., <i>et al.</i> , (2015). Árboles nativos de Argentina Tomo 1: Centro y Cuyo. Ecoval Ediciones. Eynard C., <i>et al.</i> , (2017). Cultivo de plantas nativas. Editorial de la UNC.						
Familia		Nombre Científico		Nombre Común		Origen		Nº
Fabaceae		<i>Vachellia caven</i>		Espinillo- Aromito		Nativa de Sudamérica		4
Hábito		Velocidad de crecimiento		Ciclo vegetativo		Diámetro	Altura	Asociaciones
Árbol	X	Rápido	X	Caducifolia	X	—	2- 6 m	Su sombra rala permite el crecimiento de otras plantas bajo su copa, como Lagañas de perro, generando asociaciones con enredaderas.
Arbusto	X	Medio		Perennifolia				
Herbácea		Lento		Semipersistente				
ASPECTO GENERAL			HOJA			FLOR		FRUTO
								
Adaptaciones Climáticas						Tipo de Suelo		
Exposición solar		Sol directo	Semisombra	Sombra		Tolera suelos anegadizos y degradados.		
		X						
Resistencia		A sequías intensas.				Hábitat		
						Especie pionera, crece en sitios abiertos y soleados. Frecuente en bordes de ríos, lagos y arroyo, en sitios sobrepastoreados y quemados.		
USOS								
Ornamental por su ramificación tortuosa y llamativa floración. Puede formar cercos vivos impenetrables y tolera poda. Por el rápido desarrollo de raíces en la estación húmeda, está aconsejada para fijar médanos de erosión eólica.								





Observaciones		—									
Bibliografía		Demaio, P., <i>et al.</i> , (2015). Árboles nativos de Argentina Tomo 1: Centro y Cuyo. Ecoval Ediciones. Eynard C., <i>et al.</i> , (2017). Cultivo de plantas nativas. Editorial de la UNC.									
Familia		Nombre Científico		Nombre Común		Origen		N°			
Fabaceae		<i>Prosopis alba</i>		Algarrobo blanco		Nativa de Sudamérica		5			
Hábito		Velocidad de crecimiento		Ciclo vegetativo		Diámetro		Altura		Asociaciones	
Árbol	X	Rápido	X	Caducifolia	X	10 m		15 – 18 m		Se lo suele encontrar junto a Tumiñico, Chañar, Tala y Espinillos.	
Arbusto		Medio		Perennifolia							
Herbácea		Lento		Semipersistente							
ASPECTO GENERAL			HOJA			FLOR			FRUTO		
											
Adaptaciones Climáticas						Tipo de Suelo					
Exposición solar		Sol directo		Semisombra		Sombra		Se lo encuentra en distintos tipos de suelos, prefiere los sueltos, profundos y bien drenados.			
		X									
Resistencia		A las sequías. Toleran la salinidad y anegamiento.				Hábitat					
		En zonas áridas se lo encuentra asociado a cursos de agua. Se establecen muy bien en sitios degradados sin pastoreo.									
USOS											
Las raíces fijan nitrógeno incrementando la fertilidad del suelo y el crecimiento de gramíneas bajo su copa. Muy resistente al viento, recomendado para plazas, riberas y cortinas de cortaviento. Melífera, madera de muy buena calidad.											





Observaciones	El crecimiento es más rápido con una buena disponibilidad de agua.				
Bibliografía	Demaio, P., <i>et al.</i> , (2015). Árboles nativos de Argentina Tomo 1: Centro y Cuyo. Ecoval Ediciones. Eynard C., <i>et al.</i> , (2017). Cultivo de plantas nativas. Editorial de la UNC.				
Familia	Nombre Científico	Nombre Común	Origen		N°
Fabaceae	<i>Acacia praecox</i>	Garabato hembra	Nativa de Sudamérica		6
Hábito	Velocidad de crecimiento	Ciclo vegetativo	Diámetro	Altura	Asociaciones
Árbol	X	Rápido		3- 8 m	Se lo suele encontrar junto a Manzano de campo, y enredaderas como Sacha Huasca, Peine de mono, etc.
Arbusto	X	Medio			
Herbácea		Lento	X		
			Caducifolia	X	
			Perennifolia		
			Semipersistente		
ASPECTO GENERAL		HOJA		FLOR	FRUTO
					
Adaptaciones Climáticas				Tipo de Suelo	
Exposición solar	Sol directo	Semisombra	Sombra	Suelos secos arenosos-arcillosos.	
	X				
Resistencia	—			Hábitat	
				Abundante en el pie de monte de las sierras chaqueñas.	
USOS					
Gran potencial ornamental por su llamativa floración, porte esbelto, follaje verde oscuro y frutos rojizos. Propuesta para arbolado urbano. Melífera. Forrajera y madera de muy buena calidad.					





Observaciones	En situación de jardín urbano puede no perder el follaje completamente durante el invierno y florecer con hojas.				
Bibliografía	Demaio, P., <i>et al.</i> , (2015). Árboles nativos de Argentina Tomo 1: Centro y Cuyo. Ecoval Ediciones. Eynard C., <i>et al.</i> , (2017). Cultivo de plantas nativas. Editorial de la UNC.				
Familia	Nombre Científico	Nombre Común		Origen	Nº
Fabaceae	<i>Caesalpinia gilliesi</i>	Lagaña de perro		Nativa de Sudamérica	7
Hábito	Velocidad de crecimiento		Ciclo vegetativo	Diámetro	Altura
Árbol	Rápido	X	Caducifolia	X	3 m
Arbusto	Medio		Perennifolia		
Herbácea	Lento		Semipersistente		
ASPECTO GENERAL		HOJA		FLOR	FRUTO
					
Adaptaciones Climáticas				Tipo de Suelo	
Exposición solar	Sol directo	Semisombra	Sombra	Crece en suelos pobres.	
	X	X			
Resistencia	A sequías y heladas.			Hábitat	
				Es abundante en laderas soleadas y lugares llanos abiertos.	
USOS					
Ornamental. Medicinal.					

Observaciones	Bajo dosel desarrolla menos follaje y la floración es menos conspicua.				
Bibliografía	Eynard C., <i>et al.</i> , (2017). Cultivo de plantas nativas. Editorial de la UNC.				
Familia	Nombre Científico	Nombre Común		Origen	Nº
Solanaceae	<i>Lycium cestroides</i>	Tumiñico		Nativa de Sudamérica	8
Hábito	Velocidad de crecimiento		Ciclo vegetativo	Diámetro	Altura
Árbol	Rápido	X	Caducifolia	—	3 m
Arbusto	Medio		Perennifolia		
Herbácea	Lento		Semipersistente		
ASPECTO GENERAL		HOJA		FLOR	FRUTO
					
Adaptaciones Climáticas				Tipo de Suelo	
Exposición solar	Sol directo	Semisombra	Sombra	Suelos secos arenosos-arcillosos.	
	X				
Resistencia	—			Hábitat	
	—			Frecuente en bosques xerófilos. Crece mejor en sitios bien soleados.	
USOS					
Sugerida como ornamental por el llamativo color de sus flores.					

Observaciones	Las flores de esta planta son muy visitadas por colibríes y los frutos son consumidos por las aves.				
Bibliografía	Eynard C., <i>et al.</i> , (2017). Cultivo de plantas nativas. Editorial de la UNC.				
Familia	Nombre Científico	Nombre Común		Origen	Nº
Fabaceae	<i>Parkinsonia aculeata</i>	Cina Cina		Nativa de Sudamérica	9
Hábito	Velocidad de crecimiento		Ciclo vegetativo	Diámetro	Altura
Árbol	X	Rápido	X	—	3 – 7 m
Arbusto		Medio			
Herbácea		Lento			
		Semipersistente			
ASPECTO GENERAL		HOJA		FLOR	FRUTO
					
Adaptaciones Climáticas				Tipo de Suelo	
Exposición solar	Sol directo	Semisombra	Sombra	Suelos sueltos y arenosos.	
	X				
Resistencia	A altas temperaturas, ligeras heladas y periodos de sequía de hasta 9 meses.			Hábitat	
				Crece cerca de los ríos y cursos de agua.	
USOS					
Ornamental para forestar parques, veredas y jardines. Útil en el control de la erosión en climas áridos.					

Observaciones		Especie de rápido crecimiento, aunque en sitios sombreados el crecimiento es más lento. Crece unos 70 cm al año y acepta podas.									
Bibliografía		Demaio, P., <i>et al.</i> , (2015). Árboles nativos de Argentina Tomo 1: Centro y Cuyo. Ecoval Ediciones. Eynard C., <i>et al.</i> , (2017). Cultivo de plantas nativas. Editorial de la UNC.									
Familia		Nombre Científico		Nombre Común		Origen		N°			
Polygonaceae		<i>Ruprechtia apetala</i>		Manzano de campo		Nativa de Sudamérica		10			
Hábito		Velocidad de crecimiento		Ciclo vegetativo		Diámetro		Altura		Asociaciones	
Árbol	X	Rápido		Caducifolia	X	—		2 – 10 m		Afin con Horco Quebracho y <i>Salta triflora</i> .	
Arbusto		Medio		Perennifolia							
Herbácea		Lento	X	Semipersistente							
ASPECTO GENERAL			HOJA			FLOR			FRUTO		
											
Adaptaciones Climáticas						Tipo de Suelo					
Exposición solar		Sol directo		Semisombra		Sombra		Suelos pedregosos, con poca tierra negra y en pendiente.			
		X									
Resistencia		—						Hábitat			
								Especie asociada a terrenos montañosos.			
USOS											
Ornamental, recomendada para jardines, veredas, plazas y riberas.											

Observaciones		Especie orófila, es decir que prospera preferentemente en zonas montañosas.									
Bibliografía		Demaio, P., <i>et al.</i> , (2015). Árboles nativos de Argentina Tomo 1: Centro y Cuyo. Ecoval Ediciones. Eynard C., <i>et al.</i> , (2017). Cultivo de plantas nativas. Editorial de la UNC.									
Familia		Nombre Científico		Nombre Común		Origen		N°			
Fabaceae		<i>Senna corymbosa</i>		Sen del Campo		Nativa de Sudamérica		11			
Hábito		Velocidad de crecimiento		Ciclo vegetativo		Diámetro		Altura		Asociaciones	
Árbol		Rápido		Caducifolia		—		3 m		Se los suele encontrar junto a Lagaña de perra, Cina Cina, Manzano de Campo, Tala y Tumiñico.	
Arbusto		Medio		Perennifolia							
Herbácea		Lento		Semipersistente							
ASPECTO GENERAL			HOJA			FLOR			FRUTO		
											
Adaptaciones Climáticas						Tipo de Suelo					
Exposición solar		Sol directo		Semisombra		Sombra		Suelos húmedos con materia orgánica.			
		X									
Resistencia		—						Hábitat			
								Común encontrarla en el piedemonte y en los márgenes de los cursos de agua en lugares de llanura.			
USOS											
Muy ornamental por sus vistosas flores amarillas, utilizada en parques y plazas.											

Observaciones		—													
Bibliografía		Coccuci, A., et al., (2017). Flores del centro de Argentina. Academia Nacional de Ciencias, Córdoba.													
Familia		Nombre Científico		Nombre Común		Origen		N°							
Cervantesiaceae		<i>Jodina Rhombifolia</i>		Peje o Sombra de toro		Nativa de Sudamérica		12							
Hábito		Velocidad de crecimiento		Ciclo vegetativo		Diámetro		Altura		Asociaciones					
Árbol	X	Rápido		Caducifolia		—	2-5 m	Hemi parásita de otros árboles. Se la encuentra junto a bosques de Caldén.							
Arbusto		Medio		Perennifolia	X										
Herbácea		Lento	X	Semipersistente											
ASPECTO GENERAL				HOJA				FLOR				FRUTO			
															
Adaptaciones Climáticas								Tipo de Suelo							
Exposición solar		Sol directo		Semisombra		Sombra		Suelos sueltos y arenosos.							
		X													
Resistencia		Sequías y heladas.						Hábitat							
								Común en bosques xerófilos.							
USOS															
Recomendada para veredas, jardines, plazas y riberas.															